

# OPERATOR'S MANUAL

MODEL #CPG4000DHY-EU  
3500W WIRELESS REMOTE START OPEN  
FRAME INVERTER



REGISTER YOUR PRODUCT ONLINE

at [www.championpowerequipment.co.uk](http://www.championpowerequipment.co.uk)



- ENGLISH
- DEUTSCH
- FRANÇAIS
- ITALIANO
- ESPAÑOL
- POLSKI
- SVENSKA
- NORSK
- SUOMEN KIELI

**OIL**  
NO OIL SUPPLIED IN UNIT  
Add 10w30 Oil Before Use



**TAKE IT OUTSIDE™**  
TAKEYOURGENERATOROUTSIDE.COM

+44(0)-1942-715-407

or visit [www.championpowerequipment.co.uk](http://www.championpowerequipment.co.uk)

**SAVE THESE INSTRUCTIONS.** This manual contains important safety precautions which should be read and understood before operating the product. Failure to do so could result in serious injury. This manual should remain with the product.

Specifications, descriptions and illustrations in this manual are as accurate as known at the time of publication, but are subject to change without notice.

**TAKE IT  
OUTSIDE™**



**CARBON MONOXIDE KILLS**

## CARBON MONOXIDE SAFETY: THE BIG PICTURE

As the only safe way to use a portable generator, taking your generator outside is absolutely mandatory to keep your family safe from carbon monoxide. But there's even more you can do. By educating yourself about all carbon monoxide risks, you'll be better prepared to protect your family from this colorless, odorless threat.



**ALWAYS READ  
THE OPERATOR'S  
MANUAL FIRST**



### KNOW THE SYMPTOMS

- Headache
- Nausea
- Shortness of breath
- Dizziness
- Fatigue

**STAY ALERT WITH CARBON  
MONOXIDE DETECTORS**

**KEEP IT OUTSIDE AND AWAY FROM  
DOORS, WINDOWS, AND GARAGES**

**IF YOU FEEL SYMPTOMS,  
LEAVE RIGHT AWAY**

**POINT FUMES AWAY FROM  
NEARBY PEOPLE**

[www.TakeYourGeneratorOutside.com](http://www.TakeYourGeneratorOutside.com)



## INTRODUCTION

Congratulations on your purchase of a Champion Power Equipment (CPE) product. CPE designs, builds, and supports all of our products to strict specifications and guidelines. With proper product knowledge, safe use, and regular maintenance, this product should bring years of satisfying service.

Every effort has been made to ensure the accuracy and completeness of the information in this manual at the time of publication, and we reserve the right to change, alter and/or improve the product and this document at any time without prior notice.

CPE highly values how our products are designed, manufactured, operated, and serviced as well as providing safety to the operator and those around the generator. Therefore, it is **IMPORTANT** to review this product manual and other product materials thoroughly and be fully aware and knowledgeable of the assembly, operation, dangers and maintenance of the product before use. Fully familiarize yourself, and make sure others who plan on operating the product fully familiarize themselves too, with the proper safety and operation procedures before each use. Please always exercise common sense and always err on the side of caution when operating the product to ensure no accident, property damage, or injury occurs. We want you to continue to use and be satisfied with your CPE product for years to come.

When contacting CPE about parts and/or service, you will need to supply the complete model and serial numbers of your product. Transcribe the information found on your product's nameplate label to the table below

<b>CPG TECHNICAL SUPPORT TEAM</b>
<b>+44(0)-1942-715-407</b>
<b>MODEL NUMBER</b>
<b>CPG4000DHY-EU</b>
<b>SERIAL NUMBER</b>
<b>DATE OF PURCHASE</b>
<b>PURCHASE LOCATION</b>

## SAFETY DEFINITIONS

The purpose of safety symbols is to attract your attention to possible dangers. The safety symbols, and their explanations, deserve your careful attention and understanding. The safety warnings do not by themselves eliminate any danger. The instructions or warnings they give are not substitutes for proper accident prevention measures.

### **DANGER**

DANGER indicates a hazardous situation which, if not avoided, will result in death or serious injury.

### **WARNING**

WARNING indicates a hazardous situation which, if not avoided, could result in death or serious injury.

### **CAUTION**

CAUTION indicates a hazardous situation which, if not avoided, could result in minor or moderate injury.

### **NOTICE**

NOTICE indicates information considered important, but not hazard-related (e.g., messages relating to property damage).

EN

## IMPORTANT SAFETY INSTRUCTIONS

### **⚠ DANGER**

Generator exhaust contains carbon monoxide, a colorless, odorless, poisonous gas. Breathing carbon monoxide will cause nausea, dizziness, fainting or death. If you start to feel dizzy or weak, get to fresh air immediately.

**ONLY OPERATE GENERATOR OUTDOORS ONLY IN A WELL VENTILATED AREA AND POINT EXHAUST AWAY.**

DO NOT operate the generator inside any building, including garages, any vehicles, basements, crawlspaces and sheds, enclosure or compartment, including the generator compartment of a recreational vehicle.

DO NOT allow exhaust fumes to enter a confined area through windows, doors, vents or other openings.

### **⚠ DANGER**

Using a generator indoors **CAN KILL YOU IN MINUTES.** Generator exhaust contains carbon monoxide. This is a poison you cannot see or smell.

**NEVER** use inside a house, out building, sheds, garages, vehicles or confined spaces, **EVEN IF** if doors and windows are open and well ventilated.

**ONLY** use **OUTSIDE** and far away from windows, doors, and vents.

**NEVER** use generator with muffler extension or added extraction systems this will invalidate your warranty.

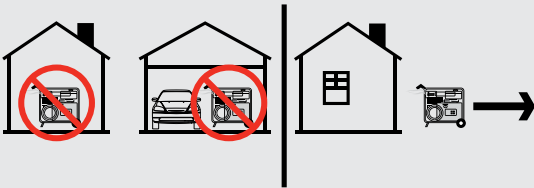

Install battery-operated carbon monoxide alarms or plug-in carbon monoxide alarms with battery back-up according to the manufacturer's instructions.

### **⚠ WARNING**

Although the generator contains a spark arrester, maintain a minimum distance of 5 ft. (1.5 m) from dry vegetation and any surrounding areas to prevent fires.

### **⚠ DANGER**

Operate equipment with guards in place.

Rotating parts can entangle hands, feet, hair, clothing and/or accessories. Traumatic amputation or severe laceration can result.

Keep hands and feet away from rotating parts.

Tie up long hair and remove jewelry.

DO NOT wear loose-fitting clothing, dangling drawstrings or items that could become caught.

### **⚠ DANGER**

Generator produces powerful voltage.

DO NOT touch bare wires or receptacles.

DO NOT use electrical cords that are worn, damaged or frayed. Use only Champion electrical cords for proper application.

DO NOT operate generator in wet weather.

DO NOT allow children under the age of 18 or unqualified persons to operate or service the generator.

Use a ground fault circuit interrupter (GFCI) in damp areas and areas containing conductive material such as metal decking.

Connection to your home's electrical system requires a listed 30A transfer switch installed by a licensed electrician and approved by the local authority having jurisdiction. The connection must isolate the generator from the utility power and must comply with all applicable laws and electrical codes.

### **⚠ WARNING**

Do not use generator for medical and life support uses.

In case of emergency, call 911 immediately.

**NEVER** use this product to power life support devices or life support appliances.

**NEVER** use this product to power medical devices or medical appliances.

Inform your electricity provider immediately if you or anyone in your household depends on electrical equipment to live.

Inform your electrical provider immediately if a loss of power would cause you or anyone in your household to experience a medical emergency.

**⚠ WARNING**

Spark from removed spark plug wire can result in fire or electrical shock.

**When servicing the generator:**

Disconnect the spark plug wire and place it where it cannot contact the plug or any other metal object.

DO NOT check for spark with the plug removed.

Use only approved spark plug testers.

**⚠ WARNING**

Running engines produce heat. Severe burns can occur on contact. Combustible material can catch fire on contact.

DO NOT touch any hot surfaces on the generator including muffler system when running or stopped for less than 1 hour.

Avoid contact with hot exhaust gases.

Allow equipment to cool before touching.

Never use muffler extensions.

Maintain at least 3 ft. (91.4 cm) of clearance on all sides to ensure adequate cooling.

Maintain at least 5 ft. (1.5 m) of clearance from combustible materials.

**⚠ WARNING**

Rapid retraction of the recoil cord will pull hand and arm towards the engine faster than you can let go. Broken bones, fractures, bruises or sprains could result. Unintentional startup can result in entanglement, traumatic amputation or laceration.

**When starting engine, pull the recoil cord slowly until resistance is felt and then pull rapidly to avoid kickback.**

**DO NOT start or stop the engine with electrical devices plugged in and turned on.**

**⚠ WARNING**

This product contains a sealed battery. Never attempt to open it.

In the event the sealed battery is damaged and leaking fluid it should be disposed of immediately and replaced.

All batteries supplied are covered by 1 year warranty only and are not part of the 3 year extended warranty.

If battery fluid is exposed to hands, eyes or face, wash and rinse with fresh water. If this doesn't resolve the issue, immediate medical attention is required.

**⚠ WARNING**

This product contains a button battery. If swallowed, it could cause severe injury or death in just 2 hours. Seek medical attention immediately.

**⚠ CAUTION**

Exceeding the generator's running capacity can damage the generator and/or electrical devices connected to it.

DO NOT overload the generator.

DO NOT tamper with the governed speed.

DO NOT modify the generator in any way.

The **Starting Watts** listed on your generator is the wattage the generator can output for an average of 6 seconds (Inverter) or 10 minutes (Open Frame Type).

The **Maximum Watts** is the MAX watts output the generator can run at – however it is not recommended to run your generator at the maximum watts for periods more than average 5 minutes (Inverter) and 60 minutes (Open Frame Type).

**Once this period is over, and if the wattage has not reduced, the Overload Protection will activate and the generator will trip.**

**⚠ CAUTION**

Improper treatment or use of the generator can damage it, shorten its life or void the warranty.

Use the generator only for intended uses.

Operate only on level surfaces.

DO NOT expose generator to excessive moisture, dust, or dirt.

DO NOT allow any material to block the cooling slots.

If connected devices overheat, turn them off and disconnect them from the generator.

**DO NOT use the generator if:**

- Electrical output is lost
- Equipment sparks, smokes or emits flames
- Equipment vibrates excessively
- Muffler extensions or extraction systems need to be added

## Fuel Safety

### **DANGER**

**PETROL AND PETROL VAPORS ARE HIGHLY FLAMMABLE AND EXPLOSIVE.**

Fire or explosion can cause severe burns or death.

#### **Petrol and petrol vapors:**

- Petrol is highly flammable and explosive.
- Petrol can cause a fire or explosion if ignited.
- Petrol is a liquid fuel but it's vapors can ignite.
- Petrol is a skin irritant and needs to be cleaned up immediately if spilled on skin or clothes.
- Petrol has a distinctive odor, this will help detect potential leaks quickly.
- Petrol expands or contracts with ambient temperatures. Never fill the petrol tank to full capacity, as petrol needs room to expand when temperatures rise.
- In the case of any petroleum petrol fire, flames should never be extinguished unless the fuel supply valve can be turned OFF. By not doing so, if a fire is extinguished and the supply of fuel is not turned OFF, an explosion hazard could be created.

#### **When adding or removing petrol:**

DO NOT use any naked flames including lighters, cigars, matches or cigarettes when attempting to replace fuel.

Turn the generator off and let cool for at least ten minutes before removing the petrol cap. Always loosen the cap slowly to relieve pressure in the tank.

Only fill or drain petrol outdoors in a well-ventilated area.

DO NOT pump petrol directly into the generator at the gas station. Always use an approved container to transfer the fuel to the generator.

DO NOT overfill the petrol tank.

DO NOT attempt to remove/refill fuel in any confined spaces, vehicles or building.

If any petrol or flammable liquid spills outside the generator tank it MUST be cleaned up first before starting the generator

Always keep petrol away from sparks, open flames, pilot lights, heat and other sources of ignition.

#### **When starting the generator:**

DO NOT attempt to start a damaged generator.

Always check that the petrol cap, air filter, spark plug, fuel lines and exhaust system are properly in place.

Always allow spilled petrol to evaporate fully before attempting to start the engine.

Always be certain that the generator is resting firmly on level ground.

#### **When operating the generator:**

DO NOT move or tip the generator during operation.

#### **When transporting or servicing the generator:**

Always check that the fuel valve is in the OFF position and the petrol tank is empty.

For LPG compatible models, check that the LPG cylinder is disconnected and stored securely away from the generator.

Remove/Disconnect spark plug or HT lead.

#### **When storing the generator:**

Store away from sparks, open flames, pilot lights, heat and other sources of ignition.

Do not store generator, petrol or LPG cylinders near furnaces, water heaters, or any other appliances that produce heat or have automatic ignitions.

Do Not store generator with fuel left inside the tank, over time it will solidify and contaminate.

### **DANGER**

NEVER place a petrol container, petrol tank, LPG cylinder or any combustible material in the path of the exhaust stream during operation of the engine.

### **WARNING**

Never use a petrol container, petrol tank, or any other fuel item that is broken, cut, torn or damaged.

**Safety and Dataplate Labels**

These labels warn you of potential hazards that can cause serious injury. Read them carefully.

If a label comes off or becomes hard to read, contact Technical Support Team for possible replacement.

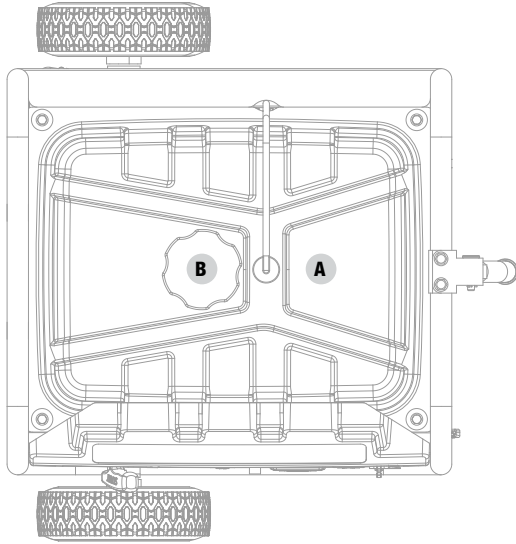

Top

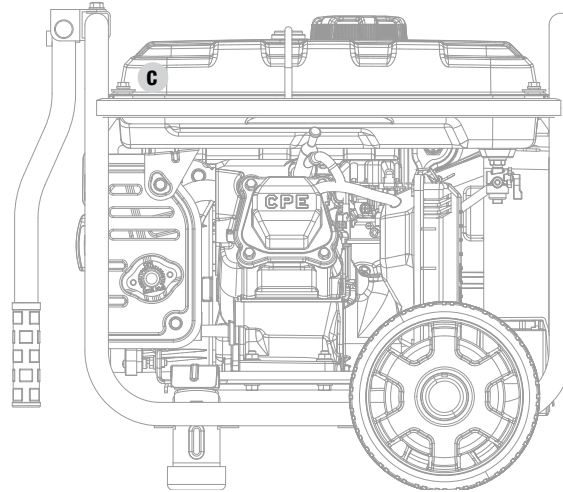









Back

EN

	LABEL	DESCRIPTION
A		CO Danger/ Safety Icons
B		Fuel
C		Hot Surface









## Safety Symbols



Some of the following symbols may be used on this product. Please study them and learn their meaning. Proper interpretation of these symbols will allow you to more safely operate the product.

SYMBOL	MEANING
	<b>Read Operator's Manual.</b> To reduce the risk of injury, user must read and understand operator's manual before using this product.
	<b>Clearance.</b> Keep all objects at least 5 feet (1.5m) from generator. Heat from the muffler and exhaust gas can ignite combustible objects.
	<b>Ground.</b> Consult with local electrician to determine grounding requirements before operation.
	<b>Ear Protection.</b> Ear protection is recommended when working close to the generator. If the generators noise level is over 85 dBa, ear protection is mandatory. See specifications page for noise level measurements.
	<b>Electric Hazard.</b> Failure to use in dry conditions and to observe safe practices can result in electric shock. Improper connections to a building can allow current to backfeed into utility lines, creating an electrocution hazard. A transfer switch must be used when connecting to a building.
	<b>Fire Hazard.</b> Fuel and its vapors are extremely flammable and explosive. Fire or explosion can cause severe burns or death. Keep generator at least 5 feet (1.5m) from all objects to prevent combustion.
	<b>Risk Of Being Burnt.</b> To reduce the risk of injury or damage, avoid contact with any hot surface.
	<b>Carbon Monoxide(co) Danger.</b>
	<b>Wet Conditions Alert.</b> Do not expose to rain or use in damp locations except as follows: If you must operate in rain or damp locations, DO NOT operate without proper protection of the electrical components. Use of a safety canopy that is fire retardant and will provide proper air ventilation for the engines exhaust stream can be used. Keep all objects a minimum of 5 feet (1.5m) away from the generator at all times. Heat from the muffler surface and exhaust stream can ignite combustible materials.

## Operation Symbols

Some of the following symbols may be used on this product. Please study them and learn their meaning. Proper interpretation of these symbols will allow you to more safely operate the product.

SYMBOL	MEANING
	Start/Stop
	Wireless Pair button
	Overload Reset button
	Low Oil
	Economy Mode Button
	Choke Button
	12V Direct Current
	Circuit Breaker Reset: Push

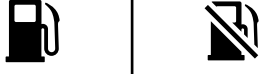
SYMBOL	MEANING
	Parallel Connection(s)
	<b>Neutral Floating.</b> Neutral circuit <b>IS NOT</b> electrically connected to the frame/ground of the generator.
	Fuel/Petrol Valve On/ Off

EN



## Quick Start Label Symbols

Some of the following symbols may be used on this product. Please study them and learn their meaning. Proper interpretation of these symbols will allow you to more safely operate the product.

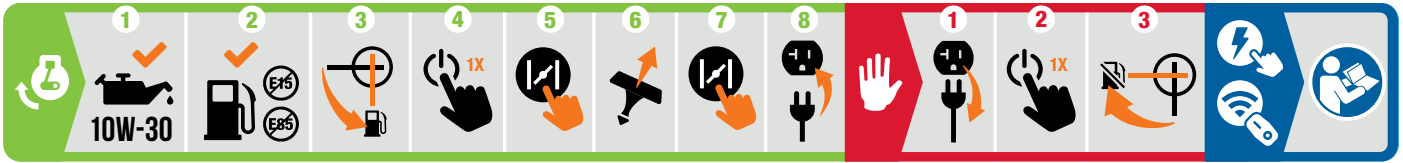

### Starting the Engine

#### **⚠ DANGER**

**Position the generator outside as far away as possible from windows, doors, ventilation equipment and out buildings.**

1. **Check oil level. (No oil supplied with unit)**  
Add recommended 10W30 NON synthetic oil on first use.
2. **Check petrol level.**  
When adding petrol, use a minimum octane rating of 87 and an ethanol content of 10% or less by volume.
3. Turn the fuel valve to **“ON”** position.
4. Press the START/STOP button once.
5. **Choke engine**  
Press the choke button.
6. Pull the recoil cord.
7. **Run engine**  
Press the choke button.
8. Plug in desired device.

### Stopping the Engine

1. Turn off and unplug all connected electrical loads.
2. Press the START/STOP button once.
3. Turn the fuel valve to **“OFF”** position.

### Wireless and Electric Start

See in “Operation” section.

## CONTROLS AND FEATURES

Read this operator's manual before operating your generator. Familiarize yourself with the location and function of the controls and features. Save this manual for future reference.

### Generator

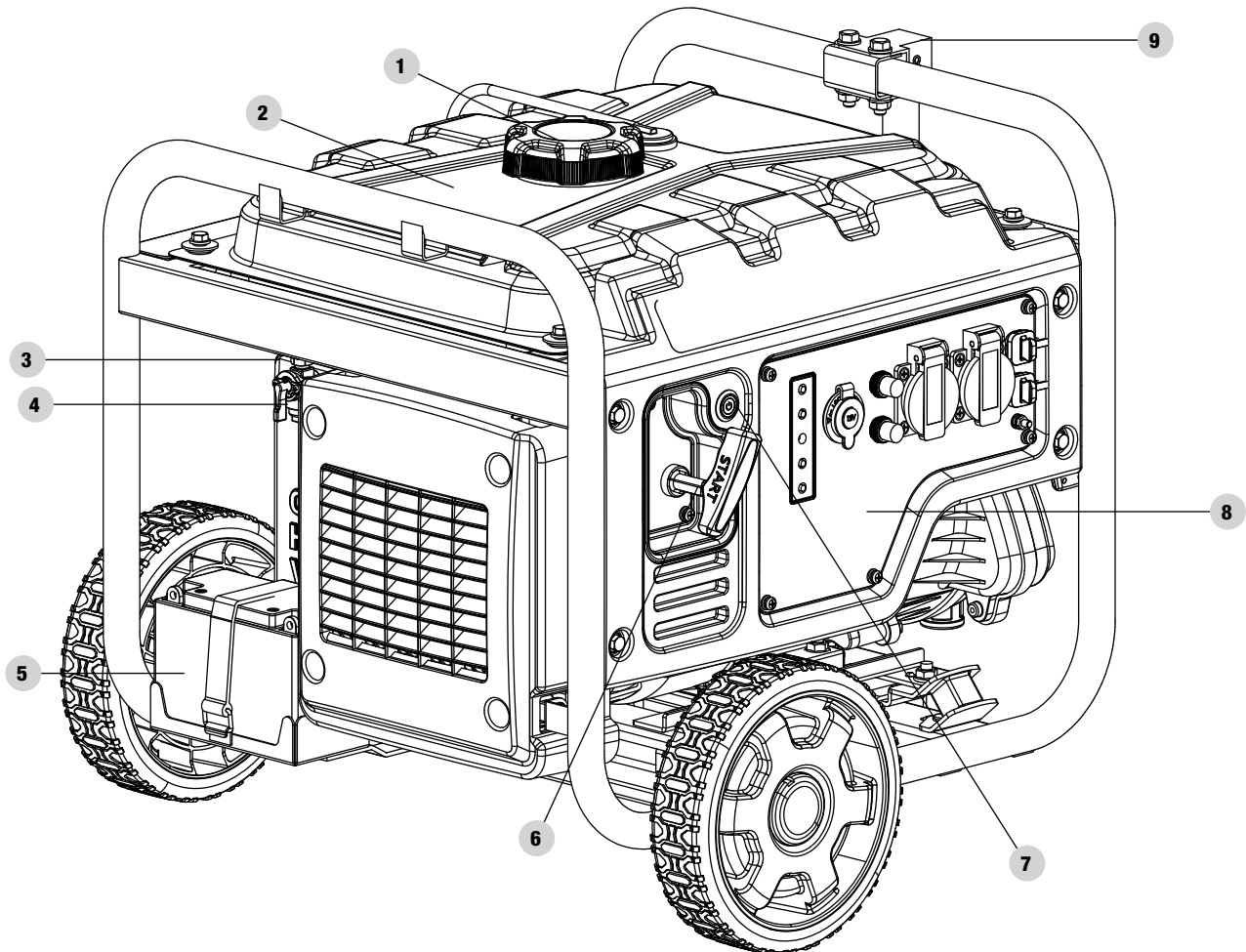

1. **Fuel Cap** – Remove to add fuel.
2. **Petrol Tank** – 2.9 gal. (11 L)
3. **Air Filter** – Protects the engine by filtering dust and debris from the intake air
4. **Fuel Valve** – Used to turn fuel supply on and off to engine.
5. **Battery** – Provides 12V DC power the starting system.
6. **Recoil Starter** – Used to manually start the engine
7. **Power Button**
8. **Control Panel** – See “Control Panel” section.
9. **Carrying Handle(s)** – Used to lift or carry the unit.

## Control Panel

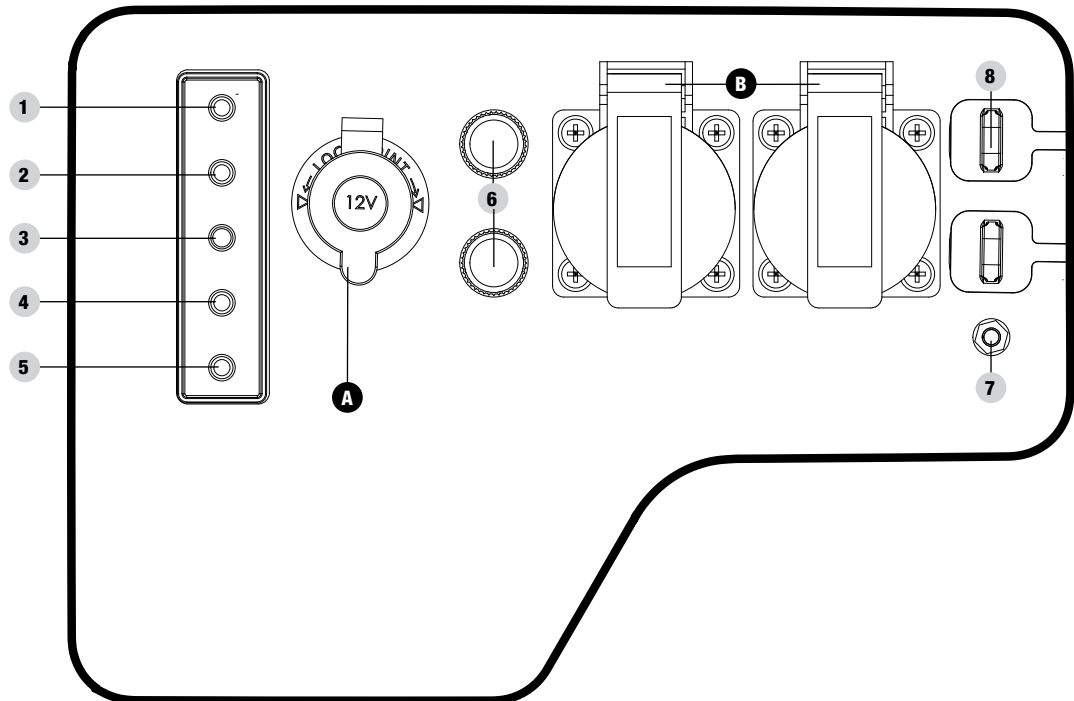

1. **Choke Button** – Used to start a cold engine.
  - 1a. Green – Choke is ON.
  - 1b. Off – Choke is OFF.
2. **Economy Mode Button** – Enables/disables automatic idle control.
  - 2a. Off – Economy Mode is OFF.
  - 2b. Green – Economy Mode is ON.
3. **Oil Warning Indicator Light** – When ON, engine will shut down and not run. Check oil level.
4. **AC Overload Reset Button** – Used to re-energize receptacles after overload fault.
  - 4a. Green – Systems Normal.
  - 4b. Red Constant – Overload Warning.
  - 4c. Red Flash – Overload Fault. Push to reset.
5. **Wireless Reset** – Used to reset or pair remote control(s).
  - 5a. Blue – Unit is paired with remote. Push to Reset.
  - 5b. Off – Unit is not paired with remote.
6. **Circuit Breakers (Push Reset)** – Protects the generator against electrical overloads.
7. **Ground Terminal** – Consult an electrician for local grounding regulations.
8. **Parallel Outlets** – Used for parallel operation (parallel kit sold separately).

RECEPTACLES		
A		<b>12V DC, 8 Amp (Automotive)</b> May be used to supply electrical power for operation of 12 Volt DC, 8 Amp electrical loads.
B		<b>2 x 16A Schuko 220v (EU)</b> <b>1 x 13A &amp; 1 x 16A 230v (UK)</b> May be used to supply electrical power for operation of 220-240 Volt AC, single phase, 50 Hz electrical loads.

### WARNING

NEVER use both AC & DC together, this will damage generator and possible equipment.

One or the other MUST ONLY be used at a time.

Prolonged exposure to engine exhaust can cause serious injury or death.

While charging a device do not place on the exhaust side of the generator. Extreme heat caused by exhaust can damage the device, and cause a potential fire hazard.

## Wireless Remote Control

This generator is equipped with a RED wireless remote control system for starting and stopping. The system consists of (4) main components:

1. Receiver Control Module (RCM)
2. Remote Control
3. Start/Stop button
4. Auto-Choke

### The Remote Control functions are enabled when:

1. The START/STOP button is in “STANDBY” mode and flashes green once per second.

The Remote Control functions are disabled when the above condition is not met.

To start the generator wirelessly, press the “START”  button on the Remote Control one time to enter standby mode, indicated by the START/STOP button on control panel flashing green once per second. Press the “START” button on the Remote Control again to start the engine. The engine will attempt to start (6) times. The RCM controls the Auto-Choke during each attempt to start. If the generator does not start, call Champion Customer Care team for assistance at +44(0)1942-715-407.

To stop the generator wirelessly, press the “STOP”  button on the Remote Control one time.

### Remote Control Power Consumption

While the START/STOP button is in “STANDBY” mode and flashing green once per second, the RCM is active and waiting for a remote signal. This standby function requires a small amount of electrical current from the battery and will shut off automatically after 12 hours.

Pushing and holding the “STOP”  button on the remote control for 5 seconds or pushing and holding the START/STOP button on the control panel for 5 seconds disables the standby function manually and the RCM will no longer consume any battery power or wait for remote signal. This is indicated by the START/STOP button no longer flashing.

## RED Statement for Remote Control Device

1. This device complies with RED Rules. Operation is subject to the following two conditions:
  - 1a. This device may not cause harmful interference.
  - 1b. This device must accept any interference received, including interference that may cause undesired operation.
2. Changes or modifications not expressly approved by the party responsible for compliance could void the user’s authority to operate the equipment.

### NOTICE

This equipment has been tested and found to comply with latest EU ‘RED’ directive. These limits are designed to provide protection against harmful interference in a residential or commercial installation/areas. This equipment generates, uses and can radiate radio frequency energy and if not installed and used correctly in accordance with the instructions, may cause some harmful interference to radio communications. If this equipment does cause harmful interference to radio equipment reception, which can be determined by turning the equipment off and on, the user is encouraged to try to correct the interference by one or more of the following measures:

- Reorient or relocate the receiving antenna.
- Increase the separation between the equipment and receiver.
- Connect the equipment into an outlet on a circuit different from that to which the receiver is connected.

Call technical help on +44(0)1942-715-407 for assistance.

**Parts Included**

**Wheel Kit**

8 in. (20.3 cm) Never Flat Wheel .....	2
Wheel hub caps .....	2
Roll Pin .....	2
Large R-clip .....	2
Support Leg w/Vibration Mounts.....	1
Flange Bolt M8x16 (for Support Leg).....	2
Handle .....	1
Flange Bolt M8x45 (for handle) .....	2
Flange Lock Nut M8.....	2

**Other**

Oil Funnel .....	1
Dual Port USB Adapter (5V/2.4A) .....	1
Battery Charging Cables.....	1
Remote Key Fob .....	1

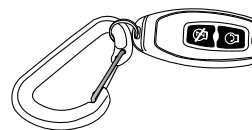
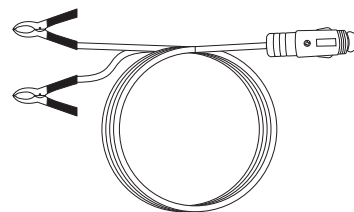
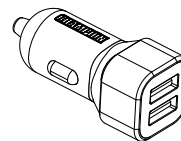
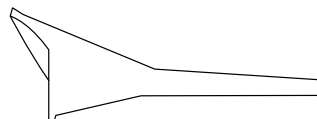
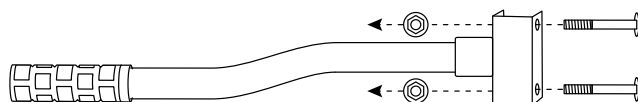
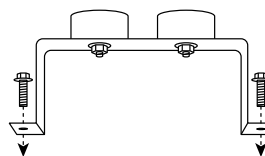
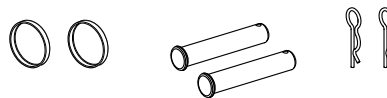
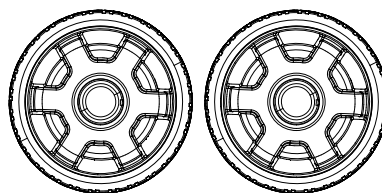

## ASSEMBLY

Your generator requires some assembly. This item is shipped from our factory without oil. Recommend 10w30 Non synthetic oil & fuel (Petrol) needs to be added on first use before starting the engine.

If you have any questions regarding the assembly of your generator, call our Technical Support Team at +44(0)1942-715-407. Please have your serial number and model number available.

### Unpacking

1. Set the shipping carton on a solid, flat surface.
2. Remove everything from the carton except the generator.
3. Carefully cut each corner of the box from top to bottom. Fold each side flat on the ground to provide a surface area to work with the generator.

### Install the Wheel Kit

#### ⚠ CAUTION

The wheel kit is not intended for over-the-road use.

#### Install the Wheels

1. Before adding fuel and oil, carefully tip the generator onto the control panel side.
2. Remove wheel hub cap (B) from wheel by inserting a small screwdriver into the slot provided and pry upward.
3. Slide the roll pin (C) through the wheel (A) from the outside.
4. Slide the roll pin through the mount point on the frame.
5. Insert r-clip (D) into hole at end of roll pin.
6. Re-install hub cap on wheel.
7. Repeat to attach the second wheel.

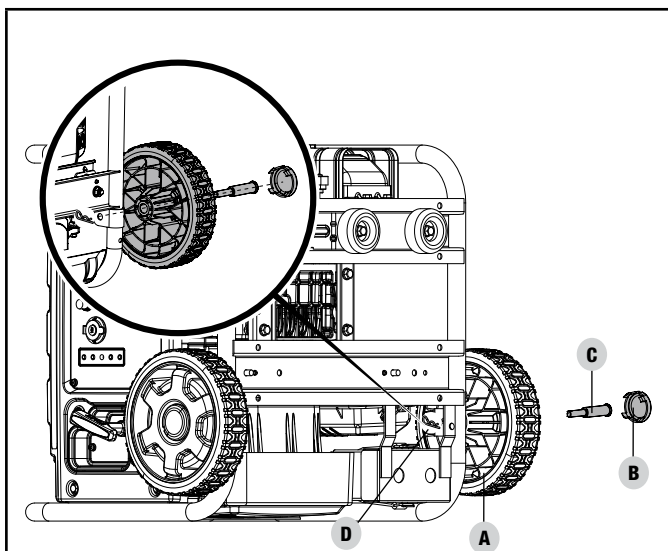

#### Install the Support Leg

1. Attach the support leg (E) to the generator frame with flange bolts (F).
2. Slowly tip the generator back down so that it rests on the Wheels and support leg.

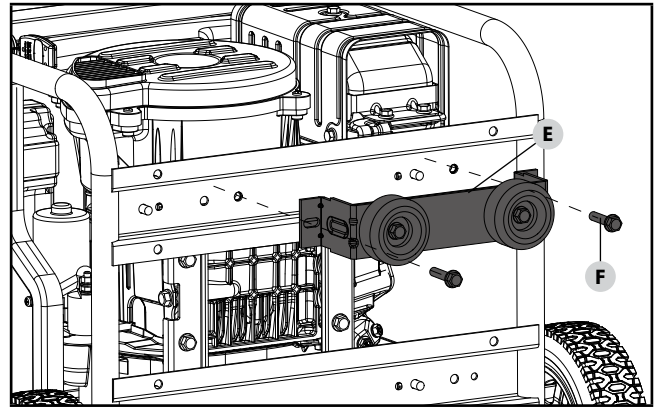

#### Install the Handle

3. Place the handle (G) over the mounting channel on the frame.
4. Secure the handle to the frame using the two flange bolts (H) (M8x45).
5. Place a flange lock nut (I) on the end of each bolt and fasten securely. DO NOT over tighten the flange lock nuts.

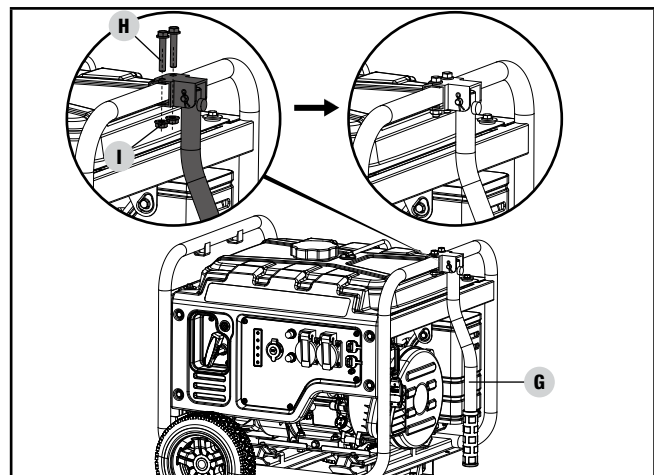

#### Connect the Battery

1. Remove the protective cover from the red (+) lead on the battery.
2. Attach the red (+) lead to the red (+) terminal on the battery with the bolt and secure with the nut.
3. Repeat for the black (-) battery lead.

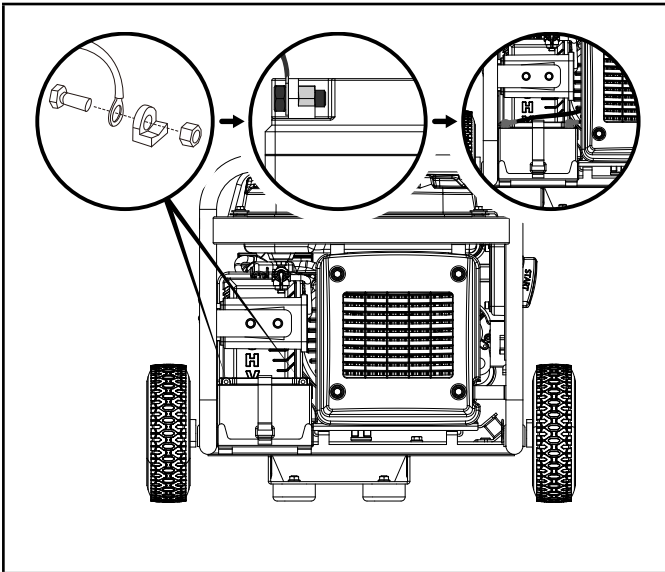

1. Place the generator on a flat, level surface.
2. Remove oil fill cap/dipstick to add oil.
3. Using a funnel, add up to 20.3 fl. oz. / 0.6 qt. (0.6 L) of oil (not included) and replace oil fill cap/dipstick. **DO NOT OVERFILL.**

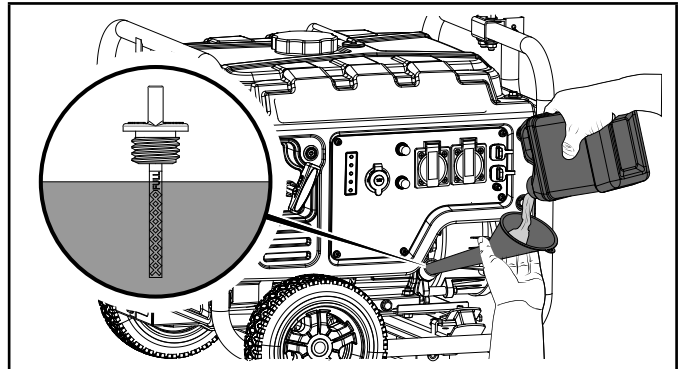

4. Check engine oil level at every use and add as needed.

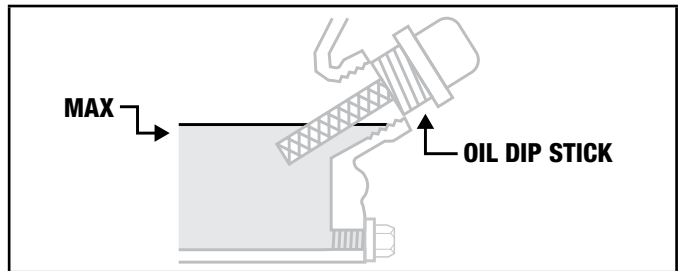

**No oil in engine, recommended 10w30 Non synthetic engine oil needs to be added.**

**CAUTION**

DO NOT attempt to crank or start the engine before it has been properly filled with the recommended type 10w30 Non synthetic and amount of oil. Damage to the generator as a result of failing to follow these instructions will void your warranty.

**NOTICE**

The generator rotor has a sealed, pre-lubricated ball bearing that requires no additional lubrication for the life of the bearing.

**NOTICE**

The recommended oil type for typical use is **10W-30 oil**. However, using the listed conventional oils shown in the "Recommended Engine Oil Type" chart may be used for typical use including the first 5 hours of the break-in run time period of the engine.

If running generator in extreme temperatures, refer to the "Recommended Engine Oil Type" chart.

**NOTICE**

Check oil level often during the break-in period. Refer to the *Maintenance* section for recommended service intervals.

**CAUTION**

This engine is equipped with a low oil shut-off and will stop when the oil level in the crankcase falls below the threshold level.

**CAUTION**

As a good general rule of thumb the bottom 2 threads on the oil port is full, Always make sure the generator is level and never tip the generator to check oil levels.

**NOTICE**

The first 5 hours of run time are the break-in period for the unit. During the break in period stay at or below 50% of the running watt rating and vary the load occasionally to allow stator windings to heat and cool. Adjusting the load will also cause engine speed to vary slightly and help seat piston rings. After the 5 hour break-in period, change the oil.

Recommended Engine Oil Type	
10W-30	
5W-30	
10W-40	
5W-30 Full Synthetic	
°F	-20   0   20   40   60   80   100   120
°C	-28.9   -17.8   -6.7   4.4   15.6   26.7   37.8   48.9
Ambient temperature	



**NOTICE**

Only synthetic oil may be used after the 5 hour initial break-in period. Using synthetic oil does not decrease the recommended oil change interval. Full synthetic 5W-30 oil will aid in starting in cold ambient < 41° F (5° C) temperatures.

**Add Fuel****DANGER**

Petrol vapors are highly flammable and extremely explosive.

DO NOT light or smoke cigarettes. Fire or explosion can cause severe burns or death.

Only fill or drain fuel outdoors in a well-ventilated area. DO NOT pump petrol directly into the generator. Use an approved container to transfer the fuel to the generator.

Never use a petrol container, petrol tank, or any other fuel item that is broken, cut, torn or damaged.

DO NOT overfill the petrol tank. Always keep fuel away from sparks, open flames, pilot lights, heat and other sources of ignition.

Use clean, fresh, regular unleaded petrol with a minimum octane rating of 87 and an ethanol content of 10% or less by volume.



DO NOT mix oil with petrol.

1. Remove the petrol cap.
2. Slowly add petrol to the tank. Tank is full when petrol reaches red circle on screen. DO NOT OVERFILL. Petrol can expand after filling. A minimum of ¼ in. (6.4 mm) of space left in the tank is required for petrol expansion, although more than ¼ in. (6.4 mm) is recommended. Petrol can be forced out of the tank as a result of expansion if overfilled, and can affect the stable running condition of the generator. The approximate fuel level is shown on the fuel gauge on top of the fuel tank.

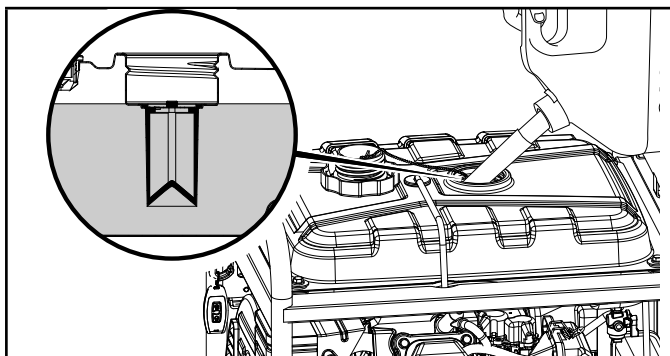

3. Screw on the petrol cap and wipe away any spilled fuel.

**CAUTION**

Use unleaded petrol with a minimum octane rating of 87 and an ethanol content of 10% or less by volume.

DO NOT light cigarettes or smoke when filling the tank.

DO NOT mix oil and petrol.

DO NOT overfill the tank. Fill tank to approximately ¼ in. (6.4 mm) below the top of the tank to allow for petrol expansion.

DO NOT pump petrol directly into the generator at the pump. Use an approved fuel container to transfer the petrol to the generator.

DO NOT fill tank indoors.

DO NOT fill tank when the engine is running or hot.

**WARNING**

Pouring petrol too fast through the fuel screen may result in petrol splashing over the generator and operator while filling.

**NOTICE**

The generator engine works well with 10% or less ethanol blended petrol. When using ethanol-petrol blends there are some issues worth noting:

- Ethanol-petrol blends can absorb more water than petrol alone.
- These ethanol blends can eventually separate, leaving water or a watery goo in the tank, fuel valve and carburetor. The compromised petrol can be drawn into the carburetor and cause damage to the engine and/or create potential hazards.
- If a fuel stabilizer is used, confirm that it is formulated to work with ethanol-petrol blends.
- Any damages or hazards caused by using ethanol blended petrol higher than 10% by volume, improperly stored petrol, and/or improperly formulated stabilizers, are not covered by manufacturer's warranty.

It is advisable to always shut off the petrol supply and run the engine to starvation after each use. See Storage instructions for extended non-use.

**Grounding**

Your generator must be properly connected to an appropriate ground to help prevent electric shock.

**⚠ WARNING**

Failure to properly ground the generator can result in electric shock.

A ground terminal connected to the frame of the generator has been provided (see Controls and Features for terminal location). For remote grounding, connect a length of heavy gauge (12 AWG minimum) copper wire between the generator ground terminal and a copper rod driven into the ground. We strongly recommend that you consult with a qualified electrician to ensure compliance with local electrical codes.

**Neutral Floating\***

- Neutral circuit **IS NOT** electrically connected to the frame/ground of the generator.
- The generator (stator winding) is isolated from the frame and from the AC receptacle ground pin.
- Electrical devices that require a grounded receptacle pin connection will not function if the receptacle ground pin is not functional.

**Neutral Bonded to Frame\***

- Neutral circuit **IS** electrically connected to the frame/ground of the generator.
- The generator system ground connects lower frame cross-member below the alternator. The system ground is connected to the AC neutral wire.

\*See your Specifications section for specified type of grounding.

**OPERATION****Generator Location****⚠ WARNING**

NEVER operate install a this generator inside any confined spaces, building, garage, basement, crawlspace, shed, vehicles, enclosure or compartment, including a generator compartment of a recreational vehicle.

NEVER operate or start the generator in the back of an SUV, camper, trailer, truck bed (regular sides, flat or other configuration), under staircases, stairwells, next to walls or buildings or in any other location that will not allow for adequate cooling of the generator or for the proper exit of the exhaust flow from the muffler system.

It is not recommended operating or storing this generator in wet weather conditions such as rain or snow. Using a generator in wet conditions could result in serious injury or death due to electrocution. If it has to be used in damp or wet weather a recommended covering needs to be used for safety.

In some state's generators may be required to be registered with the local utility company when used at construction sites and may be subject to additional rules and regulations, consult your local municipal authority.

Generators should always be operated on a flat, level surface at all times (even when not in operation).

Generators must have a minimum of 5 feet (1.5 m) of clearance from all combustible material.

Generators must also have a minimum of 3 feet (91.4 cm) of air flow clearance on all sides to allow for adequate performance cooling, maintenance and servicing.

**⚠ WARNING**

Always place the generator in a well-ventilated area. NEVER place the generator near air intake vents or where exhaust fumes could be drawn into occupied or confined spaces.

Always carefully consider wind and air currents when positioning generator.

Always allow generators to properly cool before transport or for storage purposes.

Failure to follow proper safety precautions may result in personal injury, damage to the generator and void the manufacturer's warranty.

**⚠ WARNING**

During operation the muffler and exhaust fumes will become hot. If adequate cooling and breathing space are not supplied, or if the generator is blocked or enclosed, temperatures can become extremely heated and may lead to fire.

**⚠ WARNING**

Do Not install or operate this generator with any muffler/ exhaust extraction or extension in place otherwise you will damage the engine. Failure to comply with this results in your warranty immediately invalidated and terminated.

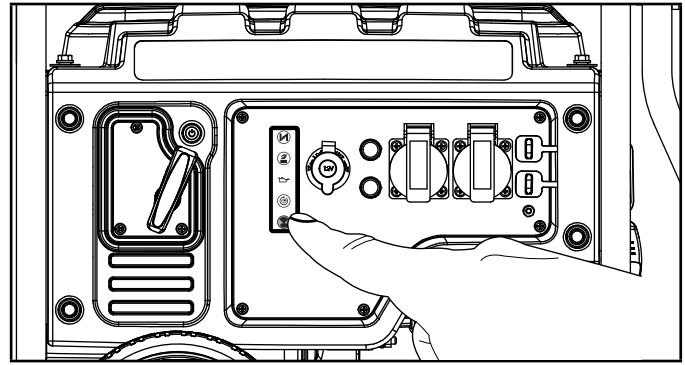

EN

**Surge Protection**

Electronic devices, including computers and many programmable appliances use components that are designed to operate within a narrow voltage range and may be affected by momentary voltage fluctuations. While there is no way to prevent voltage fluctuations, you can take steps to protect sensitive electronic equipment.

- Install CE & UKCA Certified, plug-in surge suppressors on the outlets feeding your sensitive equipment. Surge suppressors come in single- or multi-outlet styles. They're designed to protect against virtually all short-duration voltage fluctuations.

**Wireless Set Button**

The wireless set button is a feature that lets the user synchronize the remote key fob to the generator. Up to two remote key fobs can be synchronized to the generator at a time. Follow the proceeding steps to reset a remote or synchronize two remotes:

1. Press the START/STOP button once on the front panel of the generator. The button will flash green once per second.

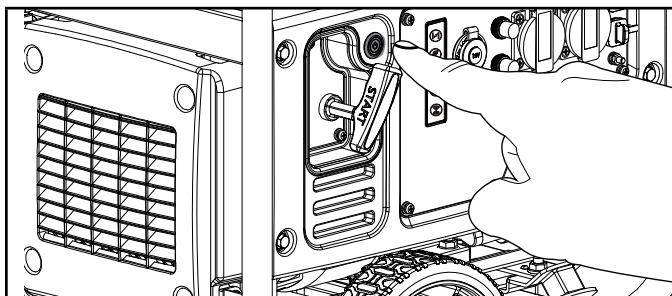

2. Push and hold the wireless set button for approximately three (3) seconds. The wireless set button will illuminate blue and the START/STOP button will stop flashing.

3. Push and release the STOP button on the remote key fob. The START/STOP button will flash green once and the wireless set button will flash blue once to indicate the remote program has been erased.

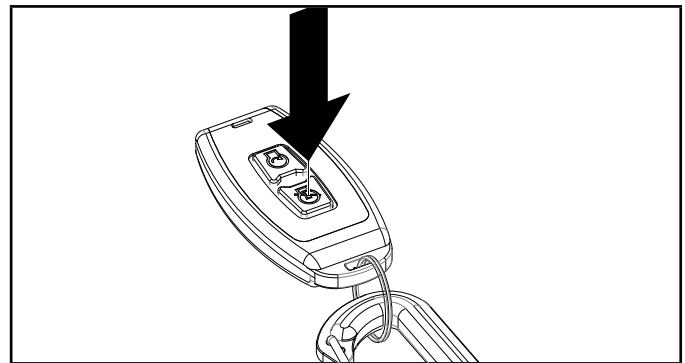

4. Push and release the START button on the remote. The START/STOP button will flash green once and the wireless set button will flash blue once and again illuminate blue to indicate the remote has been programmed.

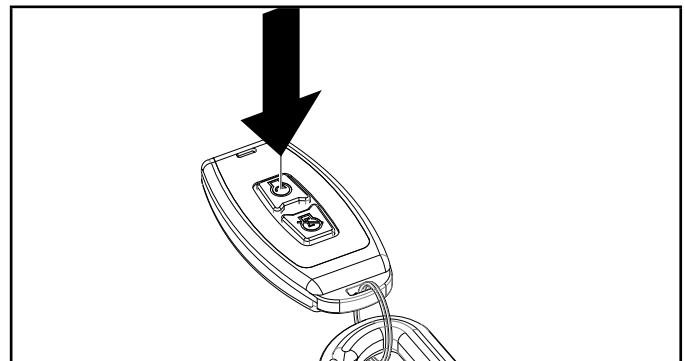

5. Push and hold the wireless set button for approximately three (3) seconds until the blue light of the wireless set button goes out, and the green light of the START/STOP button flashes once per second indicating it is in "STANDBY" mode.
6. Press the START button on the remote to start the engine and follow the remote STOP instructions to verify the remote(s) are working properly.

**🗨 NOTICE**

Two remote key fobs can be synchronized to the generator at one time.

**NOTICE**

Changing a remote key fob battery may not require the user to reset the remote. If remote does not function after changing the battery, proceed with Wireless Set Button instructions.

**Starting the Engine**

1. Make certain the generator is on a flat, level surface.
2. Turn the petrol fuel valve to the "ON" position.

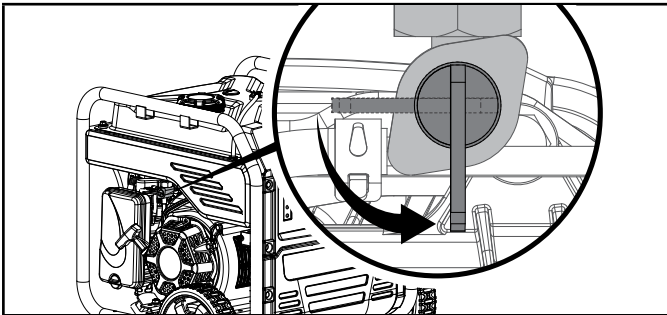
**Wireless Remote Start**

Wireless remote starting is only possible within 80 feet of the generator.

DO NOT attempt to adjust the choke. The remote system will automatically close and open the choke.

1. Press the START/STOP button once. The button will flash green.

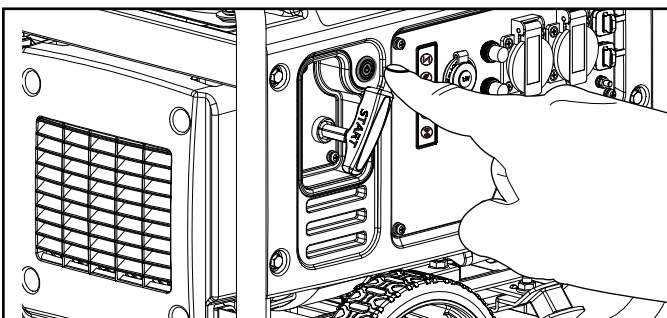

2. Press and release the "START" button on the remote control. DO NOT hold the button down, only press the button once. The engine will attempt to start six times.

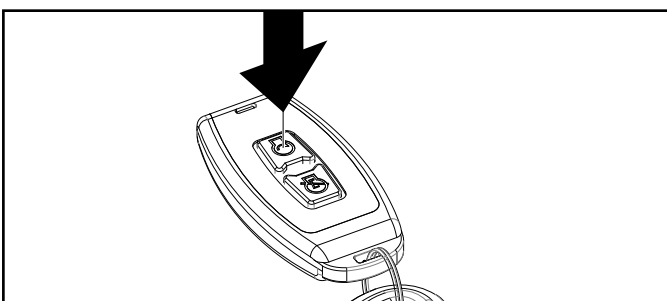
**Electric Start**

DO NOT attempt to adjust the choke. The remote system will automatically close and open the choke.

1. Press the START/STOP button once. The button will flash green but the generator will not attempt to start.

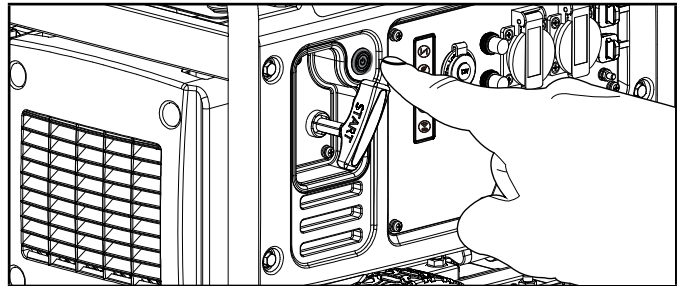

2. Press the START/STOP button a second time. The button will now flash green once per half second and the generator will attempt to start. There will be (6) starting attempts. After generator starts, the button will turn solid green.

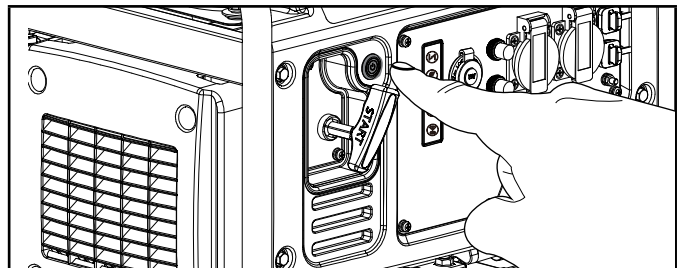
**Manual Start**

1. Disconnect all electrical loads from the generator. Never start or stop the generator with electrical devices turned on.
2. Press the START/STOP button once. The button will flash green.

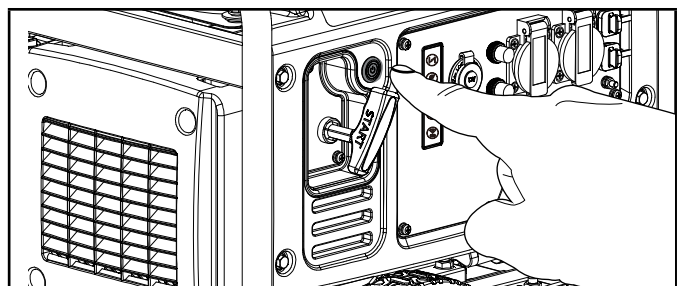

3. Press the choke button until illuminated green.

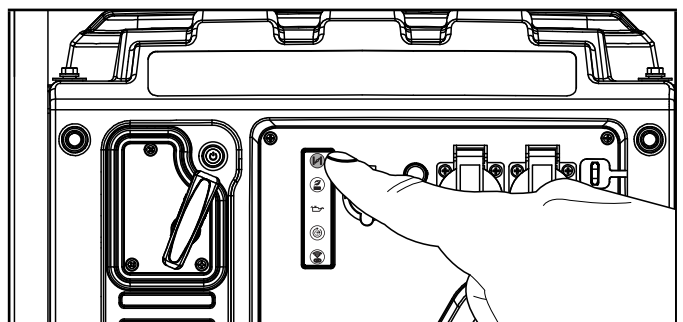



- Pull the recoil cord slowly until resistance is felt and then pull rapidly. If several pulls are required or starting in cold ambient temperature < 59°F (15°C), see notices below.

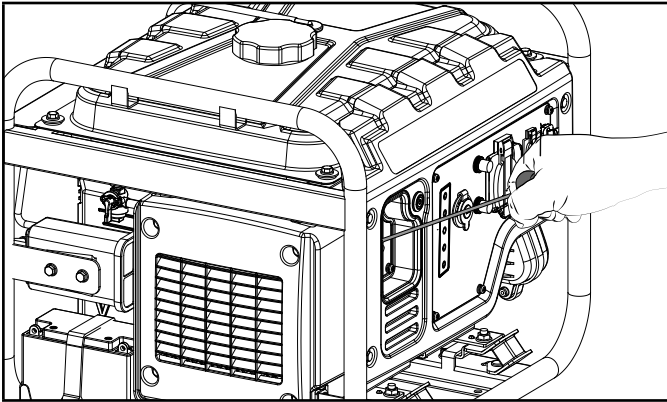

- Press the choke button until no longer illuminated green.

### NOTICE

If the engine starts but does not continue to run make certain that the generator is on a flat, level surface. This engine is equipped with a low oil sensor that will prevent the engine from running when the oil level falls below a critical threshold.

## Battery

### NOTICE

When the START/STOP button is pushed to “STANDBY” mode, the button will flash green if the battery is sending out a charge. If the button does not flash green while in “STANDBY” mode, check that the battery connection is still good.

### NOTICE

The supplied 12V battery does re-charge while the engine is running, but it is also recommended that the battery needs be fully charged at least once per month or maintained with a trickle charger or battery maintainer (not included) especially if the generator isn't used regular, batteries supplied are covered by 1 year warranty and are not included in the extended 3 years offered.

## Connecting Electrical Loads

Let the engine stabilize and warm up for a few minutes after starting.

Plug in and turn on the desired 220-240 Volt AC single phase, 50 Hz electrical loads.

- DO NOT connect 3-phase loads to the generator.
- DO NOT overload the generator.

### WARNING

Always remember to plug your appliances directly into the generator and do not plug the generator power cord into any electrical outlet or connect to the circuit breaker panel in your home. Connecting a generator to your home's electric utility company's power lines, or to another power source, called 'backfeeding' is a dangerous practice that is illegal in many states and municipalities.

This action if done incorrectly could damage your generator, appliances and could cause serious injury or death to you or a utility worker when attempting to restore power during an outage occurrence in the neighborhood who may then unexpectedly encounter high voltage on the utility line and suffer a fatal shock.

Whether injuries occur or not, if installed incorrectly and not to applicable laws and codes, you may be subject to fines or the utility company may disconnect your home power should this practice be found in your home.

If the generator will be connected to a building electrical system, those connections must isolate the generator power from the utility power. You are responsible for ensuring your generator's electricity does not backfeed into the electric utility power lines. These connections must comply with all applicable laws and codes – Consult your local utility company or a qualified electrician to properly install this connection.

## Do Not Overload Generator

### Capacity

Follow these simple steps to calculate the running and starting watts necessary for your purposes:

- Select the electrical devices you plan on running at the same time.
- Total the running watts of these items. This is the amount of power you need to keep your items running.
- Identify the highest starting wattage of all devices identified in step 1. Add this number to the number calculated in step 2. Starting wattage is the surge of power needed to start some electric driven equipment. Following the steps listed under “Power Management” will guarantee that only one device will be starting at a time.
- If the generator power output is cut off due to an overload condition indicated by the AC overload blinking light, lower the load by unplugging one or more items, then press the AC overload reset button before restarting the generator for continued normal operation.

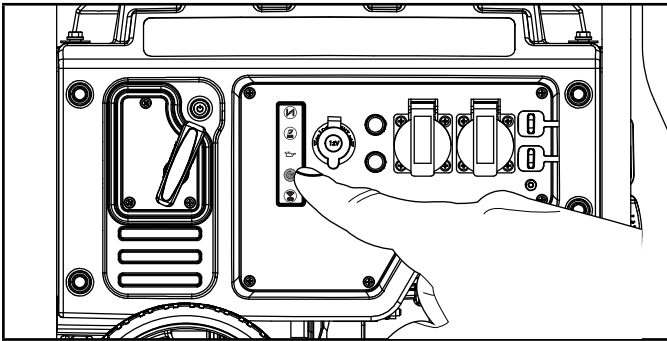

**Power Management**

Use the following formula to convert voltage and amperage to watts:

$$\text{Volts} \times \text{Amps} = \text{Watts}$$

To prolong the life of your generator and attached devices, follow these steps to add electrical load:

1. Start the generator with no electrical load attached.
2. Allow the engine to run for several minutes to get up to temperature.
3. Plug in and turn on the first item. It is best to attach the item with the largest load first.
4. Allow the engine to stabilize.
5. Plug in and turn on the next item.
6. Allow the engine to stabilize.
7. Repeat steps 5-6 for each additional item.

**NOTICE**

Never exceed the specified capacity when adding loads to the generator.

**Eco (Economy) Mode**

The Eco Mode button can be activated to turn on economy control in order to minimize fuel consumption and noise while operating the unit during times of reduced electrical output. Eco Mode allows the engine speed to idle during periods of non-use.

The engine speed returns to normal when an electrical load is connected. When the economy switch is off, the engine runs at normal speed continuously.

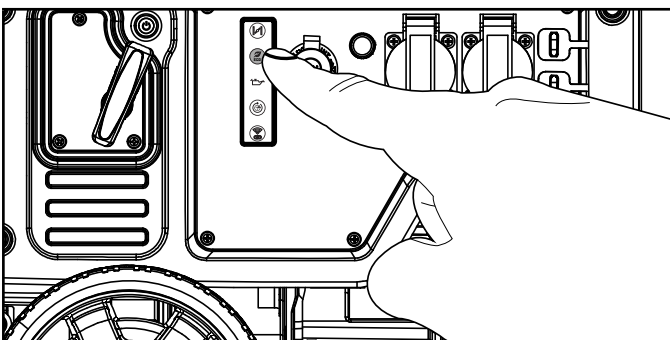

**CAUTION**

For periods of high electrical load or momentary fluctuations, the Eco Mode **MUST** be turned off.

**Parallel Operation**

The Champion model CPG4000DHY-EU is parallel ready and can be operated in parallel with another Champion unit to increase the total available electrical power. A Champion model 75500i-UK parallel kit (sold separately) is required for parallel operation. For a list of compatible models or to order a parallel kit, please call customer service at +44(0)1942-715-407 or visit [www.championpowerequipment.co.uk](http://www.championpowerequipment.co.uk)

Detailed instructions for parallel kit installation and operation of the connected generators are provided in the parallel kit operator's manual.

**Stopping the Engine**

**Remote Stop**

1. Turn off all electrical connected loads. Never start or stop the generator with electrical devices turned on.
2. Let the generator run at no-load for several minutes to stabilize internal temperatures of the engine and generator.
3. Press the "STOP" button on the remote.

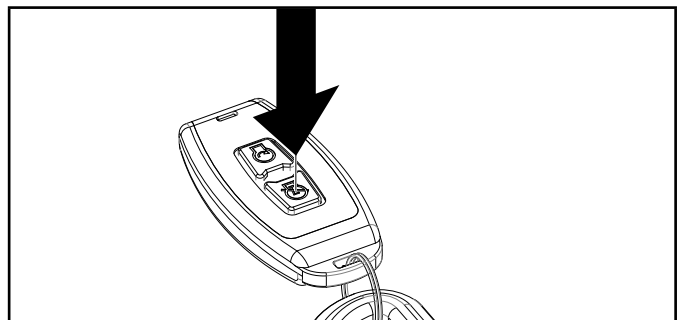

**NOTICE**

Engine will shut off but the START/STOP button will remain in "STANDBY" mode for 12 hours and fuel valve will remain in the "ON" position waiting for the next start instruction.

To completely shut down the generator, make sure the START/STOP button is in "OFF" mode and no longer flashing green and fuel valve is turned to "OFF" position when the generator will not be used for an extended period of time.

**NOTICE**

Battery power is drawn while the generator is in standby mode (START/STOP button flashing green).

The generator will stay in standby mode for 12 hours if shut down using the Remote Control.

To turn standby mode off manually, push and hold the "STOP" button on the remote control for 5 seconds or push and hold the START/STOP button on the control panel for 5 seconds. The RCM will no longer consume any battery power or wait for remote signal. This is indicated by the START/STOP button no longer flashing.

**Manual Stop**

1. Turn off and unplug all electrical connected loads. Never start or stop the generator with electrical devices turned on.
2. Let the generator run at no-load for several minutes to stabilize internal temperatures of the engine and generator.
3. Press the START/STOP button.

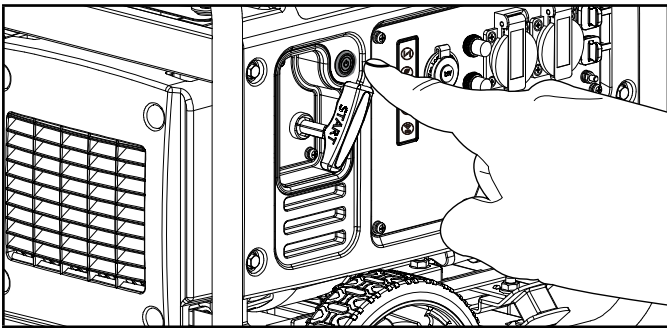

4. Turn the fuel valve to the "OFF" position.

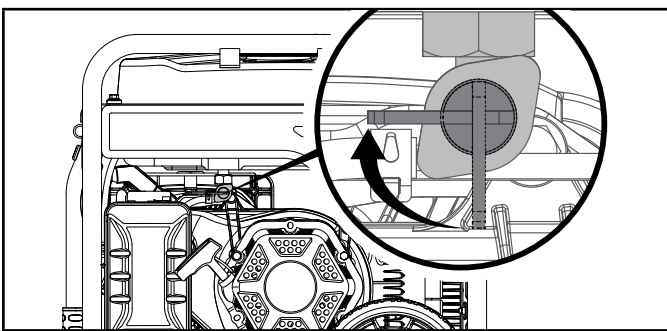

**Important:** Always ensure that the START/STOP button is "OFF" and not illuminated and fuel valve is in the "OFF" position when the generator will not be used for an extended period of time.

**NOTICE**

If the engine will not be used for a period of two (2) weeks or longer, please see the *Storage* section for proper engine and fuel storage.

**Moving the Generator**

- NEVER lift or carry the generator using the folding handle.
- ALWAYS place the generator on its wheels in the upright position.
- ALWAYS turn the generator off and ensure the fuel valve is closed.
- ALWAYS make sure engine and muffler are cooled down before the generator can be handled safely (typically 15-30 minutes).
  1. Begin by raising the folding handle, found on opposite side of wheels.
  2. Using the handle, tilt the end of the generator slightly off the ground until balanced on the wheels.
  3. While maintaining balance, roll the generator to the desired location.

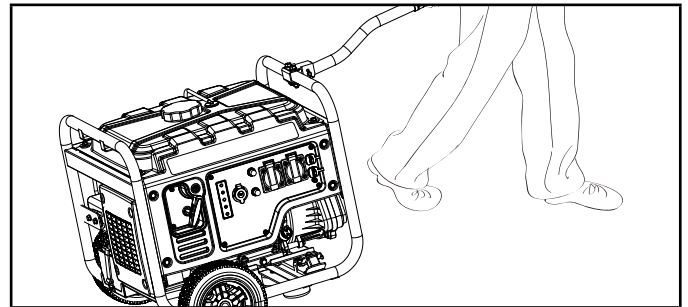

- NEVER tilt sideways while moving the generator.
- Failure to follow these instructions could result in personal injury or damage to the generator.

**Operation at High Altitude**

The density of air at high altitudes is lower than at sea level. Engine power is reduced as the air mass and air-fuel ratio decrease. Engine power and generator output will be reduced approximately 3½% for every 1000 ft. of elevation above sea level. At high altitudes increased exhaust emissions can also result due to the increased enrichment of the air fuel ratio. Other high altitude issues can include hard starting, increased fuel consumption and spark plug fouling.

To alleviate high altitude issues other than the natural power loss, CPE can provide a high altitude carburetor main jet. The alternative main jet and installation instructions can be obtained by contacting our Technical Support Team. Installation instructions are also available in the Technical Bulletin area of the CPE website.

The part number and recommended altitude range for the application of the high altitude carburetor main jet is listed in the following table.

In order to select the correct high altitude main jet it is necessary to identify the carburetor model. For this purpose, a code is stamped on the side of the carburetor. Select the correct high altitude jet part number corresponding to the carburetor code found on your particular carburetor.



Carb. Code	High Alt. Jet Part Number	Altitude Range
P22-16-H	27.131017.01.01	3,500 ft. (1,067 m)

### **⚠ WARNING**

Operation using the alternative main jet at elevations lower than the recommended minimum altitude can damage the engine. For operation at lower elevations, the originally supplied standard main jet must be used. Operating the engine with the wrong engine configuration at a given altitude may increase its emissions and decrease fuel efficiency and performance.

## MAINTENANCE

Make certain that the generator is kept clean and stored properly. Only operate the unit on a flat, level surface in a clean, dry operating environment. DO NOT expose the unit to extreme conditions, excessive dust, dirt, moisture or corrosive vapors.

### **⚠ WARNING**

Never operate a damaged or defective generator.

### **⚠ WARNING**

Improper maintenance will void your warranty.

### **🗨 NOTICE**

For Emission control devices and systems, read and understand your responsibilities for service as stated in the Emission Control Warranty Statement of this manual.

The owner/operator is responsible for all periodic maintenance.

Complete all scheduled maintenance in a timely manner.

Correct any issue before operating the generator.

For service or parts assistance, contact our Technical Support Team at +44(0)1942-715-407.

## Cleaning the Generator

### **⚠ CAUTION**

DO NOT spray generator directly with water.

Water can enter the generator through the cooling slots and damage the generator windings. It can also contaminate the fuel system.

1. Use a damp cloth to clean exterior surfaces of the generator.

2. Use a soft bristle brush to remove dirt and oil.
3. Use an air compressor (25 PSI) to clear dirt and debris from the generator.
4. Inspect all air vents and cooling slots to ensure that they are clean and unobstructed.

To prevent accidental starting, remove and ground the spark plug wire before performing any service.

## Changing the Engine Oil

Change oil when the engine is warm. Refer to the oil specification to select the proper grade for your operating environment.

1. Remove the oil drain plug with a 10 mm socket (not included) and extension.

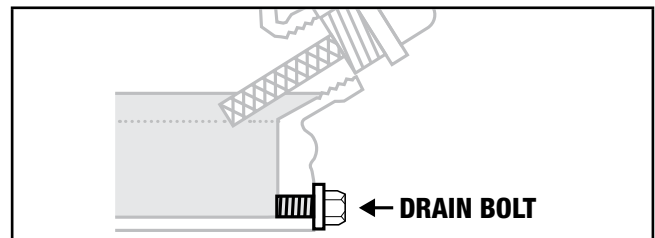

2. Allow the oil to drain completely into an appropriate container.
3. Replace the oil drain plug.
4. Remove the oil fill cap/dipstick to add oil.
5. Add oil according to "Add Engine Oil" on Assembly section. DO NOT OVERFILL. Oil not included for routine maintenance.
6. Dispose of used oil at an approved waste management facility.

### **🗨 NOTICE**

Once oil has been added, a visual check should show oil about 1-2 threads from running out of the fill hole. If using the dipstick to check oil level, DO NOT screw in the dipstick while checking.

## Cleaning and Adjusting the Spark Plug

1. Remove the spark plug cable from the spark plug.
2. Use a spark plug socket tool (not included), or a 13/16 in. (21 mm) socket (not included) to remove the plug.
3. Inspect the electrode on the plug. It must be clean and not worn to produce the spark required for ignition.
4. Make certain the spark plug gap is 0.028-0.031 in. (0.7-0.8 mm).

### **⚠ CAUTION**

Failure to clean/replace the spark plug regular will result in poor engine performance, poor fuel consumption or worse damaged engine components.

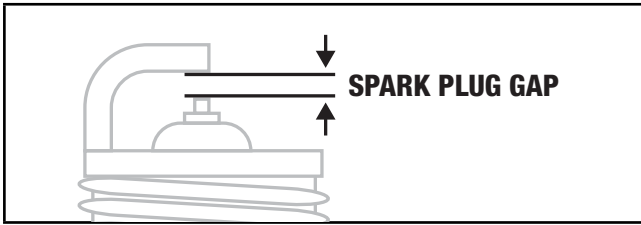

5. Refer to the spark plug types in [Specifications](#) when replacing the plug.
6. Firmly re-install the plug.
7. Attach the spark plug cable to the spark plug.

## Cleaning the Air Filter

1. Unscrew the cover holding the air filter to the assembly by turning the fastener counterclockwise.
2. Remove the foam element.
3. Wash in liquid detergent and water. Squeeze thoroughly dry in a clean cloth.
4. Saturate in clean engine oil.
5. Squeeze in a clean, absorbent cloth to remove all excess oil.
6. Place the filter in the assembly.
7. Reattach the air filter cover and tighten the fastener by turning clockwise.

## Cleaning the Spark Arrestor

1. Allow the engine to cool completely before servicing the spark arrestor.
2. Remove the two or three screws (varies by model) holding the cover plate which retains the spark arrestor to the muffler.
3. Remove the spark arrestor screen.
4. Carefully remove the carbon deposits from the spark arrestor screen with a wire brush.

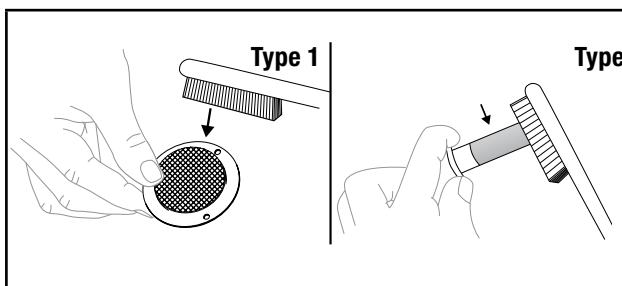

\*See your model's parts list for specified type of spark arrestor.

5. Replace the spark arrestor if it is damaged.
6. Position the spark arrestor on the muffler and attach with the screws removed in step 2.

### ⚠ CAUTION

Failure to clean the spark arrestor regular will result in poor engine performance, poor fuel consumption or worse damaged engine components.

### 🗨 NOTICE

Federal and local laws and administrative requirements indicate when and where spark arrestors are required. When ordered, spark arrestors are required for operation of this generator in National Forest lands. In California, this generator must not be used on any forest-covered land, brush-covered land, or grass-covered land unless the engine is equipped with a spark arrestor.

EN

## Adjusting the Governor

### ⚠ WARNING

Tampering with the factory set governor will void your warranty.

The air-fuel mixture is not adjustable. Tampering with the governor can damage your generator and your electrical devices and will void your warranty. Contact our Technical Support Team at +44(0)1942-715-407 for all other service and/or adjustment needs.

## Generator Battery

Your generator is equipped with an automatic battery charging circuit that charges the battery while the engine is running. The battery will maintain a proper charge if the unit is used on a regular basis (about once every two weeks). If it is used less frequently, the battery should be connected to a trickle charger or battery maintainer (not included) to keep the battery properly charged.

Maximum charging rate should not exceed 1.5 amps. Follow the instructions included with the battery charger. The battery should be fully charged at least once per month. If the battery is not able to start the engine, it can be started by manually pulling the engine recoil cord. If the battery voltage is extremely low, the charging circuit may not be able to re-charge the battery. In this case, the battery must be connected to a standard automotive style battery charger for re-charging before it can be used.

### Disconnect the Battery

1. Remove the protective cover from the black (-) battery lead.
2. Disconnect the black (-) lead from the black (-) terminal on the battery and store the cap screw and nut.
3. Repeat steps 1-2 for the red (+) battery lead.
4. Store the battery in a cool, dry place.

## Charge the Battery

For a generator equipped with batteries for electric starting, proper battery maintenance and storage should be followed. A trickle charger or battery maintainer should be used to charge the battery while the generator is in storage. Maximum charging rate should not exceed 1.5 amps. Follow the instructions included with the trickle charger or battery maintainer. The battery should be fully charged at least once per month.

## Remote Control Battery

### NOTICE

- Always purchase the correct size and grade of battery most suitable for the intended use.
- Clean the battery contacts and also those of the device prior to battery installation.
- Remove batteries from equipment which is not to be used for an extended period of time.
- Remove batteries if consumed or if product is to be left unused for a long time.

## Maintenance Schedule

Follow the service intervals indicated in the following maintenance schedule.

Service your generator more frequently when operating in adverse conditions.

Contact our Technical Support Team at +44(0)1942-715-407 to locate the nearest CPE certified service dealer for your generator or engine maintenance needs.

### EVERY 8 HOURS OR PRIOR TO EACH USE

- ☐ Check oil level
- ☐ Clean around air intake and muffler

### FIRST 5 HOURS (BREAK IN)

- ☐ Change oil

### EVERY 50 HOURS OR ANNUALLY

- ☐ Clean air filter
- ☐ Change oil if operating under heavy load or in hot environments

### EVERY 100 HOURS OR ANNUALLY

- ☐ Change oil
- ☐ Clean/adjust spark plug
- ☐ Clean spark arrestor
- ☐ Clean fuel valve filter\*

### EVERY 250 HOURS

- ☐ Clean combustion chamber\*
- ☐ Check/adjust valve clearance\*

### EVERY 3 YEARS

- ☐ Replace fuel line\*

\*To be performed by knowledgeable, experienced owners or CPE certified service centers.

## STORAGE

### WARNING

To avoid accidental or unintended ignition of your generator during periods of storage, the following precautions should be followed:

- When storing the generator make sure the START/STOP button is “OFF” and not illuminated and fuel valve is set to the “OFF” position.

## Short Term Storage (up to 30 days)

Ethanol blended petrol may gum up and clog the carburetor if the generator is not run or carburetor drained within 4 weeks.

1. Be sure all appliances are disconnected from the generator.
2. Start the generator as instructed in *Starting the Engine* section.
3. Turn the fuel valve to the “OFF” position.
4. Let the engine run until fuel starvation has stopped the engine. This usually takes a few minutes.
5. If started using remote, press START/STOP button one more time to ensure the generator is “OFF” and not in “STANDBY” mode and blinking green.

## Mid Term Storage (30 days – 1 year)

Ethanol blended petrol in the tank has a maximum shelf life of up to 1 year with the addition of a properly formulated fuel stabilizer and stored in a cool, dry place.

1. Be sure all appliances are disconnected from the generator.
2. Add a properly formulated fuel stabilizer to the petrol tank.
3. Turn the fuel valve to the “ON” position.
4. Start and run the generator for 10 minutes so the treated petrol cycles through the fuel system.
5. **Option 1: Drain Petrol from Carburetor**
  - 5a. Turn off the generator by pushing the START/STOP button. If started using remote, press START/STOP button

one more time to ensure the generator is “OFF” and not in “STANDBY” mode and blinking green.

- 5b. Turn the fuel valve to the “OFF” position.
- 5c. Use the drain bolt on the carburetor to empty any excess petrol from the carburetor into an appropriate container. Use a funnel (and appropriate hose if necessary) under the carburetor drain bolt to avoid spillage.

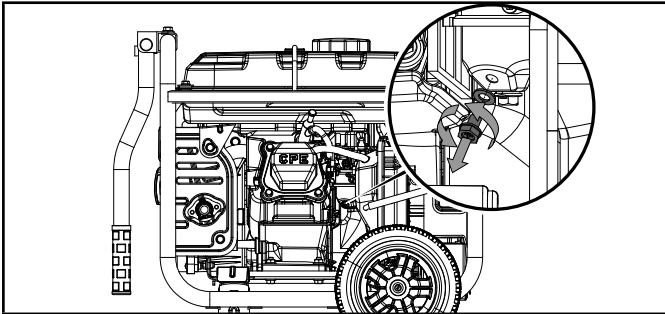

5d. When petrol stops flowing from the carburetor, replace and tighten the carburetor drain bolt and be sure to properly dispose of the drained petrol according to local regulations or guidelines.

#### 6. Option 2: Run Dry

- 6a. With the generator running, turn the fuel valve to the “OFF” position and allow the generator to run until the engine stops from complete fuel starvation. This may take a few minutes.
- 6b. If started using remote, press START/STOP button one more time to ensure the generator is “OFF” and not in “STANDBY” mode and blinking green.
7. Remove the spark plug cap and spark plug and pour about a tablespoon of oil into the cylinder.
8. Pull the recoil cord slowly to crank the engine to distribute the oil and lubricate the cylinder.
9. Install the spark plug and spark plug cap.
10. Clean the generator according to *Cleaning the Generator*.
11. Store the generator in a cool, dry place out of direct sunlight.

## Long Term Storage (over 1 year)

For storage over 1 year, the petrol tank and carburetor must be completely drained of petrol.

1. The generator is to be OFF and all appliances disconnected. Make sure the START/STOP button is not blinking green and in “STANDBY” mode.
2. Turn the fuel valve to the “ON” position.
3. Use the drain bolt on the carburetor to empty any excess petrol from the petrol tank and carburetor into an appropriate container. Use a funnel (and appropriate hose if necessary) under the carburetor drain bolt to avoid spillage.
4. When petrol stops flowing from the carburetor, replace and tighten the carburetor drain bolt and be sure to properly

dispose of the drained petrol according to local regulations or guidelines.

5. Turn the fuel valve to the “OFF” position.
6. Follow steps 7-11 according to *Mid Term Storage*.

## Removing from Storage

### NOTICE

If the generator has been improperly stored for a period longer than 30 days with ethanol blended petrol in the petrol tank and/or carburetor, all fuel must be drained and the carburetor must be thoroughly cleaned of ethanol build up. This process involves technically advanced tasks. For assistance please call our Technical Support Team at +44(0)1942-715-407.

If the petrol tank and carburetor were properly emptied of all ethanol blended petrol prior to the generator being stored, follow the below steps when removing from storage.

1. Add petrol to the generator according to *Add Fuel*.
2. Turn the fuel valve to the “ON” position.
3. After 5 minutes check the carburetor and air filter areas for any leaking petrol. If any leaks are found, the carburetor will need to be disassembled and cleaned or replaced. If no petrol leaks are found, turn the fuel valve to the “OFF” position.
4. Check engine oil level and add clean, fresh oil if needed. See *Oil Specifications* for proper oil type.
5. Check and clear air filter of any obstructions such as bugs or cobwebs. If necessary, clean air filter according to *Cleaning the Air Filter*.
6. Start the generator according to *Starting the Engine*.

# SPECIFICATIONS

## Generator Specifications

Generator Model .....	CPG4000DHY-EU
Start Type .....	Wireless, Electric, Manual
Watts (Starting*/Running) .....	4500/3500
Volts AC .....	220-240
AC Amps @ 220V .....	15.9
Volts DC .....	12
DC Amps .....	8
Frequency .....	50 Hz
Phase .....	Single
Grounding Type .....	Neutral Floating
Weight .....	96.8 lb. (43.9 kg)
Length .....	23.5 in. (59.8 cm)
Width .....	24.8 in. (63 cm)
Height .....	20.5 in. (52 cm)
Measured sound pressure level (7m Eco Mode) .....	64dB(A)
Guaranteed sound power level.....	96 dB(A)
Noise measurement uncertainty .....	≤1.5 dB(A)

## Engine Specifications

Model .....	YF-172IV-331
Displacement .....	224 cc
Type .....	4-Stroke OHV

### Spark Plug

OEM Type .....	NHSP F6RTC
Replacement Type .....	NGK BPR6ES or equivalent
Gap .....	0.028-0.031 in. (0.7-0.8 mm)

### Valve

Intake Clearance .....	0.13-0.17 mm. (0.005-0.007 in.)
Exhaust Clearance .....	0.18-0.22 mm (0.007-0.009 in.)

### NOTICE

A technical bulletin regarding valve adjustment procedures is available at [www.championpowerequipment.co.uk](http://www.championpowerequipment.co.uk)

## Oil Specifications (Oil not included)

DO NOT OVERFILL.

Type .....	*See following chart
Capacity .....	20.3 fl. oz. / 0.6 qt. (0.6 L)

\*The Starting Watts listed on your generator is the wattage the generator can output for an average of 6 seconds (Inverter) or 10 minutes (Open Frame Type).

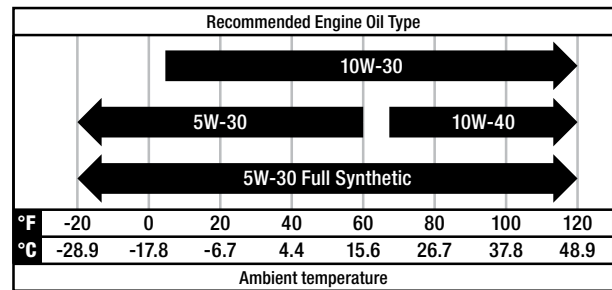

### NOTICE

Temperature will affect engine oil and engine performance. Change the type of engine oil used based on temperature shown in the "Recommended Engine Oil Type" table.

## Fuel Specifications

Use unleaded petrol with a minimum octane rating of 87 and an ethanol content of 10% or less by volume. DO NOT USE E15 or E85. DO NOT OVERFILL.

Petrol Capacity .....	2.9 gal. (11 L)
-----------------------	-----------------

## Battery Specifications

Type .....	Rechargeable, Non-Spillable Lead Acid
Volts DC .....	12
Capacity .....	7 Ah

## Temperature Specifications

Starting Temperature Range (°F/°C) .....	5 to 104/-15 to 40
Remote Starting Temperature Range (°F/°C) .....	5 to 104/-15 to 40

### NOTICE

**An important message about temperature:** Your product is designed and rated for continuous operation at ambient temperatures up to 104°F (40°C). When needed, it may be operated at temperatures ranging from 5°F (-15°C) to 122°F (50°C) for short periods of time. If exposed to temperatures outside this range during storage, it should be brought back within this range before operation. In any event, the product must always be operated outdoors, in a well-ventilated area and away from doors, windows and vents.

## TROUBLESHOOTING

Problem	Cause	Solution
Engine will not start.	No fuel.	Add fuel.
	Faulty spark plug.	Clean and adjust spark plug or replace.
	Low oil level.	Fill crankcase to the proper level.
		Place generator on a flat, level surface.
	Spark plug wire loose.	Attach wire to spark plug.
	Fuel valve is closed.	Open fuel valve.
	START/STOP button in "OFF" mode.	Press START/STOP button to "STANDBY" mode then again to "Start" or see manual start section.
	Old fuel or water in fuel.	Drain fuel and replace with fresh fuel.
Flooded with fuel.	Let unit stand for 10 mins.	
Engine starts but runs roughly.	Choke in the wrong position.	Move choke until it stops under RUN position or push choke button if illuminated green.
	Dirty air filter.	Clean or replace air filter.
	Dirty fuel valve.	Clean the fuel valve.
	Clogged spark arrestor.	Clean spark arrestor.
Engine will not start wirelessly.	Remote control battery is dead.	Replace remote control battery.
	Generator battery is dead.	Recharge generator battery.
	START/STOP button in "OFF" mode.	Press START/STOP button to "STANDBY" mode then press "START" one time on remote.
	Generator out of range of remote signal.	Remote must be with 80 feet of generator.
	Obstructions in between generator and remote.	Clear line of site between generator and remote.
Engine will not start electrically.	Generator battery is dead.	Recharge generator battery.
	START/STOP button in "OFF" mode.	Press START/STOP button to "STANDBY" mode then again to "START".
Engine shuts down during operation.	Out of fuel.	Fill fuel tank.
	Low oil level.	Fill crankcase to the proper level. Place generator on a flat, level surface.
	Clogged spark arrestor.	Clean spark arrestor.
Generator cannot supply enough power or overheating.	Generator is overloaded.	Review load and adjust. See "Connecting Electrical Loads."
	Dirty air filter.	Clean or replace air filter.
	Choke in wrong position.	Move choke until it stops under RUN position or push choke button if illuminated green.
Engine is running but no AC output.	Poor cord connection.	Check all connections.
	Circuit breaker is open.	Reset circuit breaker.
	Faulty inverter module.	Call Technical Support Team.
	Loose wiring.	Inspect and tighten wiring connections.
	AC Overload: Button illuminated red	Reduce AC load and press Overload Reset Button until illuminated green.
	Other.	Contact the help line.

Problem	Cause	Solution
Engine hunts or falters.	Engine governor defective.	Contact the help line.
	Dirty fuel valve.	Clean the fuel valve.
	Carburetor is dirty and running lean.	Contact the help line.
	Choke in wrong position.	Move choke until it stops under RUN position or push choke button if illuminated green.
Repeated circuit breaker tripping.	Overload.	Review load and adjust. See "Connecting Electrical Loads."
	Faulty power cords or device.	Check for damaged, bare or frayed wires. Replace defective device.
	Circuit breaker still too hot.	Let unit sit for 5 mins.

**For other issues and technical support:**

Technical Support Team  
Toll Free +44(0)1942-715-407  
sales@winchsolutions.co.uk



## WARRANTY\*

CHAMPION POWER EQUIPMENT  
3 YEAR LIMITED WARRANTY

### Warranty Qualifications

To register your product for warranty and FREE lifetime call center technical support please visit:

<https://www.championpowerequipment.co.uk>

To complete registration you will need to include a copy of the purchase receipt as proof of original purchase. Proof of purchase is required for warranty service. Please register within ten (10) days from date of purchase.

### Repair/Replacement Warranty

CPE warrants to the original purchaser that the mechanical and electrical components will be free of defects in material and workmanship for a period of three (3) years for domestic usage and One (1) Year for commercial and industrial use. Transportation charges on product submitted for repair or replacement under this warranty are the sole responsibility of the purchaser.

This warranty only applies to the original purchaser and is not transferable. For full T&C's please visit [www.championpowerequipment.co.uk](http://www.championpowerequipment.co.uk).

### Do Not Return The Unit To The Place Of Purchase

Contact CPE's Technical Service and CPE will troubleshoot any issue via phone or e-mail. If the problem is not corrected by this method, CPE will, at its option, authorize evaluation, repair or replacement of the defective part or component at a CPE Service Center. CPE will provide you with a case number for warranty service. Please keep it for future reference. Repairs or replacements without prior authorization, or at an unauthorized repair facility, will not be covered by this warranty.

### Warranty Exclusions

This warranty does not cover the following repairs and equipment:

#### Normal Wear

Products with mechanical and electrical components need periodic parts and service to perform well. This warranty does not cover repair when normal use has exhausted the life of a part or the equipment as a whole.

#### Installation, Use and Maintenance

This warranty will not apply to parts and/or labor if the product is deemed to have been misused, neglected, involved in an accident, abused, loaded beyond the product's limits, modified, installed improperly or connected incorrectly to any electrical component. Normal maintenance is not covered by this warranty and is not

required to be performed at a facility or by a person authorized by CPE.

### Other Exclusions

This warranty excludes:

- Cosmetic defects such as paint, decals, etc.
- Wear items such as filter elements, o-rings, etc.
- Accessory parts such as starting batteries, and storage covers.
- Failures due to acts of God and other force majeure events beyond the manufacturer's control.
- Problems caused by parts that are not original Champion Power Equipment parts.

When applicable, this warranty does not apply to products used for prime power in place of a utility.

### Limits of Implied Warranty and Consequential Damage

Champion Power Equipment disclaims any obligation to cover any loss of time, use of this product, freight, or any incidental or consequential claim by anyone from using this product. THIS WARRANTY AND THE ATTACHED U.S. EPA and/or CARB EMISSION CONTROL SYSTEM WARRANTIES (WHEN APPLICABLE) ARE IN LIEU OF ALL OTHER WARRANTIES, EXPRESS OR IMPLIED, INCLUDING WARRANTIES OF MERCHANTABILITY OR FITNESS FOR A PARTICULAR PURPOSE.

A unit provided as an exchange will be subject to the warranty of the original unit. The length of the warranty governing the exchanged unit will remain calculated by reference to the purchase date of the original unit.

This warranty gives you certain legal rights which may change from state to state or province to province. Your state or province may also have other rights you may be entitled to that are not listed within this warranty.

## EINFÜHRUNG

Herzlichen Glückwunsch zum Kauf eines CPE-Produkts (Champion Power Equipment). CPE entwickelt, baut und unterstützt alle unsere Produkte nach strengen Spezifikationen und Richtlinien. Bei richtiger Produktkenntnis, sicherer Anwendung und regelmäßiger Wartung sollte dieses Produkt viele Jahre lang zufriedenstellende Dienste leisten.

Es wurden alle Bemühungen unternommen, um die Richtigkeit und Vollständigkeit der Informationen in diesem Handbuch zum Zeitpunkt der Veröffentlichung zu gewährleisten, und wir behalten uns das Recht vor, das Produkt und dieses Dokument jederzeit ohne vorherige Ankündigung zu ändern, zu ergänzen und/oder zu verbessern.

CPE legt großen Wert darauf, wie unsere Produkte konstruiert, hergestellt, betrieben und gewartet werden, sowie auf die Sicherheit des Bedieners und der Personen in der Umgebung des Generators. Daher ist es **WICHTIG**, dieses Produkthandbuch und andere Produktunterlagen vor dem ersten Einsatz gründlich durchzulesen und sich mit der Montage, dem Betrieb, den Gefahren und der Wartung des Produkts vollständig vertraut zu machen. Machen Sie sich vor jedem Einsatz mit den Sicherheits- und Betriebsvorschriften vertraut. Dasselbe gilt für alle anderen Personen, die das Produkt bedienen wollen. Bitte lassen Sie immer Ihren gesunden Menschenverstand walten und gehen Sie bei der Bedienung des Produkts stets mit Vorsicht vor, um Unfälle, Sachschäden oder Verletzungen zu vermeiden. Wir möchten, dass Sie Ihr CPE-Produkt auch in den kommenden Jahren nutzen können und damit zufrieden sind.

Wenn Sie sich wegen Ersatzteilen und/oder Serviceleistungen an CPE wenden, müssen Sie jeweils die vollständige Modell- und Seriennummer Ihres Produkts angeben. Übertragen Sie die Informationen auf dem Typenschild Ihres Produkts in die folgende Tabelle:

<b>CPE TECHNISCHER SUPPORT</b>
<b>+44(0)-1942-715-407</b>
<b>MODELLNUMMER</b>
<b>CPG4000DHY-EU</b>
<b>SERIENNUMMER</b>
<b>KAUFDATUM</b>
<b>KAUFORT</b>

## SICHERHEITSBESTIMMUNGEN

Sicherheitssymbole dienen dazu, Ihre Aufmerksamkeit auf mögliche Gefahren zu lenken. Beachten Sie die Sicherheitssymbole und ihre Erklärungen genau und machen Sie sich mit ihnen vertraut. Durch die Sicherheitshinweise allein wird eine Gefahr nicht ausgeschlossen. Die darin enthaltenen Anweisungen oder Warnungen ersetzen nicht die eigentlichen Unfallverhütungsmaßnahmen.

### **GEFAHR**

GEFAHR weist auf eine gefährliche Situation hin, die, wenn sie nicht vermieden wird, zum Tod oder zu schweren Verletzungen führt.

### **WARNUNG**

WARNUNG weist auf eine gefährliche Situation hin, die, wenn sie nicht vermieden wird, zum Tod oder zu schweren Verletzungen führen kann.

### **VORSICHT**

VORSICHT weist auf eine gefährliche Situation hin, die, wenn sie nicht vermieden wird, zu leichten oder mittelschweren Verletzungen führen kann.

### **HINWEIS**

HINWEIS bezieht sich auf Informationen, die als wichtig erachtet werden, aber nicht gefahrenbezogen sind (z. B. Meldungen zu Sachschäden).

## WICHTIGE SICHERHEITSHINWEISE

### ⚠️ GEFAHR

Die Abgase des Generators enthalten Kohlenmonoxid, d. h. ein farbloses, geruchloses und giftiges Gas. Das Einatmen von Kohlenmonoxid führt zu Übelkeit, Schwindel, Ohnmacht oder Tod. Wenn Sie sich plötzlich schwindlig oder schwach fühlen, gehen Sie sofort an die frische Luft.

**BETREIBEN SIE DEN GENERATOR NUR IM FREIEN IN EINEM GUT BELÜFTETEN BEREICH UND LEITEN SIE DIE ABGASE IN EINE ANDERE RICHTUNG.**

Betreiben Sie den Generator NICHT innerhalb von Gebäuden, einschließlich Garagen, Fahrzeugen, Kellern, Kriechkellern und Schuppen, Kabinen oder Kammern, einschließlich des Generatorraums eines Wohnmobils.

Achten Sie darauf, dass die Abgase NICHT durch Fenster, Türen, Lüftungsöffnungen oder andere Öffnungen in einen geschlossenen Raum gelangen.

### ⚠️ GEFAHR

Die Verwendung eines Generators in Innenräumen kann **INNERHALB VON MINUTEN TÖDLICH SEIN**. Die Abgase des Generators enthalten Kohlenmonoxid. Dabei handelt es sich um ein Gift, das man weder sehen noch riechen kann.

**VERWENDEN SIE DEN GENERATOR NIEMALS** innerhalb eines Gebäudes oder einer Garage, **AUCH DANN NICHT, WENN** Türen und Fenster geöffnet sind.

**NUR** im Freien **UND WEIT ENTFERNT** von Fenstern, Türen und Lüftungsöffnungen verwenden.

**VERWENDEN SIE DEN GENERATOR NIEMALS** mit einer Abgasrohrverlängerung oder zusätzlichen Absauganlagen, weil dadurch die Garantie erlischt.

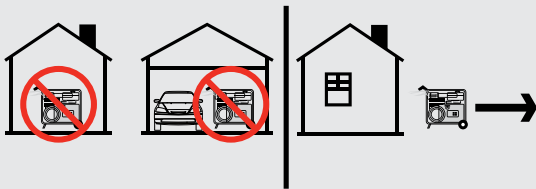

Installieren Sie batteriebetriebene Kohlenmonoxidalarne oder steckerfertige Kohlenmonoxidalarne mit Batterie-Backup gemäß den Anweisungen des Herstellers.

### ⚠️ WARNUNG

Obwohl der Generator einen Funkenschutz enthält, sollten Sie einen Mindestabstand von 1,5 m (5 ft. ) zu trockener Vegetation und allen umliegenden Bereichen einhalten, um Brände zu vermeiden.

### ⚠️ GEFAHR

Betreiben Sie das Gerät mit angebrachten Schutzvorrichtungen.

Rotierende Teile können sich in Händen, Füßen, Haaren, Kleidung und/oder Accessoires verfangen. Die Folge kann eine traumatische Amputation oder eine schwere Schnittverletzung sein.

Achten Sie darauf, dass Hände und Füße nicht in die Nähe rotierender Teile kommen.

Binden Sie lange Haare zusammen und tragen Sie keinen Schmuck.

Tragen Sie **KEINE** locker sitzende Kleidung, herunterhängende Bänder oder sonstige Gegenstände, die sich verfangen könnten.

### ⚠️ GEFAHR

Der Generator erzeugt eine starke Spannung.

Berühren Sie **KEINE** unisolierten Drähte oder Steckdosen. Verwenden Sie **KEINE** abgenutzten, beschädigten oder ausgefranzten Elektrokabel. Für eine ordnungsgemäße Anwendung dürfen nur Elektrokabel von Champion verwendet werden.

Betreiben Sie den Generator **NICHT** bei nassem Wetter. Erlauben Sie Kindern unter 18 Jahren oder unqualifizierten Personen **NICHT**, den Generator zu betreiben oder zu warten. Verwenden Sie einen FI-Schutzschalter in feuchten Bereichen und in Bereichen mit leitfähigem Material, wie z. B. Bodenbelag aus Metall.

Für den Anschluss an das elektrische System Ihres Hauses ist ein gelisteter 30-A-Umschalter erforderlich, der von einem lizenzierten Elektriker installiert und von der zuständigen Behörde genehmigt wurde. Der Anschluss muss den Generator vom Stromnetz trennen und allen geltenden Gesetzen und elektrischen Vorschriften entsprechen.

### ⚠️ WARNUNG

Verwenden Sie den Generator nicht für medizinische Zwecke oder Lebenserhaltungssysteme.

Rufen Sie in Notfällen sofort den Rettungsdienst.

Verwenden Sie dieses Produkt **NIEMALS** zur Stromversorgung von lebenserhaltenden Systemen oder Vorrichtungen.

Verwenden Sie dieses Produkt **NIEMALS** zur Stromversorgung von medizinischen Geräten oder Vorrichtungen.

Informieren Sie sofort Ihren Stromversorger, wenn Sie oder jemand in Ihrem Haushalt auf elektrische Lebenserhaltungssysteme angewiesen sind.

Informieren Sie sofort Ihren Stromversorger, wenn ein Stromausfall für Sie oder eine Person in Ihrem Haushalt zu einem medizinischen Notfall führen würde.

**⚠️ WARNUNG**

Funken von einem entfernten Zündkerzenkabel können zu einem Brand oder Stromschlag führen.

**Bei Wartungsarbeiten am Generator:**

Ziehen Sie das Zündkerzenkabel heraus und platzieren Sie es so, dass es weder den Stecker noch einen anderen Metallgegenstand berührt.

NICHT bei herausgezogenem Stecker auf Funkenbildung prüfen. Verwenden Sie nur zugelassene Zündkerzenprüfgeräte.

**⚠️ WARNUNG**

Laufende Motoren erzeugen Wärme. Bei Berührung können schwere Verbrennungen auftreten. Brennbares Material kann bei Berührung in Brand geraten.

Berühren Sie bei Betrieb oder Stillstand von weniger als eine Stunde KEINE heißen Oberflächen am Generator, einschließlich des Abgasrohrsystems.

Vermeiden Sie jeglichen Kontakt mit heißen Abgasen.

Lassen Sie das Gerät abkühlen, bevor Sie es berühren.

Verwenden Sie niemals Abgasrohrverlängerungen.

Halten Sie an allen Seiten einen Abstand von mindestens 91,4 cm (3 ft.) ein, um eine ausreichende Kühlung zu gewährleisten.

Halten Sie einen Abstand von mindestens 1,5 m (5 ft.) zu brennbaren Materialien ein.

**⚠️ WARNUNG**

Durch schnelles Einziehen des Rückstoßseils werden Hand und Arm schneller zum Motor gezogen, als Sie loslassen können. Die Folge können Knochenbrüche, Frakturen, Prellungen oder Verstauchungen sein. Unbeabsichtigtes Starten kann zu Verheddern, traumatischer Amputation oder Schnittwunden führen.

**Ziehen Sie beim Starten des Motors langsam am Rückstoßseil, bis Sie einen Widerstand spüren, und ziehen Sie dann schnell, um einen Rückschlag zu vermeiden. Starten oder stoppen Sie den Motor NICHT mit eingesteckten und eingeschalteten elektrischen Geräten.**

**⚠️ WARNUNG**

Dieses Produkt enthält eine verschlossene Batterie. Versuchen Sie niemals, sie zu öffnen.

Falls die verschlossene Batterie beschädigt ist und Flüssigkeit ausläuft, muss sie sofort entsorgt und ersetzt werden.

Für alle Batterien gilt nur eine 1-Jahres-Garantie und sie sind nicht Teil der verlängerten 3-Jahres-Garantie.

Wenn Batterieflüssigkeit mit Händen, Augen oder Gesicht in Kontakt kommt, waschen und spülen Sie sie mit frischem Wasser ab. Wenn dadurch das Problem nicht behoben werden kann, ist sofortige ärztliche Hilfe erforderlich.

**⚠️ WARNUNG**

Dieses Produkt enthält eine Knopfzelle. Wenn sie verschluckt wird, kann sie in nur 2 Stunden zu schweren Verletzungen oder zum Tod führen. Suchen Sie sofort ärztliche Hilfe auf.

**⚠️ VORSICHT**

Eine Überschreitung der Generatorleistung kann zur Beschädigung des Generators und/oder der angeschlossenen elektrischen Geräte führen.

Den Generator NICHT überlasten.

Verändern Sie NICHT die eingestellte Drehzahl.

Verändern Sie den Generator in KEINER Weise.

Die auf Ihrem Generator angegebene **Startleistung** ist die Wattzahl, die der Generator für durchschnittlich 6 Sekunden (Wechselrichter) oder 10 Minuten („Open Frame Type“) abgeben kann.

Die **maximale Leistung** ist die maximale Wattzahl, mit der der Generator betrieben werden kann – es wird jedoch nicht empfohlen, den Generator länger als durchschnittlich 5 Minuten (Wechselrichter) bzw. 60 Minuten („Open Frame Type“) mit der maximalen Wattleistung zu betreiben.

**Nach Ablauf dieses Zeitraums und ohne Reduzierung der Wattzahl wird der Überlastungsschutz aktiviert und der Generator schaltet ab.**

**⚠️ VORSICHT**

Eine unsachgemäße Behandlung oder Verwendung des Generators kann diesen beschädigen, seine Lebensdauer verkürzen oder zum Erlöschen der Garantie führen.

Verwenden Sie den Generator nur für den vorgesehenen Verwendungszweck.

Betreiben Sie das Gerät nur auf ebenen Flächen.

Setzen Sie den Generator NICHT übermäßiger Feuchtigkeit, Staub oder Schmutz aus.

Achten Sie darauf, dass die Kühlschlitze NICHT durch Material blockiert werden.

Wenn angeschlossene Geräte überhitzen, schalten Sie sie aus und trennen Sie sie vom Generator.

**Verwenden Sie den Generator NICHT:**

- Wenn die Stromversorgung unterbrochen ist
- Wenn das Gerät Funken verursacht, Rauch entwickelt oder Flammen austreten
- Wenn das Gerät übermäßig vibriert
- Wenn Abgasrohrverlängerungen oder Absauganlagen hinzugefügt werden müssen

## Brennstoffsicherheit

### GEFAHR

#### **BENZIN UND BENZINDÄMPFE SIND LEICHT ENTZÜNDLICH UND EXPLOSIV.**

Feuer oder Explosion können schwere Verbrennungen verursachen oder zum Tod führen.

#### **Benzin und Benzindämpfe:**

- Benzin ist leicht entzündlich und explosiv.
- Benzin kann bei Entzündung einen Brand oder eine Explosion verursachen.
- Benzin ist ein flüssiger Kraftstoff, aber die Dämpfe können sich ebenfalls entzünden.
- Benzin ist ein hautreizendes Mittel und muss sofort gereinigt werden, wenn es auf Haut oder Kleidung verschüttet wird.
- Benzin hat einen unverwechselbaren Geruch. Dadurch können mögliche Lecks schnell erkannt werden.
- Benzin dehnt sich mit der Umgebungstemperatur aus oder zieht sich zusammen. Füllen Sie den Benzintank nie voll, da Benzin Platz braucht, um sich bei steigenden Temperaturen auszudehnen.
- Im Falle eines Benzinbrandes sollten die Flammen nicht gelöscht werden, bevor das Kraftstoffzufuhrventil nicht ausgeschaltet werden kann. Bei Nichtbeachtung kann es zu einer Explosionsgefahr kommen.

#### **Beim Nachfüllen oder Ablassen von Benzin:**

Verwenden Sie KEINE offenen Flammen, einschließlich Feuerzeuge, Zigarren, Streichhölzer oder Zigaretten.

Schalten Sie den Generator aus und lassen Sie ihn mindestens zehn Minuten abkühlen, bevor Sie den Tankdeckel abnehmen. Lösen Sie den Deckel immer langsam, um den Druck im Tank zu verringern.

Nur im Freien in einem gut belüfteten Bereich Benzin einfüllen oder ablassen.

Füllen Sie das Benzin NICHT direkt an der Tankstelle in den Generator. Verwenden Sie immer einen dafür geeigneten Behälter, um den Kraftstoff in den Generator zu füllen.

Überfüllen Sie den Benzintank NICHT.

Versuchen Sie NICHT, Kraftstoff in engen Räumen, Fahrzeugen oder Gebäuden abzulassen/nachzufüllen.

Wenn Benzin oder eine brennbare Flüssigkeit außerhalb des Generatortanks verschüttet wird, MUSS dies vor dem Starten des Generators entfernt werden

Halten Sie Benzin immer von Funken, offenen Flammen, Zündflammen, Hitze und anderen Zündquellen fern.

#### **Beim Starten des Generators:**

Versuchen Sie NICHT, einen beschädigten Generator zu starten.

Prüfen Sie immer, ob der Tankdeckel, der Luftfilter, die Zündkerze, die Kraftstoffleitungen und die Auspuffanlage ordnungsgemäß montiert sind.

Lassen Sie verschüttetes Benzin immer vollständig verdampfen, bevor Sie versuchen, den Motor zu starten.

Stellen Sie immer sicher, dass der Generator fest auf einem geraden Untergrund steht.

#### **Beim Betreiben des Generators:**

Bewegen oder kippen Sie den Generator NICHT während des Betriebs.

#### **Beim Transport oder bei Wartungsarbeiten am Generator:**

Vergewissern Sie sich immer, dass der Kraftstoffventil in der Position „OFF“ steht und der Benzintank leer ist.

Stellen Sie bei LPG-kompatiblen Modellen sicher, dass die Flüssiggasflaschen getrennt und sicher vom Generator entfernt gelagert ist.

Zündkerze oder HT-Kabel entfernen/trennen.

#### **Bei der Lagerung des Generators:**

Außerhalb der Reichweite von Funken, offenen Flammen, Zündflammen, Hitze und anderen Zündquellen lagern.

Lagern Sie den Generator, das Benzin oder die Flüssiggasflaschen nicht in der Nähe von Öfen, Warmwasserbereitern oder anderen Geräten, die Wärme erzeugen oder eine automatische Zündung haben.

Lagern Sie den Generator NICHT mit Kraftstoff im Tank, da sich dieser mit der Zeit verfestigt und das Gerät verunreinigt.

### GEFAHR

Stellen Sie während des Betriebs des Motors NIEMALS einen Benzinbehälter, Benzintank, eine Flüssiggasflasche oder brennbares Material in den Bereich des Abgasstroms.

### WARNUNG

Verwenden Sie niemals einen Benzinkanister, Benzintank oder einen anderen Gegenstand für Kraftstoff, der zerbrochen, zerschnitten, zerrissen oder anderweitig beschädigt ist.

### Sicherheits- und Datenschilder

Diese Schilder warnen Sie vor möglichen Gefahren, die zu schweren Verletzungen führen können. Lesen Sie sie sorgfältig.

Wenn sich ein Schild ablöst oder schwer lesbar wird, wenden Sie sich für einen eventuellen Austausch an Technical Support Team

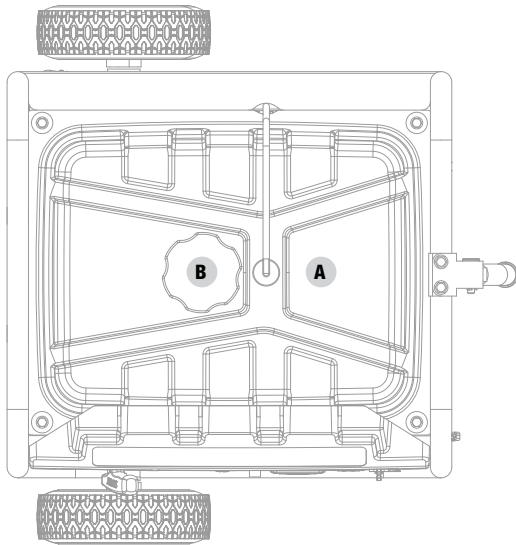

Oben

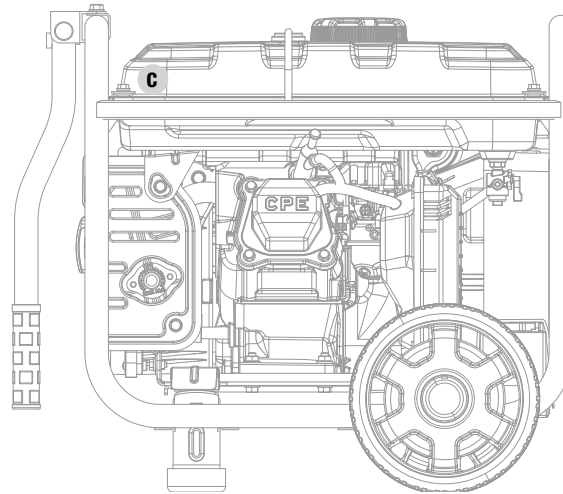









Hinten

	SCHILD	BESCHREIBUNG
A		CO-Gefahr/ Sicherheitssymbole
B		Brennstoff
C		Heiße Oberfläche











## Sicherheitssymbole



Einige der folgenden Symbole können bei diesem Produkt verwendet werden. Bitte studieren Sie sie und verinnerlichen Sie ihre Bedeutung. Durch die richtige Auslegung dieser Symbole können Sie das Produkt noch sicherer bedienen.

SYMBOL	BEDEUTUNG
	<b>Lesen Sie die Betriebsanleitung.</b> Um die Verletzungsgefahr zu verringern, muss der Benutzer vor der Verwendung dieses Produkts die Betriebsanleitung lesen und verstehen.
	<b>Abstand.</b> Halten Sie alle Objekte in einem Abstand von mindestens 1,5 m (5 Fuß) zum Generator. Die Hitze des Abgasrohrs und der Abgase kann brennbare Gegenstände entzünden.
	<b>Erdung.</b> Wenden Sie sich vor dem Betrieb an einen örtlichen Elektriker, um die Erdungsanforderungen zu ermitteln.
	<b>Ohrschutz.</b> Bei Arbeiten in der Nähe des Generators wird ein Gehörschutz empfohlen. Wenn der Geräuschpegel des Generators über 85 dBa liegt, ist ein Gehörschutz obligatorisch. Auf der Seite mit den technischen Daten finden Sie Informationen zur Geräuschpegelmessung.
	<b>Stromschlag.</b> Wenn Sie das Gerät nicht im Trockenen verwenden und die Sicherheitsvorschriften nicht beachten, kann es zu Stromschlägen kommen. Unsachgemäße Anschlüsse an einem Gebäude können dazu führen, dass der Strom in die Versorgungsleitungen zurückfließt, wodurch eine Stromschlaggefahr entsteht. Beim Anschluss an ein Gebäude muss ein Transferschalter verwendet werden.
	<b>Feuer/Explosion.</b> Brennstoff und seine Dämpfe sind hochentzündlich und explosiv. Feuer oder Explosion können schwere Verbrennungen verursachen oder zum Tod führen. Halten Sie den Generator mindestens 1,5 m (5 Fuß) von allen Gegenständen fern, um Verbrennungen zu vermeiden.
	<b>Heiße Oberfläche.</b> Um die Gefahr von Verletzungen oder Schäden zu verringern, vermeiden Sie den Kontakt mit heißen Oberflächen.
	<b>Kohlenmonoxid (co) Gefahr.</b>
	<b>Warnung wegen Feuchtigkeit.</b> Verwenden Sie das Gerät nicht bei Regen oder in feuchten Räumen, außer wie folgt: Wenn Sie das Gerät im Regen oder in feuchten Räumen betreiben müssen, dürfen Sie dies NICHT ohne entsprechenden Schutz der elektrischen Komponenten tun. Es kann eine Sicherheitsabdeckung verwendet werden, die feuerhemmend ist und eine angemessene Belüftung für den Abgasstrom des Motors gewährleistet. Halten Sie alle Objekte immer mindestens 1,5 m (5 Fuß) vom Generator fern. Hitze, die von der Abgasrohroberfläche und des Abgasstroms abgegeben wird, kann brennbare Materialien entzünden.

## Betriebssymbole

Einige der folgenden Symbole können bei diesem Produkt verwendet werden. Bitte studieren Sie sie und verinnerlichen Sie ihre Bedeutung. Durch die richtige Auslegung dieser Symbole können Sie das Produkt noch sicherer bedienen.

SYMBOL	BEDEUTUNG
	Start/Stop
	Taste für drahtlose Kopplung
	Taste für Überlast-Reset
	Niedriger Ölstand
	Taste für den Sparmodus
	Choke-Taste
	12 V Gleichstrom
	Leistungsschalter-Reset: Drücken

SYMBOL	BEDEUTUNG
	Parallelschaltung(en)
	<b>Neutrales Floating.</b> Der Neutralleiter ist <b>NICHT</b> elektrisch mit dem Rahmen/der Erdung des Generators verbunden.
	<b>Kraftstoff-/Benzinventil Ein/Aus</b>

## Symbole für Schnellstart

Einige der folgenden Symbole können bei diesem Produkt verwendet werden. Bitte studieren Sie sie und verinnerlichen Sie ihre Bedeutung. Durch die richtige Auslegung dieser Symbole können Sie das Produkt noch sicherer bedienen.

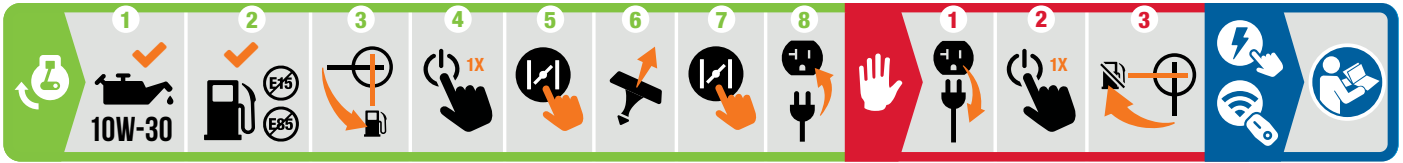

### Starten des Motors

#### **GEFAHR**

Stellen Sie den Generator im Außenbereich so weit wie möglich von Fenstern, Türen, Lüftungsanlagen und Nebengebäuden entfernt auf.

1. **Ölstand prüfen. (Kein Öl im Lieferumfang enthalten)**  
Fügen Sie beim erstmaligen Gebrauch das empfohlene 10W30 NICHT-synthetisches Öl hinzu.
2. **Benzinstand prüfen.**  
Verwenden Sie Benzin mit einer Mindestoktanzahl von 87 und einem Ethanolgehalt von höchstens 10 Volumenprozent.
3. Drehen Sie das Kraftstoffventil auf die Position „**EIN**“.
4. Drücken Sie einmal die Taste START/STOPP.
5. **Motor drosseln**  
**Drücken Sie die Choke-Taste.**
6. **Ziehen Sie das Rückstoßseil.**

### 7. Motor laufen lassen

**Drücken Sie die Choke-Taste.**

8. Schließen Sie das gewünschte Gerät an.

### Motor abstellen

1. Schalten Sie alle angeschlossenen elektrischen Lastgeräte aus und ziehen Sie den Netzstecker.
2. Drücken Sie einmal die Taste START/STOPP.
3. Drehen Sie das Kraftstoffventil auf die Position „**AUS**“

### Drahtloser und elektrischer Start

Siehe Seite 21 im Abschnitt „Betrieb“.

## BEDIENELEMENTE UND FUNKTIONEN

Lesen Sie diese Betriebsanleitung, bevor Sie den Generator in Betrieb nehmen. Machen Sie sich mit der Position und Funktion der Bedienelemente und Funktionen vertraut. Bewahren Sie dieses Handbuch für den späteren Gebrauch auf.

### Generator

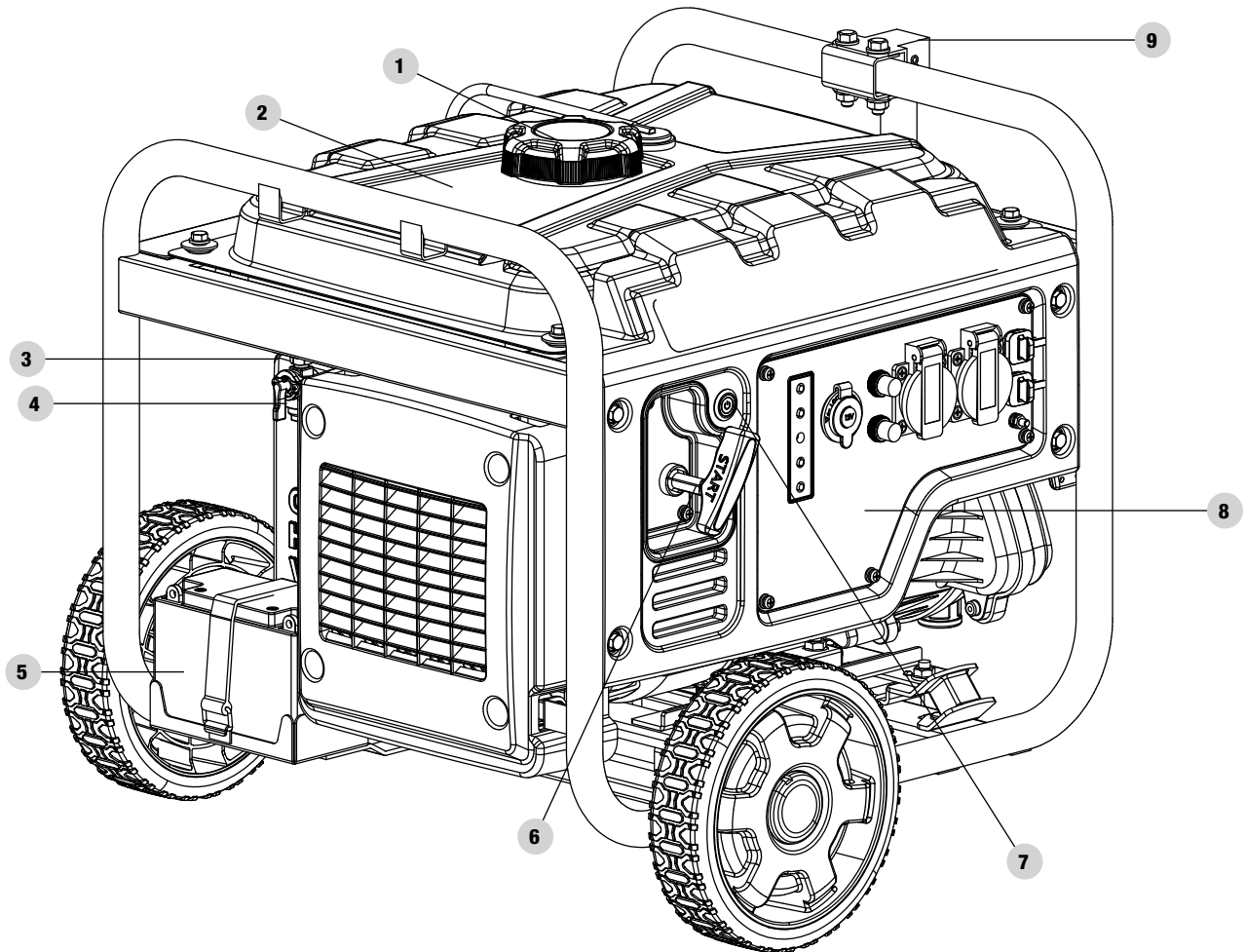

- |  |   |
|--|---|
| <ol style="list-style-type: none"> <li>1. <b>Tankdeckel</b> – Zum Nachfüllen von Kraftstoff abnehmen.</li> <li>2. <b>Benzintank</b> – 2.9 gal. (11 L)</li> <li>3. <b>Luftfilter</b> – Schützt den Motor durch Filterung von Staub und Ablagerungen aus der Ansaugluft</li> <li>4. <b>Brennstoffventil</b> – Dient zum Ein- und Ausschalten der Brennstoffzufuhr zum Motor.</li> <li>5. <b>Batterie</b> – Versorgt das Startsystem mit 12 V Gleichstrom.</li> </ol> | <ol style="list-style-type: none"> <li>6. <b>Seilzugstarter</b> – Wird zum manuellen Starten des Motors verwendet</li> <li>7. <b>Netztaste</b></li> <li>8. <b>Bedienfeld</b> – Siehe Abschnitt „Bedienfeld“.</li> <li>9. Tragegriff(e) – Zum Anheben oder Tragen des Geräts.</li> </ol> |
|--|---|

## Bedienfeld

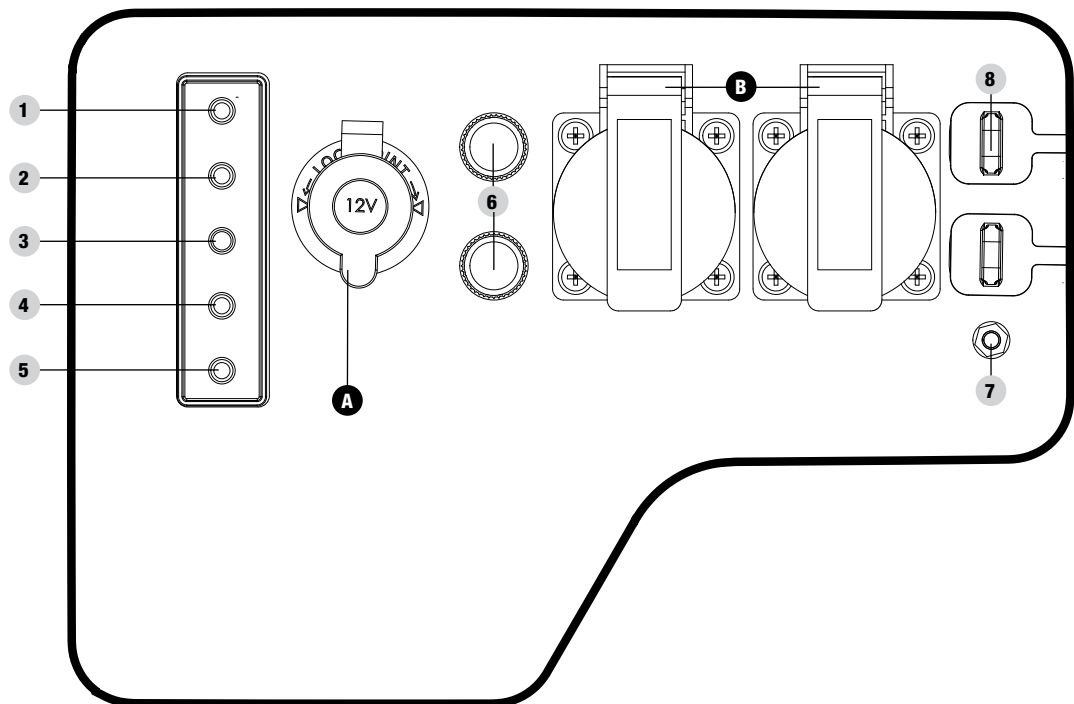

1. **Choke-Taste** – Wird zum Starten eines kalten Motors verwendet.
  - 1a. Grün – Choke ist EINGESCHALTET.
  - 1b. Aus – Choke ist AUSGESCHALTET.
2. **Taste für den Sparmodus** – Aktiviert/deaktiviert die automatische Leerlaufregelung.
  - 2a. Aus – Sparmodus ist AUSGESCHALTET.
  - 2b. Grün – Sparmodus ist EINGESCHALTET.
3. **Ölwarnanzeige** – Wenn EINGESCHALTET, wird der Motor abgeschaltet und läuft nicht. Ölstand prüfen.
4. **Taste für Überlast-Reset** – Dient zur Wiedereinschaltung von Steckdosen nach einem Überlastfehler.
  - 4a. Grün – System läuft normal.
  - 4b. Konstant rot – Überlastwarnung.
  - 4c. Rotes Blinken – Überlastfehler. Drücken, um Reset auszulösen.
5. **Drahtloser Reset** – Dient zum Zurücksetzen oder Koppeln der Fernbedienung(en).
  - 5a. Blau – Gerät ist mit der Fernbedienung gekoppelt. Drücken, um Reset auszulösen.
  - 5b. Aus – Gerät ist nicht mit der Fernbedienung gekoppelt.
6. **Schutzschalter (Push-Reset)** – Schützt den Generator vor elektrischen Überlastungen.
7. **Erdungsklemme** – Erkundigen Sie sich bei einem Elektriker nach den örtlichen Erdungsvorschriften.
8. **Parallele Ausgänge** – Werden für den Parallelbetrieb verwendet (Parallel-Kit separat erhältlich).

STECKDOSEN	
A	 <b>12 Volt DC, 8 Ampere (Automotive)</b> Kann zur Stromversorgung für den Betrieb von elektrischen Lasten mit 12 Volt DC, 8 Ampere verwendet werden.
B	 <b>2 x 16A Schuko 220v (EU)</b> <b>1 x 13A &amp; 1 x 16A 230v (UK)</b> Kann zur Stromversorgung für den Betrieb von 220-240 Volt AC, einphasig, 50 Hz elektrischen Lasten verwendet werden.

**⚠️ WARNUNG**

Verwenden Sie NIEMALS sowohl Wechselstrom als auch Gleichstrom zusammen, da dies den Generator und mögliche Geräte beschädigt.

Das eine oder das andere darf NUR nacheinander verwendet werden.

Längerer Kontakt mit Motorabgasen kann zu schweren Verletzungen oder zum Tod führen.

Während des Ladens eines Geräts nicht auf die Abgasseite des Generators stellen. Extreme Hitze, die durch Abgase verursacht wird, kann das Gerät beschädigen und eine potenzielle Brandgefahr darstellen.

## Funkfernbedienung

Dieser Generator ist mit einem drahtlosen RED-Fernbedienungssystem zum Starten und Stoppen ausgestattet. Das System besteht aus vier (4) Hauptkomponenten:

1. Empfängersteuerungsmodul (RCM)
2. Fernbedienung
3. Start-/Stopp-Taste
4. Auto-Choke

### Die Fernbedienungsfunktionen sind aktiviert, wenn:

1. Sich die START/STOPP-Taste „STANDBY“-Modus befindet und einmal pro Sekunde grün blinkt.

Die Fernbedienungsfunktionen sind deaktiviert, wenn die oben genannte Bedingung nicht erfüllt ist.

Um den Generator drahtlos zu starten, drücken Sie einmal die Taste „START“  auf der Fernbedienung, um in den Standby-Modus zu gelangen. Dies wird dadurch angezeigt, dass die START/STOPP-Taste auf dem Bedienfeld einmal pro Sekunde grün blinkt. Drücken Sie erneut die „START“-Taste auf der Fernbedienung, um den Motor zu starten. Der Motor wird sechs (6) Mal versuchen zu starten. Das RCM steuert den Auto-Choke bei jedem Startversuch. Wenn der Generator nicht startet, kontaktieren Sie das Champion-Kundendienstteam unter +44(0)1942-715-407.

Um den Generator drahtlos zu stoppen, drücken Sie einmal die Taste „STOPP“  auf der Fernbedienung.

### Stromversorgung der Fernbedienung

Während die START/STOPP-Taste im „STANDBY“-Modus ist und einmal pro Sekunde grün blinkt, ist das RCM aktiv und wartet auf ein Fernbedienungssignal. Diese Standby-Funktion benötigt eine geringe Strommenge von der Batterie und schaltet sich nach 12 Stunden automatisch ab.

Wenn Sie die Taste „STOPP“  auf der Fernbedienung 5 Sekunden lang gedrückt halten oder die START/STOPP-Taste auf dem Bedienfeld 5 Sekunden lang gedrückt halten, wird die Standby-Funktion manuell deaktiviert und das RCM verbraucht keinen Batteriestrom mehr und wartet nicht mehr auf ein Fernbedienungssignal. Dies wird dadurch angezeigt, dass die START/STOPP-Taste nicht mehr blinkt.

## RED-Statement für Fernbedienungsgerät

1. Dieses Gerät entspricht den RED-Regeln. Der Betrieb unterliegt den folgenden zwei Bedingungen:
  - 1a. Dieses Gerät darf keine schädlichen Interferenzen verursachen.
  - 1b. Dieses Gerät muss alle empfangenen Interferenzen akzeptieren, einschließlich Interferenzen, die einen unerwünschten Betrieb verursachen können.
2. Änderungen oder Modifikationen, die nicht ausdrücklich von der für die Konformität verantwortlichen Stelle genehmigt wurden, können dazu führen, dass der Benutzer die Berechtigung zum Betrieb des Geräts verliert.

### HINWEIS

Dieses Gerät wurde getestet und entspricht der neuesten „RED“-Richtlinie der EU. Diese Grenzwerte sind so ausgelegt, dass sie Schutz vor schädlichen Störungen in einer Wohn- oder Geschäftsanlage/einem Wohngebiet bieten. Dieses Gerät erzeugt und verwendet Hochfrequenzenergie und kann diese abstrahlen.

Wenn es nicht gemäß den Anweisungen installiert und verwendet wird, kann es schädliche Störungen im Funkverkehr verursachen. Wenn dieses Gerät den Empfang von Funkgeräten stört, was durch Aus- und Einschalten des Geräts festgestellt werden kann, sollte der Benutzer versuchen, die Störung durch eine oder mehrere der folgenden Maßnahmen zu beheben:

- Richten Sie die Empfangsantenne neu aus oder positionieren Sie sie neu.
- Vergrößern Sie den Abstand zwischen Gerät und Empfänger.
- Schließen Sie das Gerät an eine Steckdose an, die zu einem anderen Stromkreis gehört als der, an den der Empfänger angeschlossen ist.

Wenden Sie sich an den technischen Kundendienst unter +44(0)1942-715-407, wenn Sie Hilfe benötigen



**Enthaltene Teile**

**Radsatz**

8 Zoll (20.3 cm) Unplattbare Räder ..... 2  
 Radnabenabdeckungen ..... 2  
 Spannstift ..... 2  
 Großer R-Clip ..... 2  
 Stützfuß mit Schwingungsdämpfern ..... 1  
 Flanschschraube M8x16 (für Stützfuß) ..... 2  
 Handgriff ..... 1  
 Flanschschraube M8x45 (für Handgriff) ..... 2  
 Flansch-Sicherungsmutter M8 ..... 2

**Sonstige**

Öltrichter ..... 1  
 Dual-Port-USB-Adapter (5V/2,4A) ..... 1  
 Batterie-Ladekabel ..... 1  
 Funkschlüsselanhänger ..... 1

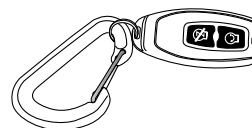
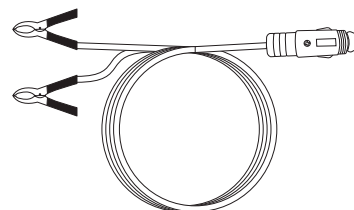
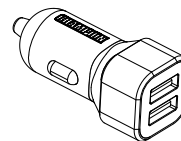
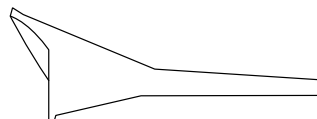
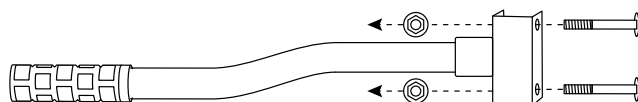
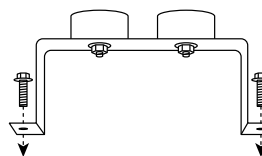
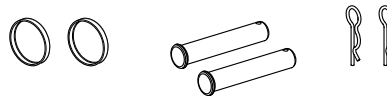
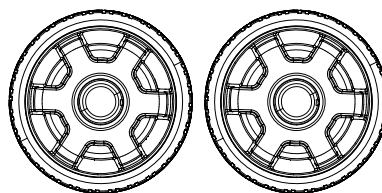

DE

## MONTAGE

Der Generator muss montiert werden. Dieser Artikel wird ab Werk ohne Öl ausgeliefert. Beim ersten Gebrauch vor dem Starten des Motors muss empfohlenes 10w30 nicht-synthetisches Öl und Kraftstoff (Benzin) hinzugefügt werden.

Bei Fragen zur Montage Ihres Generators kontaktieren Sie bitte unseren Technical Support Team unter +44(0)1942-715-407. Bitte halten Sie Ihre Seriennummer und Modellnummer bereit.

### Auspacken

1. Stellen Sie den Versandkarton auf eine feste, ebene Fläche.
2. Nehmen Sie alles außer dem Generator aus dem Karton.
3. Schneiden Sie vorsichtig jede Ecke des Kartons von oben nach unten auf. Klappen Sie jede Seite flach auf den Boden, um eine Arbeitsfläche für den Generator zu schaffen.

### Montieren Sie den Radsatz

#### **⚠ VORSICHT**

Der Radsatz ist nicht für den Einsatz im Gelände vorgesehen.

#### Montieren Sie die Räder

1. Kippen Sie den Generator vor dem Einfüllen von Kraftstoff und Öl vorsichtig auf die Seite des Bedienfelds.
2. Entfernen Sie die Radnabenkappe (B) vom Rad, indem Sie einen kleinen Schraubendreher in den dafür vorgesehenen Schlitz stecken und nach oben hebeln.
3. Schieben Sie den Spannstift (C) von außen durch das Rad (A).
4. Schieben Sie den Spannstift durch den Montagepunkt am Rahmen.
5. Führen Sie den R-Clip (D) in das Loch am Ende des Spannstifts ein.
6. Montieren Sie die Radkappe wieder auf das Rad.
7. Wiederholen Sie den Vorgang, um das zweite Rad zu befestigen.

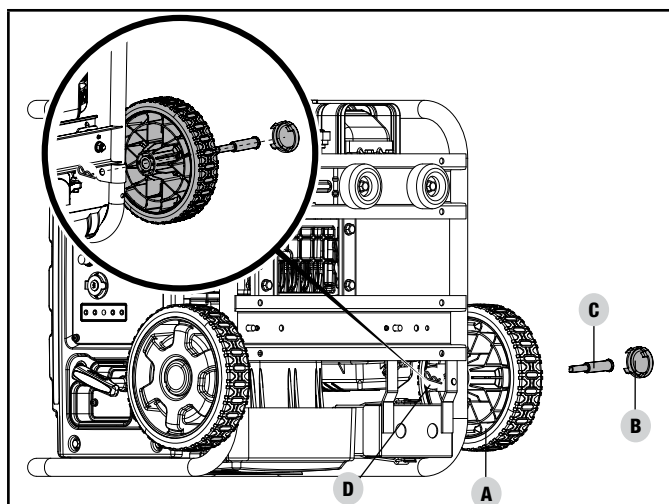

### Montieren Sie den Stützfuß

1. Befestigen Sie den Stützfuß (E) mit Flanschbolzen (F) am Generatorrahmen.
2. Kippen Sie den Generator langsam wieder nach unten, sodass er auf den Rädern und dem Stützfuß aufliegt.

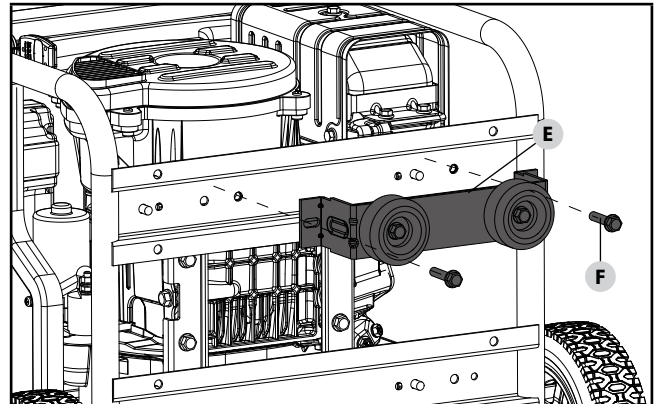

### Montieren Sie den Handgriff

3. Setzen Sie den Griff (G) über den Montagekanal am Rahmen.
4. Befestigen Sie den Griff mit den beiden Flanschschrauben (H) (M8x45) am Rahmen.
5. Setzen Sie eine Flanschsicherungsmutter (I) auf das Ende jeder Schraube und befestigen Sie sie sicher. Ziehen Sie die Flanschsicherungsmuttern NICHT zu fest an.

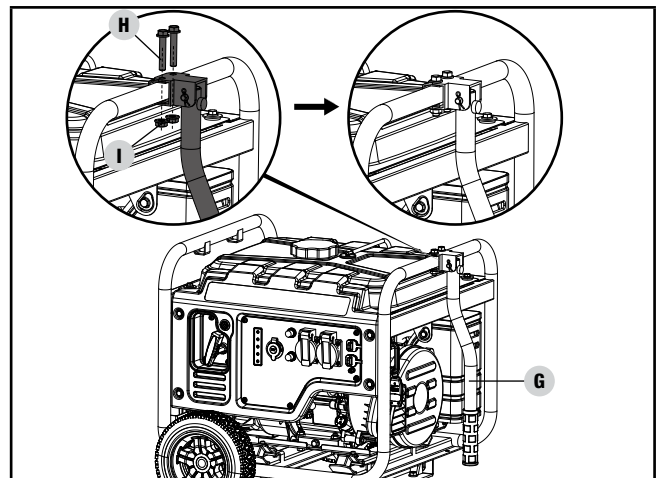

### Schließen Sie die Batterie an

1. Entfernen Sie die Schutzabdeckung vom roten (+) Kabel der Batterie.
2. Befestigen Sie das rote (+) Kabel mit der Schraube am roten (+) Terminal der Batterie und sichern Sie es mit der Mutter.
3. Wiederholen Sie den Vorgang für das schwarze (-) Batteriekabel.

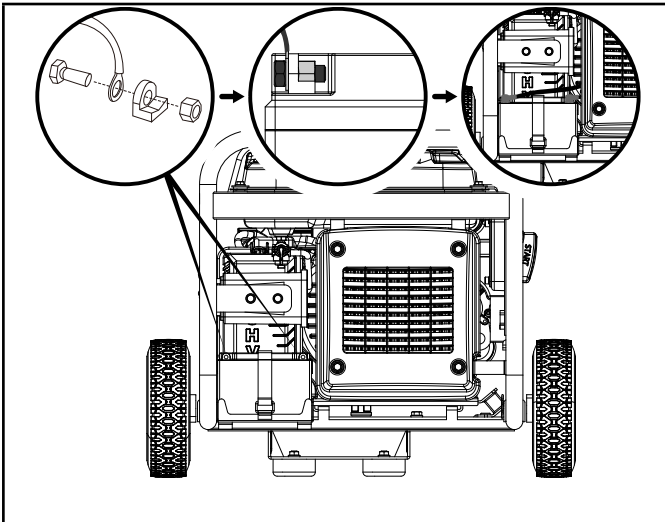

**Kein Öl im Motor, empfohlenes 10w30 nicht-synthetisches Motoröl muss hinzugefügt werden.**

**VORSICHT**

Versuchen Sie NICHT, den Motor anzukurbeln oder zu starten, bevor er nicht ordnungsgemäß mit dem empfohlenen Typ 10w30 (nicht synthetisch) und der empfohlenen Ölmenge befüllt wurde. Schäden am Generator, die durch Nichtbeachtung dieser Anweisungen verursacht werden, führen zum Erlöschen der Garantie.

**HINWEIS**

Der Rotor des Generators hat ein abgedichtetes, vorgeschmiertes Kugellager, das während der gesamten Lebensdauer des Lagers keine zusätzliche Schmierung benötigt.

**HINWEIS**

Die empfohlene Ölsorte für den typischen Einsatz ist **10W-30 Öl**. Die in der Tabelle «Empfohlener Motoröltyp» aufgeführten konventionellen Öle können jedoch für den typischen Gebrauch, einschließlich der ersten 5 Stunden der Einlaufzeit des Motors, verwendet werden.

Wenn Sie den Generator bei extremen Temperaturen betreiben, beachten Sie die Tabelle «Empfohlener Motoröltyp».

Recommended Engine Oil Type	
	10W-30
	5W-30
	10W-40
	5W-30 Full Synthetic
°F	-20 0 20 40 60 80 100 120
°C	-28.9 -17.8 -6.7 4.4 15.6 26.7 37.8 48.9
Ambient temperature	

1. Stellen Sie den Generator auf eine flache, gerade Oberfläche.
2. Entfernen Sie den Öleinfülldeckel/-messstab, um Öl nachzufüllen.
3. Füllen Sie mit einem Trichter bis zu 20.3 fl. oz. / 0.6 qt. (0.6 L) Öl (nicht im Lieferumfang enthalten) ein und setzen Sie den Öleinfülldeckel/-messstab wieder auf. NICHT ÜBERFÜLLEN.

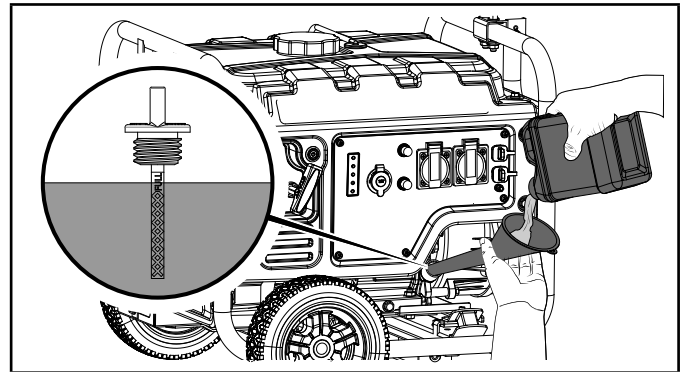

DE

4. Prüfen Sie den Motorölstand bei jedem Gebrauch und fügen Sie bei Bedarf Öl hinzu.

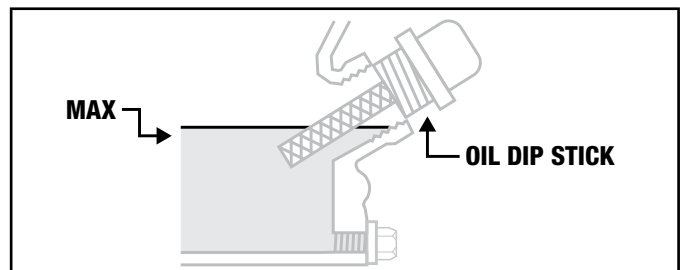

**HINWEIS**

Prüfen Sie den Ölstand während der Einlaufphase häufig. Die empfohlenen Wartungsintervalle finden Sie im Abschnitt Wartung.

**VORSICHT**

Dieser Motor ist mit einer Abschaltmechanismus ausgestattet und stoppt, wenn der Ölstand im Kurbelwellengehäuse unter den Schwellenwert fällt.

**VORSICHT**

Als Faustregel gilt, dass die unteren 2 Gewindgänge des Ölanschlusses voll sind. Stellen Sie immer sicher, dass der Generator gerade steht und kippen Sie den Generator niemals, um den Ölstand zu prüfen.

**HINWEIS**

Die ersten 5 Betriebsstunden sind die Einlaufphase des Generators. Bleiben Sie während der Einlaufphase bei oder unter 50% der Betriebsleistung und variieren Sie die Last gelegentlich, damit sich die Statorwicklungen erwärmen und abkühlen können. Das Einstellen der Last bewirkt auch, dass die Motordrehzahl leicht variiert, und hilft dabei, die Kolbenringe zu setzen. Wechseln Sie nach der 5-stündigen Einlaufphase das Öl.

**HINWEIS**

Nach der 5-stündigen Einlaufphase darf nur noch synthetisches Öl verwendet werden. Durch die Verwendung von synthetischem Öl wird das empfohlene Ölwechselintervall nicht verkürzt. Vollsynthetisches 5W-30 Öl erleichtert das Starten bei kalten Umgebungstemperaturen < 5° C (41° F).

**Treibstoff hinzufügen****GEFAHR**

Benzindämpfe sind leicht entzündlich und explosiv.

Zünden Sie KEINE Zigaretten an und rauchen Sie nicht. Feuer oder Explosion können schwere Verbrennungen verursachen oder zum Tod führen.

Nur im Freien in einem gut belüfteten Bereich Treibstoff einfüllen oder ablassen. Füllen Sie das Benzin NICHT direkt in den Generator. Verwenden Sie einen dafür geeigneten Behälter, um den Kraftstoff in den Generator zu füllen.

Verwenden Sie niemals einen Benzinkanister, Benzintank oder einen anderen Gegenstand für Kraftstoff, der zerbrochen, zerschnitten, zerrissen oder anderweitig beschädigt ist.

Überfüllen Sie den Benzintank NICHT. Halten Sie Benzin immer von Funken, offenen Flammen, Zündflammen, Hitze und anderen Zündquellen fern.

Verwenden Sie sauberes, frisches, bleifreies Normalbenzin mit einer Mindestoktanzahl von 87 und einem Ethanolgehalt von höchstens 10 Volumenprozent. 

Mischen Sie NICHT Öl mit Benzin.

1. Entfernen Sie den Tankdeckel.
2. Füllen Sie langsam Benzin in den Tank. Der Tank ist voll, wenn das Benzin den roten Kreis auf der Anzeige erreicht. NICHT ÜBERFÜLLEN. Benzin kann sich nach dem Einfüllen ausdehnen. Im Tank muss ein Freiraum von mindestens 6,4 mm (¼ Zoll) für die Ausdehnung des Benzins gewährleistet sein, obwohl mehr als 6,4 mm (¼ Zoll) empfohlen wird. Benzin kann bei Überfüllung durch Ausdehnung aus dem

Tank gedrückt werden und den stabilen Laufzustand des Generators beeinträchtigen. Der ungefähre Kraftstoffpegel wird auf der Anzeige oben auf dem Tank angezeigt.

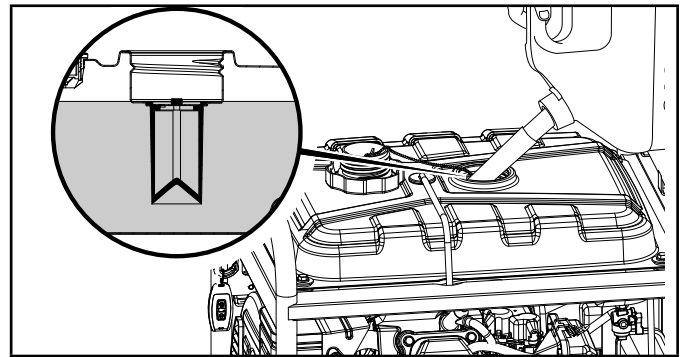

3. Schrauben Sie den Tankdeckel auf und waschen Sie verschütteten Kraftstoff weg.

**VORSICHT**

Verwenden Sie Benzin mit einer Mindestoktanzahl von 87 und einem Ethanolgehalt von höchstens 10 Volumenprozent.

Zünden Sie beim Befüllen des Tanks KEINE Zigaretten an und rauchen Sie nicht.

Mischen Sie NICHT Öl mit Benzin.

Überfüllen Sie den Tank NICHT. Füllen Sie den Tank bis ca. 6,4 mm (¼ Zoll) unter die Oberkante des Tanks, um eine Ausdehnung des Benzins zu ermöglichen.

Füllen Sie das Benzin NICHT direkt bei der Pumpe in den Generator. Verwenden Sie einen dafür geeigneten Behälter, um das Benzin in den Generator zu füllen.

Füllen Sie den Tank NICHT in geschlossenen Räumen.

Befüllen Sie den Tank NICHT, wenn der Motor läuft oder heiß ist.

**WARNUNG**

Wenn Sie das Benzin zu schnell durch das Kraftstoffsieb gießen, kann das Benzin beim Befüllen über den Generator und den Bediener spritzen.

 HINWEIS

Der Motor des Generators funktioniert problemlos mit Benzin, das mit 10% oder weniger Ethanol gemischt ist. Bei Verwendung von Ethanol-Benzin-Gemischen gibt es einige Punkte, die zu beachten sind:

- Ethanol-Benzin-Gemische können mehr Wasser aufnehmen als Benzin allein.
- Diese Ethanol-Gemische können sich schließlich absetzen und Wasser oder einen wässrigen Schleim im Tank, Kraftstoffventil und Vergaser hinterlassen. Das verunreinigte Benzin kann in den Vergaser gesaugt werden und den Motor beschädigen und/oder potenzielle Gefahren verursachen.
- Wenn ein Kraftstoffstabilisator verwendet wird, vergewissern Sie sich, dass er für die Verwendung mit Ethanol-Benzin-Gemischen geeignet ist.
- Schäden oder Gefahren, die durch die Verwendung von Benzin mit einem Ethanolanteil von mehr als 10 Volumenprozent, unsachgemäß gelagertem Benzin und/oder falsch zusammengesetzten Stabilisatoren verursacht werden, sind nicht von der Herstellergarantie abgedeckt.

Es ist ratsam, nach jedem Gebrauch die Benzinzufuhr abzustellen und den Motor so lange laufen, bis der Kraftstoffmangel den Motor zum Stillstand gebracht hat. Siehe Hinweise zur Lagerung bei längerem Nichtgebrauch.

**Erdung**

Ihr Generator muss ordnungsgemäß an eine geeignete Erdung angeschlossen sein, um Stromschläge zu vermeiden.

 **WARNUNG**

Wenn der Generator nicht ordnungsgemäß geerdet wird, kann dies zu Stromschlägen führen.

Eine mit dem Rahmen des Generators verbundene Erdungsklemme ist vorhanden (siehe Bedienelemente und Funktionen für die Position der Klemme). Für eine Erdung aus Distanz schließen Sie ein Stück Kupferdraht mit großem Querschnitt (mindestens 12 AWG) zwischen der Erdungsklemme des Generators und einem in den Boden getriebenen Kupferstab an. Wir empfehlen Ihnen dringend, einen qualifizierten Elektriker beizuziehen, um die Einhaltung der örtlichen elektrischen Vorschriften sicherzustellen.

**Neutrales Floatin\***

- Der Neutralleiter ist **NICHT elektrisch mit dem Rahmen/der Erdung des Generators verbunden**.
- **Der Generator (Statorwicklung) ist vom Rahmen und vom Erdungsstift der Wechselstrombuchse isoliert.**
- **Elektrische Geräte, die eine geerdete Steckdosentstiftverbindung erfordern, funktionieren nicht, wenn der Steckdosenerdungsstift nicht funktionsfähig ist.**

**Neutrallater mit Rahmen verbunden\***

- Der Neutralleiter **IST** elektrisch mit dem Rahmen/der Erdung des Generators verbunden.
- Die Erdung des Generatorsystems verbindet den unteren Rahmenquerträger unterhalb des Wechselstromerzeugers. Die Systemerdung ist mit dem Wechselstrom-Neutralleiter verbunden.

\*Die Art der Erdung ist im Abschnitt „Technische Daten“ angegeben.

**BETRIEB****Standort des Generators** **WARNUNG**

Betreiben Sie diesen Generator **NIEMALS** in geschlossenen Räumen, Gebäuden, Garagen, Kellern, Kriechkellern, Schuppen, Fahrzeugen, Kabinen oder Abteilen, einschließlich des Generatorraums eines Wohnmobils.

Betreiben oder starten Sie den Generator **NIEMALS** im hinteren Teil eines Geländewagens, Wohnmobils, Anhängers, auf der Ladefläche eines Lastwagens (normale Seiten, flache oder andere Konfiguration), unter Treppen, in Treppenhäusern, neben Wänden oder Gebäuden oder an einem anderen Ort, der keine ausreichende Kühlung des Generators oder keinen ordnungsgemäßen Austritt des Abgasstroms aus dem Abgassystem ermöglicht.

Es wird nicht empfohlen, diesen Generator bei feuchten Wetterbedingungen wie Regen oder Schnee zu betreiben oder zu lagern. Die Verwendung eines Generators unter feuchten Bedingungen kann zu schweren Verletzungen oder zum Tod durch Stromschlag führen. Wenn der Generator bei feuchtem oder nassem Wetter verwendet werden muss, ist aus Sicherheitsgründen eine empfohlene Abdeckung zu verwenden.

In einigen Staaten müssen Stromerzeuger beim örtlichen Energieversorgungsunternehmen angemeldet werden, wenn sie auf Baustellen eingesetzt werden, und unterliegen möglicherweise zusätzlichen Regeln und Vorschriften.

Generatoren sollten immer auf einer flachen, geraden Oberfläche betrieben werden (auch wenn sie nicht in Betrieb sind).

Generatoren müssen einen Mindestabstand von 1,5 m (5 Fuß) zu allen brennbaren Materialien einhalten.

Generatoren müssen außerdem auf allen Seiten einen Mindestabstand von 91,4 cm (3 Fuß) für den Luftstrom einhalten, um eine angemessene Leistungskühlung, Wartung und Instandhaltung zu ermöglichen.



**⚠️ WARNUNG**

Stellen Sie den Generator immer in einem gut belüfteten Bereich auf. Stellen Sie den Generator NIEMALS in der Nähe von Luftansaugöffnungen oder an Orten auf, an denen Abgase in benutzte oder enge Räume gezogen werden könnten.

Berücksichtigen Sie bei der Positionierung des Generators immer sorgfältig Wind- und Luftströmungen.

Lassen Sie Generatoren vor dem Transport oder der Lagerung immer gut abkühlen.

Die Nichtbeachtung der richtigen Sicherheitsvorkehrungen kann zu Verletzungen, Schäden am Generator und zum Erlöschen der Herstellergarantie führen.

**⚠️ WARNUNG**

Während des Betriebs werden das Abgasrohr und die Abgase heiß. Wenn keine ausreichende Kühlung und kein Atmungsraum vorhanden sind oder wenn der Generator blockiert oder eingeschlossen ist, können die Temperaturen extrem ansteigen, was zu einem Brand führen kann.

**⚠️ WARNUNG**

Installieren oder betreiben Sie diesen Generator NICHT mit einem Abgasrohr/Auspuffabzug oder einer Verlängerung, da sonst der Motor beschädigt wird. Bei Nichtbeachtung erlischt die Garantie mit sofortiger Wirkung.

**Überspannungsschutz**

Elektronische Geräte, einschließlich Computer und viele programmierbare Geräte, verwenden Komponenten, die für den Betrieb innerhalb eines engen Spannungsbereichs ausgelegt sind und durch kurzzeitige Spannungsschwankungen beeinträchtigt werden können. Spannungsschwankungen lassen sich zwar nicht verhindern, aber Sie können Maßnahmen ergreifen, um empfindliche elektronische Geräte zu schützen.

- Installieren Sie CE- und UKCA-zertifizierte, steckerfertige Überspannungsschutzgeräte an den Steckdosen, die Ihre empfindlichen Geräte versorgen. Überspannungsschutzgeräte gibt es in Varianten mit einem oder mehreren Anschlüssen. Sie sind so konzipiert, dass sie gegen sozusagen alle kurzzeitigen Spannungsschwankungen schützen.

**Funk-Set-Taste**

Die Funk-Set-Taste ist eine Funktion, mit der der Benutzer den Funkschlüsselanhänger mit dem Generator synchronisieren kann. Es können bis zu zwei Funkschlüsselanhänger gleichzeitig mit dem Generator synchronisiert werden. Führen Sie die folgenden

Schritte aus, um eine Fernbedienung zurückzusetzen oder zwei Fernbedienungen zu synchronisieren:

1. Drücken Sie einmal die START/STOPP-Taste auf der Vorderseite des Generators. Die Taste blinkt einmal pro Sekunde grün.

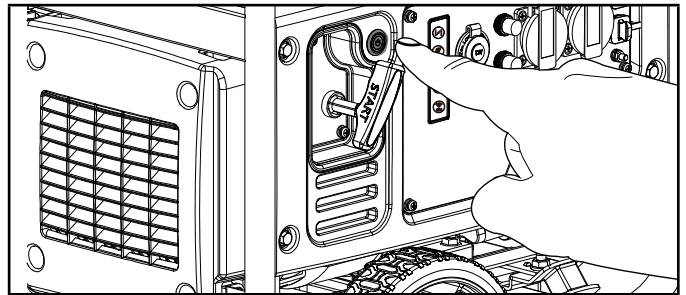

2. Drücken und halten Sie die Taste für die drahtlose Einstellung während ca. drei (3) Sekunden. Die Taste für die Funkeinstellung leuchtet blau und die START/STOPP-Taste hört auf zu blinken.

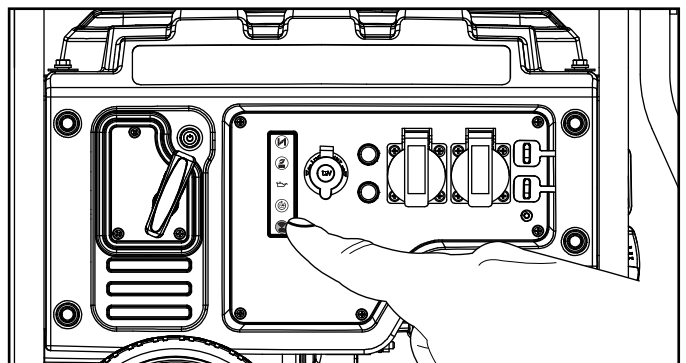

3. Drücken Sie die Taste STOPP  auf dem Funkschlüsselanhänger und lassen Sie sie wieder los. Die START/STOPP-Taste blinkt einmal grün und die Funk-Set-Taste blinkt einmal blau, um anzuzeigen, dass das Fernprogramm gelöscht wurde.

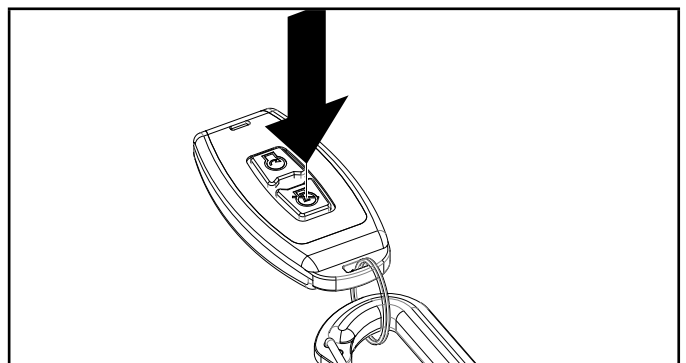

4. Drücken Sie die Taste START  auf der Fernbedienung und lassen Sie sie wieder los. Die START/STOPP-Taste blinkt einmal grün und die Funk-Set-Taste blinkt einmal blau und leuchtet dann wieder blau, um anzuzeigen, dass die Fernbedienung programmiert wurde.



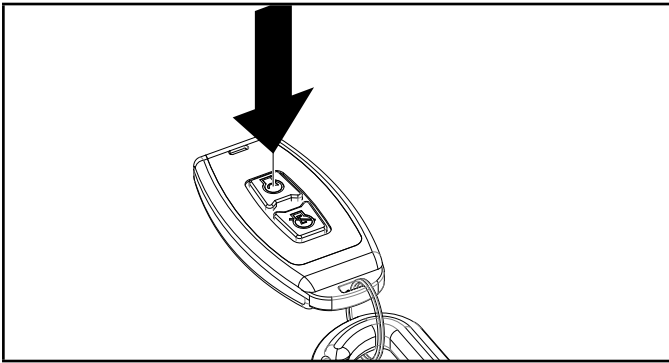

5. Halten Sie die Funk-Set-Taste ca. drei (3) Sekunden lang gedrückt, bis das blaue Licht erlischt und das grüne Licht der START/STOP-Taste einmal pro Sekunde blinkt, was anzeigt, dass sie sich im „STANDBY“-Modus befindet.
6. Drücken Sie die START-Taste auf der Fernbedienung, um den Motor zu starten, und folgen Sie den STOP-Anweisungen der Fernbedienung, um zu überprüfen, ob die Fernbedienung(en) richtig funktionieren.

#### HINWEIS

Zwei Funkschlüsselanhänger können gleichzeitig mit dem Generator synchronisiert werden.

#### HINWEIS

Wenn Sie die Batterie eines Funkschlüssels wechseln, muss der Benutzer die Fernbedienung nicht zurücksetzen. Wenn die Fernbedienung nach dem Batteriewechsel nicht funktioniert, fahren Sie mit den Anweisungen für die Funk-Set-Taste fort.

## Starten des Motors

1. Stellen Sie den Generator auf eine flache, gerade Oberfläche.
2. Drehen Sie das Benzin-Kraftstoffventil auf die Position „EIN“.

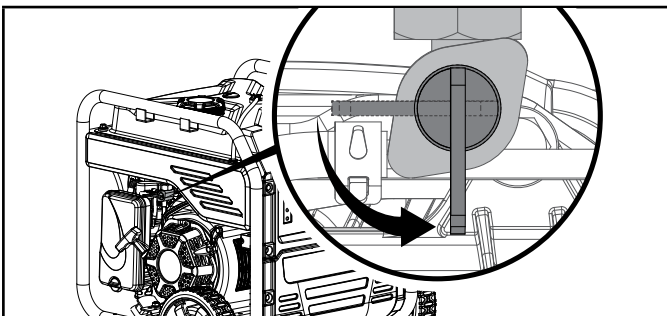

### Drahtloser Fernstart

Ein drahtloser Fernstart ist nur innerhalb eines Bereichs von 24 Meter (80 Fuß) um den Generator möglich.

Versuchen Sie **NICHT**, den Choke einzustellen. Das Remote-System schließt und öffnet den Choke automatisch.

1. Drücken Sie einmal die Taste START/STOPP. Die Taste blinkt grün.

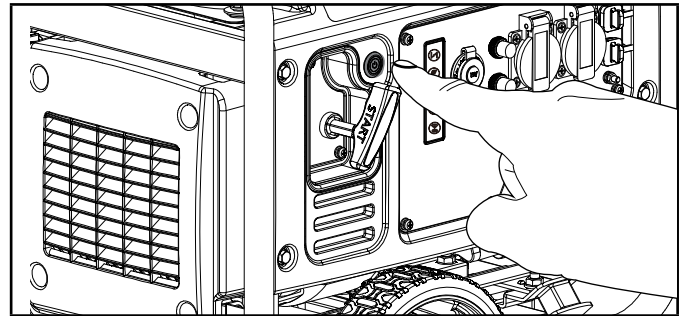

2. Drücken Sie die „START“-Taste auf der Fernbedienung und lassen Sie sie wieder los. Halten Sie die Taste **NICHT** gedrückt, sondern drücken Sie sie nur einmal. Der Motor wird sechs Mal versuchen zu starten.

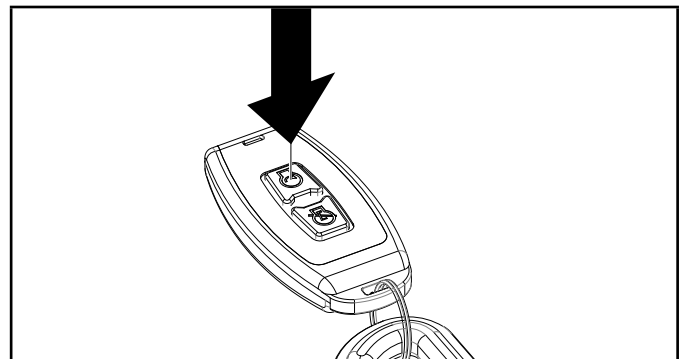

### Elektrischer Start

Versuchen Sie **NICHT**, den Choke einzustellen. Das Remote-System schließt und öffnet den Choke automatisch.

1. Drücken Sie einmal die Taste START/STOPP. Die Taste blinkt grün, aber der Generator wird nicht versuchen zu starten.

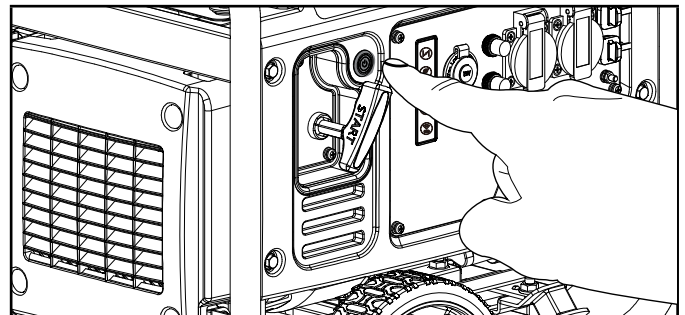

2. Drücken Sie die START/STOPP-Taste ein zweites Mal. Die Taste blinkt nun einmal pro halbe Sekunde grün und der Generator versucht zu starten. Es werden (6) Startversuche unternommen. Nachdem der Generator gestartet ist, leuchtet die Taste dauerhaft grün.

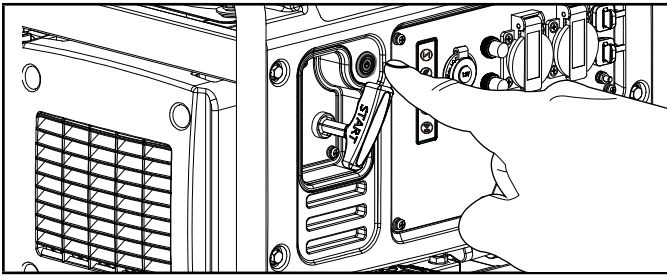

### Manueller Start

1. Trennen Sie alle elektrischen Lasten vom Generator. Starten oder stoppen Sie den Generator niemals bei eingeschalteten elektrischen Geräten.
2. Drücken Sie einmal die Taste START/STOPP. Die Taste blinkt grün.

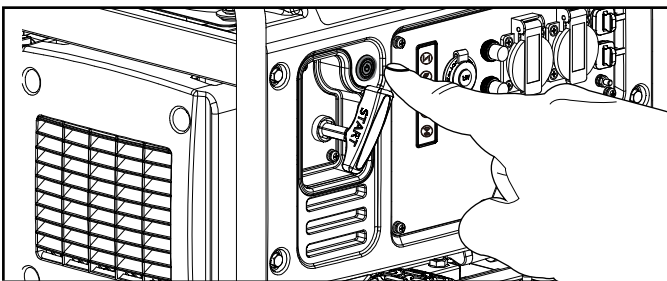

3. Drücken Sie die Choke-Taste, bis sie grün leuchtet.

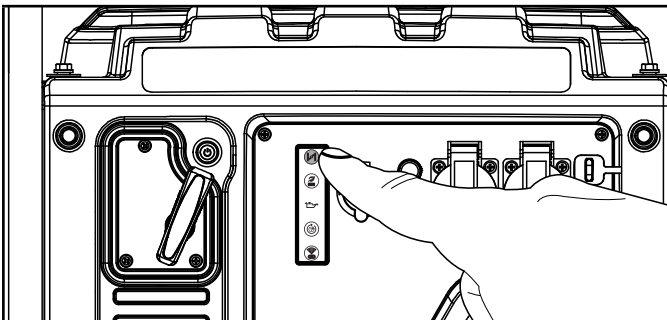

4. Ziehen Sie langsam am Rückstoßseil, bis Sie einen Widerstand spüren, und ziehen Sie dann schnell. Wenn mehrere Anläufe erforderlich sind oder bei kalter Umgebungstemperatur < 15°C (59°F) gestartet wird, siehe Hinweise unten.

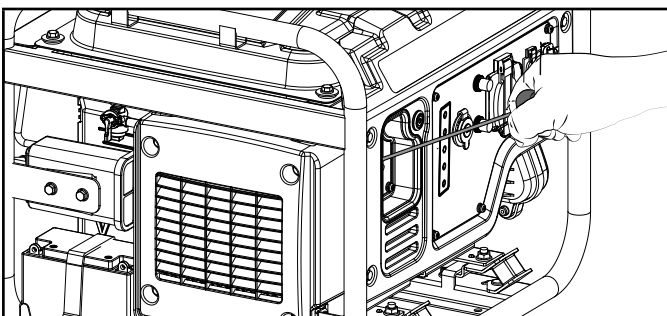

5. Drücken Sie die Choke-Taste, bis sie nicht mehr grün leuchtet.

### HINWEIS

Wenn der Motor startet, aber nicht weiterläuft, vergewissern Sie sich, dass der Generator auf einer flachen, geraden Oberfläche steht. Dieser Motor ist mit einem Sensor ausgestattet, der verhindert, dass der Motor läuft, wenn der Ölstand unter einen kritischen Schwellenwert fällt.

### Batterie

#### HINWEIS

Wenn mittels START/STOPP-Taste in den „STANDBY“-Modus gewechselt wird, blinkt die Taste grün, wenn die Batterie eine Ladung abgibt. Wenn die Taste im „STANDBY“-Modus nicht grün blinkt, prüfen Sie, ob die Batterieverbinding intakt ist.

#### HINWEIS

Die im Lieferumfang enthaltene 12-V-Batterie wird bei laufendem Motor wieder aufgeladen, aber es wird auch empfohlen, die Batterie mindestens einmal pro Monat vollständig aufzuladen oder mit einem Erhaltungsladegerät oder Batteriewartungsgerät (nicht im Lieferumfang enthalten) zu warten, vor allem, wenn der Generator nicht regelmäßig verwendet wird. Die mitgelieferten Batterien sind durch eine 1-Jahres-Garantie abgedeckt und sind nicht in der erweiterten 3-Jahres-Garantie enthalten.

### Elektrische Lasten anschließen

Lassen Sie den Motor nach dem Starten einige Minuten lang warmlaufen, damit er sich stabilisiert.

Schließen Sie die gewünschten elektrischen Lasten mit 220-240 Volt Wechselstrom einphasig, 50 Hz, an und schalten Sie sie ein.

- Schließen Sie KEINE 3-phasigen Lasten an den Generator an.
- Den Generator NICHT überlasten.

**⚠️ WARNUNG**

Denken Sie immer daran, Ihre Geräte direkt an den Generator anzuschließen, und stecken Sie das Stromkabel des Generators nicht in eine Steckdose und schließen Sie es nicht an die Trennschaltertafel in Ihrem Haus an. Das Anschließen eines Generators an die Stromleitungen des Stromversorgungsunternehmens Ihres Hauses oder an eine andere Stromquelle, das sogenannte „Backfeeding“, ist eine gefährliche Methode, die in vielen Staaten und Gemeinden nicht erlaubt ist.

Diese Methode kann bei unsachgemäßer Ausführung Ihren Generator und Ihre Geräte beschädigen und zu schweren Verletzungen oder zum Tod führen, wenn Sie oder ein Mitarbeiter eines Energieversorgungsunternehmens versuchen, die Stromversorgung während eines Stromausfalls in der Nachbarschaft wiederherzustellen, und dabei unerwartet auf Hochspannung in der Versorgungsleitung stoßen und einen tödlichen Stromschlag erleiden.

Unabhängig davon, ob es zu Verletzungen kommt oder nicht, müssen Sie bei einer unsachgemäßen Installation, die nicht den geltenden Gesetzen und Vorschriften entspricht, mit Geldstrafen rechnen, oder das Energieversorgungsunternehmen kann Ihnen den Strom abstellen, wenn diese Vorgehensweise bei Ihnen zu Hause festgestellt wird.

Wenn der Generator an ein elektrisches System des Gebäudes angeschlossen wird, müssen diese Anschlüsse den Generatorstrom vom Netzstrom trennen. Sie sind dafür verantwortlich, dass der Strom Ihres Generators nicht in die Leitungen des Stromversorgers zurückgespeist wird. Diese Anschlüsse müssen allen geltenden Gesetzen und Vorschriften entsprechen. Wenden Sie sich an Ihr örtliches Stromversorgungsunternehmen oder einen qualifizierten Elektriker, um diesen Anschluss ordnungsgemäß zu installieren.

**Den Generator NICHT überlasten.****Kapazität**

Befolgen Sie diese einfachen Schritte, um die für Ihre Zwecke erforderliche Betriebs- und Anlaufwattleistung zu berechnen:

1. Wählen Sie die elektrischen Geräte aus, die Sie gleichzeitig betreiben möchten.
2. Zählen Sie die Betriebswatt dieser Elemente zusammen. Diese Leistung benötigen Sie, um Ihre Geräte am Laufen zu halten.
3. Identifizieren Sie die höchste Anfangswattzahl aller in Schritt 1 identifizierten Geräte. Zählen Sie diese Zahl zu der in Schritt 2 berechneten Zahl hinzu. Die Anlaufwattleistung ist der Leistungsschub, der zum Starten einiger elektrischer betriebener Geräte benötigt wird. Wenn Sie die unter

„Energieverwaltung“ aufgeführten Schritte befolgen, wird sichergestellt, dass jeweils nur ein Gerät gestartet wird.

4. Wenn der Netzausgang des Generators aufgrund eines Überlastzustands, der durch die blinkende AC-Überlastleuchte angezeigt wird, abgeschaltet wird, senken Sie die Last, indem Sie ein oder mehrere Geräte trennen, und drücken Sie dann den AC-Überlast-Rückstellknopf, bevor Sie den Generator für den Normalbetrieb wieder einschalten.

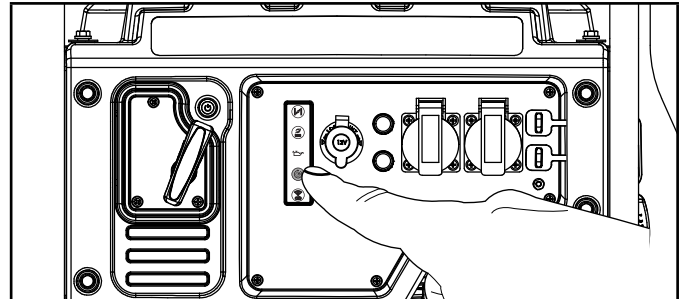
**Energieverwaltung**

Verwenden Sie die folgende Formel, um Spannung und Ampereszahl in Watt umzurechnen:

$$\text{Volt} \times \text{Ampere} = \text{Watt}$$

Um die Lebensdauer Ihres Generators und der angeschlossenen Geräte zu verlängern, befolgen Sie diese Schritte, damit Sie die elektrische Last erhöhen können:

1. Starten Sie den Generator, ohne dass eine elektrische Last angeschlossen ist.
2. Lassen Sie den Motor einige Minuten laufen, um die Betriebstemperatur zu erreichen.
3. Schließen Sie das erste Gerät an und schalten Sie es ein. Am besten schließen Sie das Element mit der größten Last zuerst an.
4. Warten Sie, bis sich der Motor stabilisiert hat.
5. Schließen Sie das nächste Gerät an und schalten Sie es ein.
6. Warten Sie, bis sich der Motor stabilisiert hat.
7. Wiederholen Sie die Schritte 5-6 für jedes weitere Gerät.

**🗨️ HINWEIS**

Überschreiten Sie beim Hinzufügen von Lasten zum Generator niemals die angegebene Leistung.

**Sparmodus (Eco-Modus)**

Die Eco-Modus-Taste kann aktiviert werden, um die Energiesparfunktion einzuschalten und so den Kraftstoffverbrauch und die Geräuschentwicklung beim Betrieb des Geräts bei reduzierter elektrischer Leistung zu minimieren. Im Eco-Modus wird die Motordrehzahl bei Nichtgebrauch auf Leerlauf gestellt.

Die Motordrehzahl erreicht wieder den Normalwert, wenn eine elektrische Last angeschlossen wird. Wenn der Eco-Modus ausgeschaltet ist, läuft der Motor kontinuierlich mit normaler Drehzahl.

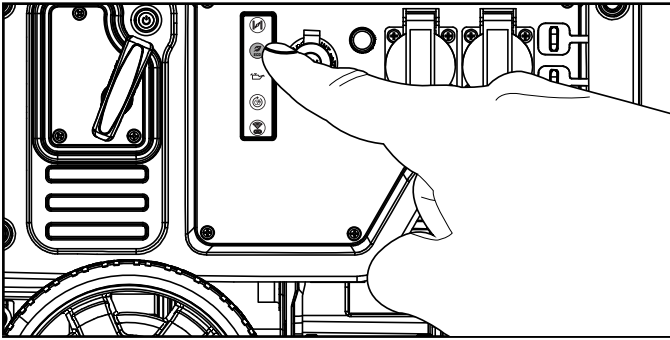

### **⚠ VORSICHT**

Bei starker elektrischer Belastung oder kurzzeitigen Schwankungen MUSS der Eco-Modus ausgeschaltet werden.

## Parallelbetrieb

Das Modell CPG4000DHY-EU von Champion ist parallelbereit und kann mit einem weiteren Champion-Gerät parallel betrieben werden, um die insgesamt verfügbare elektrische Leistung zu erhöhen. Für den Parallelbetrieb ist das Modell 75500i-UK von Champion (separat erhältlich) erforderlich. Für eine Liste der kompatiblen Modelle oder zur Bestellung eines Parallel-Kits kontaktieren Sie bitte unseren Kundendienst unter +44(0)1942-715-407 oder unter [www.championpowerequipment.co.uk](http://www.championpowerequipment.co.uk).

Detaillierte Anweisungen zur Installation des Parallelkits und zum Betrieb der angeschlossenen Generatoren finden Sie in der Bedienungsanleitung des Parallelkits.

## Motor abstellen

### Fernstopp

1. Schalten Sie alle elektrisch angeschlossenen Lasten aus. Starten oder stoppen Sie den Generator niemals bei eingeschalteten elektrischen Geräten.
2. Lassen Sie den Generator einige Minuten im Leerlauf laufen, damit sich die Innentemperaturen von Motor und Generator stabilisieren.
3. Drücken Sie die „STOPP“-Taste auf der Fernbedienung.

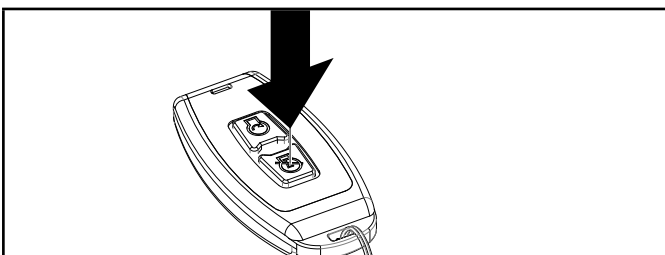

### **HINWEIS**

Der Motor wird abgeschaltet, aber die START/STOPP-Taste bleibt für 12 Stunden im „STANDBY“-Modus. Dabei bleibt das Kraftstoffventil in der „EIN“-Position und wartet auf die nächste Startanweisung.

Um den Generator vollständig abzuschalten, vergewissern Sie sich, dass die START/STOPP-Taste im „AUS“-Modus ist und nicht mehr grün blinkt und dass das Kraftstoffventil in die „AUS“-Position gedreht ist, wenn der Generator über einen längeren Zeitraum nicht benutzt wird.

### **HINWEIS**

Während sich der Generator im Standby-Modus befindet (START/STOPP-Taste blinkt grün), wird Strom aus der Batterie verbraucht.

Der Generator bleibt 12 Stunden lang im Standby-Modus, wenn er mit der Fernbedienung ausgeschaltet wird.

Um den Standby-Modus manuell auszuschalten, drücken und halten Sie die „STOPP“-Taste auf der Fernbedienung 5 Sekunden lang oder drücken und halten Sie die START/STOPP-Taste auf dem Bedienfeld 5 Sekunden lang. Das RCM verbraucht keinen Batteriestrom mehr und wartet nicht mehr auf ein Fernsignal. Dies wird dadurch angezeigt, dass die START/STOPP-Taste nicht mehr blinkt.

### Manueller Stopp

1. Schalten Sie alle angeschlossenen elektrischen Lastgeräte aus und ziehen Sie den Netzstecker. Starten oder stoppen Sie den Generator niemals bei eingeschalteten elektrischen Geräten.
2. Lassen Sie den Generator einige Minuten im Leerlauf laufen, damit sich die Innentemperaturen von Motor und Generator stabilisieren.
3. Drücken Sie die START/STOPP-Taste.

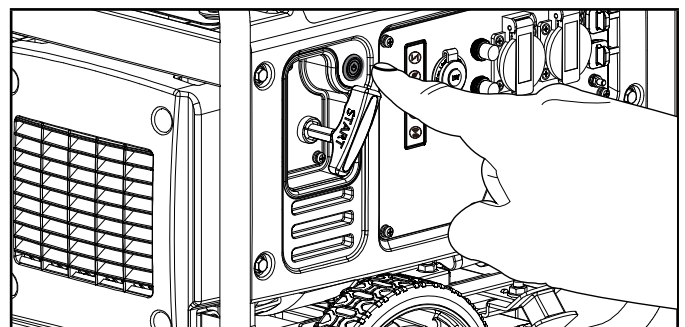

4. Drehen Sie das Kraftstoffventil auf die Position „AUS“.



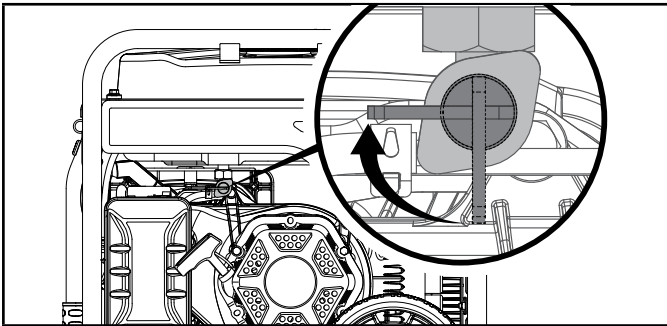

**Wichtig:** Vergewissern Sie sich immer, dass die START/STOPP-Taste in der „AUS“-Position ist und nicht leuchtet und das Kraftstoffventil in der „AUS“-Position ist, wenn der Generator über einen längeren Zeitraum nicht benutzt wird.

### HINWEIS

Wird der Motor für einen Zeitraum von zwei (2) Wochen oder länger nicht verwendet, beachten Sie bitte den Abschnitt *Lagerung* zur ordnungsgemäßen Lagerung von Motor und Kraftstoff.

## Beim Verschieben des Generators

- Heben oder tragen Sie den Generator NIEMALS am Klappgriff.
- Stellen Sie den Generator IMMER in aufrechter Position auf seine Räder.
- Schalten Sie den Generator IMMER aus und stellen Sie sicher, dass das Kraftstoffventil geschlossen ist.
- Stellen Sie IMMER sicher, dass Motor und Abgasrohr abgekühlt sind, damit Sie den Generator gefahrenlos verschieben können (normalerweise 15-30 Minuten).
  1. Beginnen Sie mit dem Anheben des Klappgriffs, der sich auf der gegenüberliegenden Seite der Räder befindet.
  2. Kippen Sie das Ende des Generators mithilfe des Griffs leicht vom Boden ab, bis er auf den Rädern im Gleichgewicht ist.
  3. Schieben Sie den Generator unter Beibehaltung des Gleichgewichts an die gewünschte Stelle.

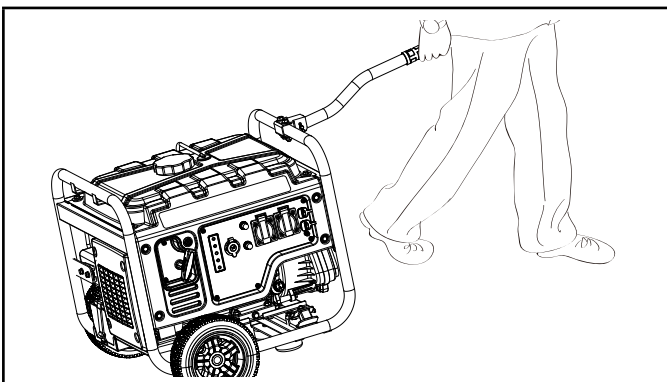

- Kippen Sie den Generator NIEMALS zur Seite, während Sie ihn bewegen.
- Die Nichtbeachtung dieser Anweisungen kann zu Verletzungen von Personen oder zur Beschädigung des Generators führen.

## Betrieb in Höhenlagen

Die Luftdichte in Höhenlagen ist geringer als auf Meereshöhe. Die Motorleistung verringert sich, wenn die Luftmasse und das Luft-Kraftstoff-Verhältnis abnehmen. Die Motor- und Generatorleistung reduziert sich um ca. 3½% pro ca. 300 Meter (1000 Fuß) Höhe über dem Meeresspiegel. In Höhenlagen können durch die erhöhte Anreicherung des Luft-Kraftstoff-Verhältnisses auch erhöhte Abgasemissionen entstehen. Weitere Probleme in Höhenlagen können Startschwierigkeiten, erhöhter Kraftstoffverbrauch und Verschmutzung der Zündkerzen sein.

Um andere Probleme als den natürlichen Leistungsverlust in großen Höhen zu beseitigen, können Sie bei CPE eine Vergaser-Hauptdüse für Höhenlagen erwerben. Die alternative Hauptdüse und die Einbauanleitung erhalten Sie auf Anfrage bei unserem Technical Support Team. Installationsanweisungen sind auch im Bereich „Technisches Merkblatt“ auf der CPE-Website verfügbar.

Die Teilenummer und der empfohlene Höhenbereich für die Anwendung der Vergaser-Hauptdüse für Höhenlagen sind in der folgenden Tabelle aufgeführt.

Um die richtige Höhenhauptdüse zu wählen, muss das Vergasermotormodell identifiziert werden. Hierfür ist auf der Seite des Vergasers ein Code eingepreßt. Wählen Sie die richtige Höhendüsen-Teilenummer, die dem Vergasercode auf Ihrem jeweiligen Vergaser entspricht.

Verg. Code	Höhendüsen- Teilenummer	Höhenbereich
P22-16-H	27.131017.01.01	3'500 ft. (1'067 m)

### ! WARNUNG

Der Betrieb mit der alternativen Hauptdüse in Höhen unterhalb der empfohlenen Mindesthöhe kann den Motor beschädigen. Für den Betrieb in niedrigeren Höhenlagen muss die ursprünglich gelieferte Standard-Hauptdüse verwendet werden. Der Betrieb des Motors mit der falschen Motorkonfiguration in einer bestimmten Höhe kann dazu führen, dass sich die Emissionen des Motors erhöhen und die Kraftstoffeffizienz und Leistung verringern.

## WARTUNG

Achten Sie darauf, dass der Generator sauber gehalten und ordnungsgemäß gelagert wird. Betreiben Sie das Gerät nur auf einer flachen, geraden Oberfläche in einer sauberen, trockenen Betriebsumgebung. Setzen Sie das Gerät NICHT extremen Bedingungen, übermäßigem Staub, Schmutz, Feuchtigkeit oder ätzenden Dämpfen aus.

### ⚠️ WARNUNG

Betreiben Sie den Generator niemals, wenn er beschädigt oder defekt ist.

### ⚠️ WARNUNG

Eine unsachgemäße Wartung führt zum Erlöschen der Garantie.

### 💬 HINWEIS

Lesen Sie für Geräte und Systeme zur Abgassteuerung die entsprechende Garantieerklärung in diesem Handbuch und machen Sie sich mit Ihren Verantwortlichkeiten für die Wartung vertraut.

Der Eigentümer/Betreiber ist für alle periodischen Wartungsarbeiten verantwortlich.

Führen Sie alle geplanten Wartungsarbeiten rechtzeitig durch.

Beheben Sie eventuelle Probleme jeweils vor der Inbetriebnahme des Generators.

Wenn Sie Hilfe oder Ersatzteile benötigen, wenden Sie sich bitte an unsern Technical Support Team unter +44(0)1942-715-407.

## Reinigung des Generators

### ⚠️ VORSICHT

Besprühen Sie den Generator NICHT direkt mit Wasser.

Wasser kann durch die Kühlschlitze in den Generator eindringen und die Generatorwicklungen beschädigen. Außerdem kann dadurch das Kraftstoffsystem verunreinigt werden.

1. Verwenden Sie ein feuchtes Tuch, um die Außenflächen des Generators zu reinigen.
2. Verwenden Sie eine Bürste mit weichen Borsten, um Schmutz und Öl zu entfernen.
3. Verwenden Sie einen Luftkompressor (25 PSI), um Schmutz und Ablagerungen vom Generator zu entfernen.
4. Überprüfen Sie alle Lüftungsöffnungen und Kühlschlitze, um sicherzustellen, dass sie sauber und frei von Hindernissen sind.

Um ein versehentliches Starten zu verhindern, entfernen und erden Sie das Zündkerzenkabel, bevor Sie eine Wartung durchführen.

## Wechseln des Motoröls

Wechseln Sie das Öl, wenn der Motor warm ist. Beachten Sie die Details zur Auswahl der richtigen Ölsorte für Ihre Betriebsumgebung.

1. Entfernen Sie die Ölablassschraube mit einer 10 mm Muffe (nicht im Lieferumfang enthalten) und einer Verlängerung.

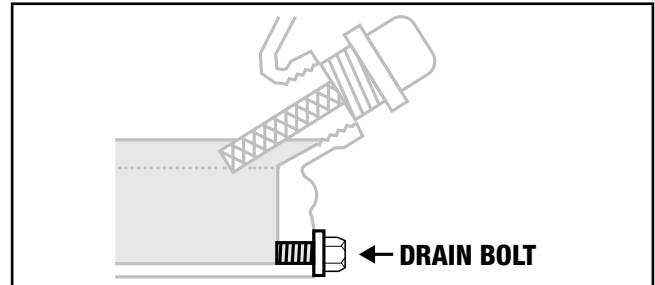

2. Lassen Sie das Öl vollständig in einen geeigneten Behälter ablaufen.
3. Setzen Sie die Ölablassschraube wieder ein.
4. Entfernen Sie den Öleinfülldeckel/-messstab, um Öl nachzufüllen.
5. Füllen Sie Öl gemäß den Anweisungen unter „Motoröl nachfüllen“ im Abschnitt „Montage“ ein. NICHT ÜBERFÜLLEN. Öl für Routinewartung nicht im Lieferumfang enthalten.
6. Entsorgen Sie das Altöl in einer zugelassenen Entsorgungsanlage.

### 💬 HINWEIS

Nach dem Einfüllen des Öls sollte eine Sichtprüfung zeigen, dass das Öl etwa 1-2 Gewindegänge vor dem Auslaufen aus der Einfüllöffnung steht. Wenn Sie den Ölmesstab zum Prüfen des Ölstands verwenden, schrauben Sie den Messstab beim Prüfen NICHT ein.

## Reinigen und Einstellen der Zündkerze

1. Entfernen Sie das Kabel von der Zündkerze.
2. Verwenden Sie ein Zündkerzensteckwerkzeug (nicht im Lieferumfang enthalten) oder eine 13/16 in. (21 mm) Muffe (nicht im Lieferumfang enthalten), um die Kerze zu entfernen.
3. Überprüfen Sie die Elektrode am Stecker. Sie muss sauber und darf nicht abgenutzt sein, damit sie den für die Zündung erforderlichen Funken erzeugt.
4. Stellen Sie sicher, dass der Zündkerzenabstand 0.028-0.031 in. (0.7-0.8 mm) beträgt.



**⚠ VORSICHT**

Wird die Zündkerze nicht regelmäßig gereinigt/ausgetauscht, führt dies zu schlechter Motorleistung, schlechtem Kraftstoffverbrauch oder im schlimmsten Fall zu beschädigten Motorkomponenten.

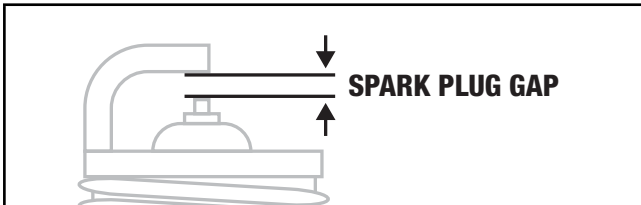

5. Beachten Sie die Zündkerzentypen in den [technischen Daten](#), wenn Sie die Kerze austauschen.
6. Stecken Sie den Stecker wieder fest ein.
7. Befestigen Sie das Zündkerzenkabel an der Zündkerze.

**Reinigen des Luftfilters**

1. Schrauben Sie die Abdeckung ab, die den Luftfilter an der Anordnung hält, indem Sie das Befestigungselement gegen den Uhrzeigersinn drehen.
2. Entfernen Sie das Schaumelement.
3. Waschen Sie es mit Flüssigwaschmittel und Wasser. Mit einem sauberen Tuch gründlich trocken reiben.
4. In sauberem Motoröl tränken.
5. Drücken Sie ein sauberes, saugfähiges Tuch hinein, um das überschüssige Öl zu entfernen.
6. Setzen Sie den Filter in die Anordnung ein.
7. Montieren Sie die Luftfilterabdeckung wieder und ziehen Sie den Verschluss durch Drehen im Uhrzeigersinn fest.

**Reinigung des Funkenschutzes**

1. Lassen Sie den Motor vollständig abkühlen, bevor Sie Wartungsarbeiten an der Funkenschutzvorrichtung durchführen.
2. Entfernen Sie die zwei oder drei Schrauben (variiert je nach Modell), die die Abdeckplatte halten, die den Funkenschutz am Abgasrohr festhält.
3. Entfernen Sie das Funkenschutzgitter.
4. Entfernen Sie die Kohlenstoffablagerungen auf dem Funkenschutzgitter vorsichtig mit einer Drahtbürste.

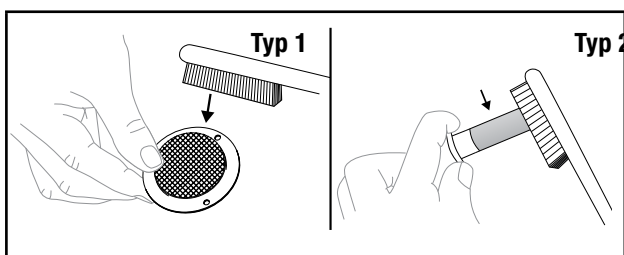

\*Siehe die Teileliste Ihres Modells für den angegebenen Typ des Funkenschutzes.

5. Ersetzen Sie den Funkenschutz, wenn er beschädigt ist.
6. Positionieren Sie den Funkenschutz auf dem Abgasrohr und befestigen Sie ihn mit den in Schritt 2 entfernten Schrauben.

**⚠ VORSICHT**

Wird der Funkenfänger nicht regelmäßig gereinigt, führt dies zu schlechter Motorleistung, schlechtem Kraftstoffverbrauch oder im schlimmsten Fall zu beschädigten Motorkomponenten.

**🗨 HINWEIS**

Bundes- und regionale Gesetze und Verwaltungsvorschriften regeln, wann und wo Funkenschutzvorrichtungen erforderlich sind. Für den Betrieb dieses Generators in Nationalforstgebieten sind Funkenschutzvorrichtungen erforderlich. In Kalifornien darf dieser Generator nicht auf bewaldetem, buschbewachsenem oder grasbewachsenem Boden verwendet werden, es sei denn, der Motor ist mit einem Funkenschutz ausgestattet.

**Einstellen des Reglers****⚠ WARNUNG**

Veränderungen am werkseitig eingestellten Regler führen zum Erlöschen der Garantie.

Das Luft-Kraftstoff-Gemisch kann nicht eingestellt werden. Durch Veränderungen am Regler können Ihr Generator und Ihre elektrischen Geräte beschädigt werden und Ihre Garantie erlischt. Wenden Sie sich für alle anderen Service- und/oder Einstellanforderungen an unsern Technical Support Team unter +44(0)1942-715-407.

**Generatorbatterie**

Ihr Generator ist mit einer automatischen Batterieladeschaltung ausgestattet, die die Batterie auflädt, während der Motor läuft. Die Batterie wird bei regelmäßiger Benutzung (etwa alle zwei Wochen) ordnungsgemäß geladen. Bei weniger häufigem Gebrauch sollte die Batterie an ein Erhaltungsladegerät oder einen Batterieerhaltungsschalter (nicht im Lieferumfang enthalten) angeschlossen werden, damit die Batterie ordnungsgemäß geladen bleibt.

Die maximale Ladeleistung sollte 1,5 Ampere nicht überschreiten. Befolgen Sie die Anweisungen, die dem Batterieladegerät beiliegen. Der Akku sollte mindestens einmal im Monat vollständig geladen werden. Wenn die Batterie den Motor nicht starten kann, lässt er sich durch manuelles Ziehen des Motorrückstoßseils starten. Wenn die Batteriespannung extrem niedrig ist, kann die Ladeschaltung die Batterie möglicherweise nicht wieder aufladen.

In diesem Fall muss die Batterie zum Wiederaufladen an ein Standard-Autobatterieladegerät angeschlossen werden, bevor sie verwendet werden kann.

### Trennen Sie die Batterie

1. Entfernen Sie die Schutzabdeckung vom schwarzen (–) Kabel der Batterie.
2. Trennen Sie das schwarze (–) Kabel vom schwarzen (–) Terminal der Batterie und bewahren Sie die Zylinderschraube und Mutter auf.
3. Wiederholen Sie die Schritte 1-2 für das rote (+) Batteriekabel.
4. Lagern Sie die Batterie an einem kühlen, trockenen Ort.

### Laden Sie die Batterie

Bei einem Generator, der mit Batterien für den elektrischen Start ausgestattet ist, sollte die ordnungsgemäße Wartung und Lagerung der Batterien beachtet werden.

Um die Batterie zu laden, während der Generator gelagert wird, sollte ein Erhaltungsladegerät oder ein Batterieerhaltungsgerät verwendet werden. Die maximale Ladeleistung sollte 1,5 Ampere nicht überschreiten. Befolgen Sie die Anweisungen, die dem Erhaltungsladegerät oder dem Batterieerhaltungsgerät beiliegen. Der Akku sollte mindestens einmal im Monat vollständig geladen werden.

## Batterie der Fernbedienung

### HINWEIS

- Kaufen Sie immer eine passende und qualitativ hochwertige Batterie, die für den beabsichtigten Einsatz am besten geeignet ist.
- Reinigen Sie die Batteriekontakte und auch die des Geräts, bevor Sie die Batterie einsetzen.
- Entnehmen Sie die Batterien aus den Geräten, die über einen längeren Zeitraum nicht benutzt werden.
- Entfernen Sie die Batterien, wenn sie verbraucht sind oder wenn das Produkt längere Zeit nicht benutzt wird.

## Wartungsplan

Halten Sie die im folgenden Wartungsplan angegebenen Wartungsintervalle ein.

Warten Sie Ihren Generator häufiger, wenn er unter ungünstigen Bedingungen betrieben wird.

Kontaktieren Sie unseren Technical Support Team unter +44(0)1942-715-407, um den nächstgelegenen CPE-zertifizierten Service-Händler für die Wartung Ihres Generators oder Motors zu finden.

### FÜHREN SIE ALLE 8 STUNDEN ODER VOR JEDER ANWENDUNG FOLGENDES DURCH:

- ☐ Ölstand prüfen
- ☐ Reinigen Sie den Bereich um Lufteinlass und Abgasrohr

### IN DEN ERSTEN 5 STUNDEN (WÄHREND DER EINLAUFPHASE):

- ☐ Öl wechseln

### ALLE 50 STUNDEN ODER EINMAL PRO JAHR:

- ☐ Luftfilter reinigen
- ☐ Wechseln Sie das Öl, wenn der Generator unter starker Belastung oder in heißer Umgebung betrieben wird

### ALLE 100 STUNDEN ODER EINMAL PRO JAHR:

- ☐ Öl wechseln
- ☐ Zündkerze reinigen/einstellen
- ☐ Funkenschutz reinigen
- ☐ Kraftstoffventilfilter\* reinigen

### ALLE 250 STUNDEN:

- ☐ Brennkammer reinigen\*
- ☐ Ventilspiel prüfen/einstellen\*

### ALLE 3 JAHRE:

- ☐ Kraftstoffleitung ersetzen\*

\* Sollte von sachkundigen, erfahrenen Besitzern oder CPE-zertifizierten Servicezentren durchgeführt werden.

## LAGERUNG

### ⚠️ WARNUNG

Um eine versehentliche oder unbeabsichtigte Zündung Ihres Generators während der Lagerzeit zu vermeiden, sollten Sie die folgenden Vorsichtsmaßnahmen beachten:

- Vergewissern Sie sich beim Einlagern des Generators, dass die START/STOPP-Taste auf „AUS“ steht und nicht leuchtet und dass das Kraftstoffventil auf „AUS“ steht.

### Kurzzeitlagerung (bis zu 30 Tage)

Mit Ethanol gemischtes Benzin kann den Vergaser verkleben und verstopfen, wenn der Generator nicht innerhalb von 4 Wochen betrieben oder der Vergaser entleert wird.

1. Vergewissern Sie sich, dass alle Geräte vom Generator getrennt sind.
2. Starten Sie den Generator wie im Abschnitt *Starten des Motors* beschrieben.
3. Drehen Sie das Kraftstoffventil auf die Position „AUS“.
4. Lassen Sie den Motor so lange laufen, bis der Kraftstoffmangel den Motor zum Stillstand gebracht hat. Dies dauert in der Regel ein paar Minuten.
5. Wenn der Generator mit der Fernbedienung gestartet wurde, drücken Sie die START/STOPP-Taste ein weiteres Mal, um sicherzustellen, dass der Generator „AUS“ und nicht im „STANDBY“-Modus ist und die Anzeige grün blinkt.

### Mittelfristige Lagerung (30 Tage - 1 Jahr)

Mit Ethanol gemischtes Benzin im Tank hat eine maximale Haltbarkeit von bis zu 1 Jahr bei Zugabe eines ordnungsgemäß zusammengesetzten Kraftstoffstabilisators und Lagerung an einem kühlen, trockenen Ort.

1. Vergewissern Sie sich, dass alle Geräte vom Generator getrennt sind.
2. Geben Sie einen ordnungsgemäß zusammengesetzten Kraftstoffstabilisator in den Benzintank.
3. Drehen Sie das Kraftstoffventil auf die Position „EIN“.
4. Starten Sie den Generator und lassen Sie ihn 10 Minuten lang laufen, damit das behandelte Benzin das Kraftstoffsystem durchläuft.
5. **Option 1: Benzin aus dem Vergaser ablassen**
  - 5a. Schalten Sie den Generator aus, indem Sie die START/STOPP-Taste drücken. Wenn der Generator mit der Fernbedienung gestartet wurde, drücken Sie die START/STOPP-Taste ein weiteres Mal, um sicherzustellen, dass der Generator „AUS“ und nicht im „STANDBY“-Modus ist und die Anzeige grün blinkt.
  - 5b. Drehen Sie das Kraftstoffventil auf die Position „AUS“.
  - 5c. Verwenden Sie die Ablassschraube am Vergaser, um überschüssiges Benzin aus dem Vergaser in einen geeigneten Behälter zu entleeren. Verwenden Sie einen Trichter (und ggf. einen entsprechenden Schlauch) unter der Vergaserablassschraube, um ein Verschütten zu vermeiden.

- 5d. Wenn kein Benzin mehr aus dem Vergaser fließt, setzen Sie die Vergaserablassschraube wieder ein und ziehen Sie sie fest. Stellen Sie sicher, dass das abgelassene Benzin ordnungsgemäß entsprechend den örtlichen Vorschriften oder Richtlinien entsorgt wird.

### 6. Option 2: Trockenlauf

- 6a. Drehen Sie bei laufendem Generator den Kraftstoffventil in die Position „AUS“ und lassen Sie den Generator laufen, bis der Motor wegen Kraftstoffmangel abstellt. Dies kann ein paar Minuten dauern.
  - 6b. Wenn der Generator mit der Fernbedienung gestartet wurde, drücken Sie die START/STOPP-Taste ein weiteres Mal, um sicherzustellen, dass der Generator „AUS“ und nicht im „STANDBY“-Modus ist und die Anzeige grün blinkt.
7. Entfernen Sie den Zündkerzenstecker und die Zündkerze und geben Sie etwa einen Esslöffel Öl in den Zylinder.
  8. Ziehen Sie langsam am Rückstoßseil, um den Motor zu starten, damit sich das Öl verteilt und den Zylinder schmiert.
  9. Montieren Sie die Zündkerze und den Zündkerzenstecker.
  10. Reinigen Sie den Generator entsprechend dem Abschnitt *Reinigung des Generators*.
  11. Lagern Sie den Generator an einem kühlen, trockenen Ort ohne direkte Sonneneinstrahlung.

### Langfristige Lagerung (über 1 Jahr)

Bei einer Lagerung von mehr als 1 Jahr müssen der Benzintank und der Vergaser vollständig entleert werden.

1. Der Generator muss ausgeschaltet und alle Geräte müssen getrennt werden. Stellen Sie sicher, dass die START/STOPP-Taste nicht grün blinkt und im „STANDBY“-Modus ist.
2. Drehen Sie das Kraftstoffventil auf die Position „EIN“.
3. Verwenden Sie die Ablassschraube am Vergaser, um überschüssiges Benzin aus dem Benzintank und dem Vergaser in einen geeigneten Behälter zu entleeren. Verwenden Sie einen Trichter (und ggf. einen entsprechenden Schlauch) unter der Vergaserablassschraube, um ein Verschütten zu vermeiden.
4. Wenn kein Benzin mehr aus dem Vergaser fließt, setzen Sie die Vergaserablassschraube wieder ein und ziehen Sie sie fest. Stellen Sie sicher, dass das abgelassene Benzin ordnungsgemäß entsprechend den örtlichen Vorschriften oder Richtlinien entsorgt wird.
5. Drehen Sie das Kraftstoffventil auf die Position „AUS“.
6. Befolgen Sie die Schritte 7-11 gemäß dem Abschnitt *Mittelfristige Lagerung*.

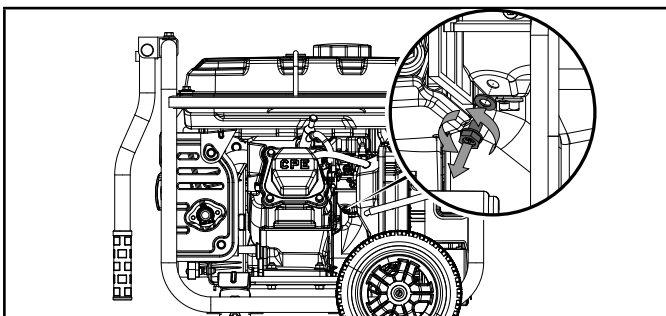

## Entnahme aus der Lagerung

### HINWEIS

Wenn der Generator für einen Zeitraum von mehr als 30 Tagen unsachgemäß mit einem Ethanolgemisch im Benzintank und/oder Vergaser gelagert wurde, muss der gesamte Kraftstoff abgelassen und der Vergaser gründlich von Ethanolablagerungen gereinigt werden. Dieser Prozess beinhaltet technisch anspruchsvolle Aufgaben. Für Unterstützung kontaktieren Sie bitte unseren Technical Support Team unter +44(0)1942-715-407.

Wenn Sie vor der Einlagerung des Generators das gesamte mit Ethanol versetzte Benzin ordnungsgemäß aus dem Benzintank und dem Vergaser entleert haben, befolgen Sie beim Auslagern die folgenden Schritte.

1. Füllen Sie Benzin in den Generator ein, wie im Abschnitt *Treibstoff hinzufügen beschrieben*.
2. Drehen Sie das Kraftstoffventil auf die Position „EIN“.
3. Prüfen Sie nach 5 Minuten den Bereich des Vergasers und des Luftfilters auf eventuell austretendes Benzin. Wenn Leckagen festgestellt werden, muss der Vergaser demontiert und gereinigt oder ausgetauscht werden. Wenn keine Benzinleckagen gefunden werden, drehen Sie das Kraftstoffventil auf die Position „AUS“.
4. Prüfen Sie den Motorölstand und fügen Sie bei Bedarf sauberes, frisches Öl hinzu. Siehe Ölspezifikationen für die richtige Ölsorte.
5. Prüfen Sie den Luftfilter und entfernen Sie etwaige Käfer oder Spinnweben. Reinigen Sie bei Bedarf den Luftfilter gemäß dem Abschnitt Luftfilter reinigen.
6. Starten Sie den Generator gemäß dem Abschnitt Starten des Motors.

## TECHNISCHE DATEN

### Technische Daten des Generators

Generatormodell .....	CPG4000DHY-EU
Starttyp .....	Wireless, Electric, Manual
Wattleistung (Start/Betrieb) .....	4500/3500
Volt Wechselspannung .....	220-240
Wechselstrom-Ampere @ 220V .....	15.9
Volt Gleichspannung .....	12
Gleichstrom-Ampere .....	8
Frequenz .....	50 Hz
Phase .....	einphasig
Erdung .....	Neutral Floating
Gewicht .....	96.8 lb. (43.9 kg)
Länge .....	23.5 in. (59.8 cm)
Breite .....	24.8 in. (63 cm)
Höhe .....	20.5 in. (52 cm)
Lärm @1m .....	96 bBa
Lärm @7m (Eco Mode) .....	64 dBa

### Technische Daten des Motors

Modell .....	YF-172IV-331
Hubraum .....	224 cc
Typ .....	4-Takt OHV

#### Zündkerze

OEM-Typ .....	NHSP F6RTC
Ersatztyp .....	NGK BPR6ES oder gleichwertig
Abstand .....	0.028-0.031 in. (0.7-0.8 mm)

#### Ventil

Einlassabstand .....	0.13-0.17 mm. (0.005-0.007 in.)
Auslassabstand .....	0.18-0.22 mm (0.007-0.009 in.)

#### HINWEIS

Ein technisches Merkblatt zur Ventileinstellung finden Sie unter [www.championpowerequipment.co.uk](http://www.championpowerequipment.co.uk).

### Ölspezifikationen (Öl nicht enthalten)

NICHT ÜBERFÜLLEN.

Typ .....	*Siehe folgende Tabelle
Kapazität .....	20.3 fl. oz. / 0.6 qt. (0.6 L)

Recommended Engine Oil Type									
			10W-30						
		5W-30				10W-40			
		5W-30 Full Synthetic							
°F	-20	0	20	40	60	80	100	120	
°C	-28.9	-17.8	-6.7	4.4	15.6	26.7	37.8	48.9	
Ambient temperature									

#### HINWEIS

Die Temperatur beeinflusst das Motoröl und die Motorleistung. Ändern Sie die Art des verwendeten Motoröls anhand der Temperatur, die in der Tabelle „Empfohlene Motorölsorte“ angegeben ist.

### Technische Daten des Kraftstoffs

Verwenden Sie Benzin mit einer Mindestoktanzahl von 87 und einem Ethanolgehalt von höchstens 10 Volumenprozent. NICHT E15 oder E85 VERWENDEN. NICHT ÜBERFÜLLEN.

Benzinkapazität .....	2.9 gal. (11 L)
-----------------------	-----------------

### Technische Daten der Batterie

Typ .....	Wiederaufladbare, auslaufsichere Blei-Säure-Batterie
Volt Gleichspannung .....	12
Kapazität .....	7 Ah

### Temperaturspezifikationen

Starttemperaturbereich (°F/°C) .....	5 bis 104/-15 bis 40
Fernstart-Temperaturbereich (°F/°C) .....	5 bis 104/-15 bis 40

#### HINWEIS

**Wichtige Information über die Temperatur:** Ihr Produkt ist für den Dauerbetrieb bei Umgebungstemperaturen von bis zu 40°C (104°F) ausgelegt und bemessen. Bei Bedarf kann es kurzzeitig bei Temperaturen von -15°C (5°F) bis 50°C (122°F) betrieben werden. Wenn das Produkt während der Lagerung Temperaturen außerhalb dieses Bereichs ausgesetzt war, sollte es vor dem Betrieb wieder in diesen Bereich gebracht werden. In jedem Fall muss das Produkt immer im Freien, in einem gut belüfteten Bereich und abseits von Türen, Fenstern und Lüftungsöffnungen betrieben werden.

## FEHLERBEHEBUNG

Problem	Ursache	Lösung
Der Motor startet nicht.	Kein Treibstoff.	Treibstoff hinzufügen.
	Defekte Zündkerze.	Zündkerze reinigen und einstellen oder ersetzen.
	Niedriger Ölstand.	Füllen Sie das Kurbelgehäuse bis zum richtigen Füllstand.
		Stellen Sie den Generator auf eine flache, gerade Oberfläche.
	Zündkerzenkabel locker.	Befestigen Sie das Kabel an der Zündkerze.
	Brennstoffventil ist geschlossen.	Kraftstoffventil öffnen.
	START/STOPP-Taste im „AUS“-Modus.	Drücken Sie die START/STOPP-Taste bis zum „STANDBY“-Modus und wechseln Sie dann erneut auf „Start“ oder siehe Abschnitt „Manueller Start“.
	Alter Kraftstoff oder Wasser im Kraftstoff.	Kraftstoff ablassen und durch frischen Kraftstoff ersetzen.
Mit Kraftstoff überschwemmt.	Lassen Sie das Gerät 10 Minuten lang stehen.	
Motor startet, läuft aber holprig.	Choke in der falschen Position.	Bewegen Sie den Choke bis zum Anschlag unter die RUN-Position oder drücken Sie die Choke-Taste, wenn sie grün leuchtet.
	Luftfilter verschmutzt.	Luftfilter reinigen oder ersetzen.
	Kraftstoffventil verschmutzt.	Kraftstoffventil reinigen.
	Funkenschutz verstopft.	Funkenschutz reinigen.
Der Motor lässt sich nicht kabellos starten.	Die Batterie der Fernbedienung ist leer.	Batterie der Fernbedienung ersetzen.
	Generatorbatterie ist leer.	Generatorbatterie laden.
	START/STOPP-Taste im „AUS“-Modus.	Drücken Sie die START/STOPP-Taste, um in den „STANDBY“-Modus zu gelangen, und drücken Sie dann einmal „START“ auf der Fernbedienung.
	Generator außerhalb der Reichweite des Fernbedienungssignals.	Die Fernbedienung muss sich in einem Abstand von 30 m zum Generator befinden.
	Hindernisse zwischen Generator und Fernbedienung.	Sorgen Sie dafür, dass sich keine Hindernisse zwischen Generator und Fernbedienung befinden.
Der Motor lässt sich nicht elektrisch starten.	Generatorbatterie ist leer.	Generatorbatterie laden.
	START/STOPP-Taste im „AUS“-Modus.	Drücken Sie die START/STOPP-Taste bis zum „STANDBY“-Modus und wechseln Sie dann erneut auf „Start“.
Motor schaltet während des Betriebs ab.	Kein Kraftstoff mehr vorhanden.	Kraftstofftank befüllen.
	Niedriger Ölstand.	Füllen Sie das Kurbelgehäuse bis zum richtigen Füllstand. Stellen Sie den Generator auf eine flache, gerade Oberfläche.
	Funkenschutz verstopft.	Funkenschutz reinigen.
Generator kann nicht genug Strom liefern oder überhitzt.	Generator ist überlastet.	Last überprüfen und einstellen. Siehe „Elektrische Lasten anschließen“.
	Luftfilter verschmutzt.	Luftfilter reinigen oder ersetzen.
	Choke in der falschen Position.	Bewegen Sie den Choke bis zum Anschlag unter die RUN-Position oder drücken Sie die Choke-Taste, wenn sie grün leuchtet.



Problem	Ursache	Lösung
Motor läuft, aber kein Wechselstromausgang.	Schlechte Kabelverbindung.	Prüfen Sie alle Anschlüsse.
	Leitungsschutzschalter ist offen.	Schutzschalter zurücksetzen.
	Fehlerhaftes Wechselrichtermodul.	Kontaktieren Sie den technischen Support.
	Lose Verkabelung.	Prüfen Sie die Kabelverbindungen und ziehen Sie sie fest.
	Wechselstromüberlast: Taste leuchtet rot	Reduzieren Sie die Wechselstromlast und drücken Sie die Taste für Überlast-Reset, bis sie grün leuchtet.
	Sonstiges.	Wenden Sie sich an die Helpline.
Motor ruckelt oder stottert.	Motordrehzahlregler defekt.	Wenden Sie sich an die Helpline.
	Kraftstoffventil verschmutzt.	Kraftstoffventil reinigen.
	Der Vergaser ist verschmutzt und läuft träge.	Wenden Sie sich an die Helpline.
	Choke in der falschen Position.	Bewegen Sie den Choke bis zum Anschlag unter die RUN-Position oder drücken Sie die Choke-Taste, wenn sie grün leuchtet.
Wiederholtes Auslösen des Schutzschalters.	Überlast.	Last überprüfen und einstellen. Siehe „Elektrische Lasten anschließen“.
	Fehlerhaftes Netzkabel oder Gerät.	Kontrollieren Sie, ob die Kabel beschädigt, offen oder ausgefranst sind. Defektes Gerät austauschen.
	Leistungsschalter immer noch zu heiß.	Lassen Sie das Gerät 5 Minuten lang stehen.

## **GARANTIE\***

CHAMPION POWER EQUIPMENT

AUF 3 JAHRE BEGRENZTE GARANTIE

### **Garantiebedingungen**

Um Ihr Produkt für die Garantie und den KOSTENLOSEN, unbefristeten technischen Call-Center-Support zu registrieren, besuchen Sie bitte:

<https://www.championpowerequipmentgmbh.de>

Um die Registrierung abzuschließen, müssen Sie eine Kopie des Kaufbelegs als Nachweis beilegen. Für Garantieleistungen ist ein Kaufnachweis erforderlich. Bitte registrieren Sie sich innerhalb von zehn (10) Tagen ab Kaufdatum.

### **Reparatur/Ersatzteilgarantie**

CPE garantiert dem Erstkäufer, dass die mechanischen und elektrischen Komponenten für einen Zeitraum von drei (3) Jahren bei privater Nutzung oder 1000 Betriebsstunden, je nachdem, was zuerst eintritt, und für ein (1) Jahr bei gewerblicher und industrieller Nutzung oder 1000 Betriebsstunden, je nachdem, was zuerst eintritt, keine Schäden in Bezug auf Material und Verarbeitung aufweisen. Für die Transportkosten von Produkten, die im Rahmen dieser Garantie zur Reparatur oder zum Austausch eingereicht werden, ist allein der Käufer verantwortlich. Diese Garantie gilt nur für den Erstkäufer und ist nicht übertragbar. Die vollständigen AGB finden Sie unter [www.championpowerequipment.co.uk](http://www.championpowerequipment.co.uk).

### **Senden Sie das Gerät nicht an den Händler zurück.**

Wenden Sie sich an den technischen Kundendienst von CPE, der das Problem per Telefon oder E-Mail zu beheben versucht. Wenn das Problem auf diese Weise nicht behoben werden kann, veranlasst CPE nach eigenem Ermessen die Überprüfung, Reparatur oder den Austausch des defekten Teils oder der Komponente in einem Kundendienstzentrum von CPE. CPE wird Ihnen eine Fallnummer für den Garantieservice mitteilen. Bitte bewahren Sie diese für zukünftige Zwecke auf. Reparaturen oder Austausche ohne vorherige Genehmigung oder in einer nicht autorisierten Reparaturwerkstatt sind von dieser Garantie ausgeschlossen.

### **Garantieausschlüsse**

Diese Garantie deckt die folgenden Reparaturen und Geräte nicht ab:

#### **Normaler Verschleiß**

Für einen reibungslosen Betrieb benötigen Produkte mit mechanischen und elektrischen Komponenten regelmäßig Ersatzteile und müssen regelmäßig gewartet werden. Diese Garantie deckt keine Reparaturen ab, wenn durch den gewöhnlichen Gebrauch die Lebensdauer eines Teils oder des Geräts als Ganzes erschöpft ist.

#### **Installation, Verwendung und Wartung**

Diese Garantie gilt nicht für Teile und/oder Arbeitsleistungen, wenn das Produkt falsch verwendet, vernachlässigt, in einen Unfall verwickelt, unsachgemäß behandelt, über die Grenzen

des Produkts hinaus belastet, modifiziert, unsachgemäß installiert oder falsch an eine elektrische Komponente angeschlossen wurde. Normale Wartungsarbeiten werden von dieser Garantie nicht abgedeckt und müssen nicht in einer Niederlassung von CPE oder durch eine von CPE autorisierte Person durchgeführt werden.

### **Sonstige Ausschlüsse**

Diese Garantie schließt Folgendes aus:

- Kosmetische Defekte wie Lackierung, Aufkleber usw.
- Verschleißteile wie Filterelemente, O-Ringe usw.
- Zubehörteile wie z. B. Startbatterien, Kolbenringe und Abdeckungen.
- Störungen aufgrund höherer Gewalt und anderer Ereignisse, die außerhalb des Einflussbereichs des Herstellers liegen.
- Probleme, die durch Teile verursacht werden, die keine Originalteile von Champion Power Equipment sind.

Alle Teile, die vom Benutzer als beschädigt angesehen werden. Falls zutreffend, gilt diese Garantie nicht für Produkte, die anstelle eines Versorgungsunternehmens für die Hauptstromversorgung verwendet werden.

### **Grenzen der stillschweigenden Gewährleistung und Folgeschäden**

Champion Power Equipment lehnt jegliche Verpflichtung zur Deckung von Zeitverlusten, der Nutzung dieses Produkts, Frachtkosten oder zufälligen oder daraus resultierenden Ansprüchen von Personen ab, die dieses Produkt verwenden. DIESE GARANTIE UND DIE ANGEHÄNGTE UK-EPA- und/oder CARB-GARANTIE FÜR EMISSIONSKONTROLLSYSTEME (WENN ANWENDBAR) ERSETZEN ALLE ANDEREN GARANTIEEN, AUSDRÜCKLICH ODER STILLSCHWEIGEND, EINSCHLIESSLICH DER GARANTIE DER HANDELSÜBLICHKEIT ODER DER EIGNUNG FÜR EINEN BESTIMMTEN ZWECK.

Für ein Gerät, das im Austausch geliefert wird, gilt die Garantie des Originalgeräts. Die Dauer der Garantie für das ausgetauschte Gerät wird weiterhin unter Bezugnahme auf das Kaufdatum des ursprünglichen Geräts berechnet.

Diese Garantie verleiht Ihnen bestimmte gesetzliche Rechte, die sich von Staat zu Staat oder Provinz zu Provinz ändern können. In Ihrem Staat oder Ihrer Provinz können Ihnen auch andere Rechte eingeräumt werden, die nicht in dieser Garantie aufgeführt sind.

## INTRODUCTION

Félicitations pour votre achat d'un produit Champion Power Equipment (CPE). CPE conçoit, fabrique et offre un soutien à l'ensemble de nos produits conformément à des spécifications et des directives strictes. Grâce à une bonne connaissance du produit, une utilisation sûre et un entretien régulier, ce produit devrait satisfaire vos besoins pendant plusieurs années.

Nous avons pris toutes les précautions afin d'assurer l'exactitude et l'exhaustivité des informations contenues dans ce manuel au moment de la publication, et nous nous réservons le droit de changer, modifier et/ou d'améliorer le produit et le présent document à tout moment sans préavis.

CPE accorde une grande importance à la façon dont ses produits sont conçus, fabriqués, exploités et entretenus, ainsi qu'à assurer la sécurité de l'opérateur et de ceux qui se trouvent autour de la génératrice. Par conséquent, il est **IMPORTANT** de lire attentivement le manuel du produit et d'autres documents d'information concernant le produit et d'être pleinement conscient et informé de l'assemblage, du fonctionnement, des dangers et de l'entretien du produit avant de l'utiliser. Familiarisez-vous bien avec le produit et assurez-vous que tout autre personne voulant l'utiliser fasse de même, en observant les mesures de sécurité et de fonctionnement appropriées avant chaque utilisation. Veuillez toujours faire preuve de bon sens et de prudence lors de l'utilisation du produit pour éviter tout accident, dommage matériel ou blessure. À l'avenir, nous souhaitons que vous continuiez à utiliser et à être satisfait de votre produit CPE.

Lorsque vous contactez CPE au sujet des pièces et/ou des réparations, vous devrez nous fournir les numéros de modèle et de série complets de votre produit. Transcrivez les informations trouvées sur l'étiquette de la plaque signalétique de votre produit dans le tableau ci-dessous

### ÉQUIPE DE SOUTIEN TECHNIQUE CPE

#### NUMÉRO DE MODÈLE

CPG4000DHY-EU

#### NUMÉRO DE SÉRIE

#### DATE D'ACHAT

#### LIEU D'ACHAT

## DÉFINITIONS DE SÉCURITÉ

Le but des symboles de sécurité est d'attirer votre attention sur les dangers potentiels. Il est essentiel de bien comprendre leur signification. Les avertissements de sécurité n'éliminent pas tous les dangers. Les instructions ou les avertissements qu'ils donnent ne remplacent pas les mesures de prévention des accidents appropriées.

### DANGER

Le mot DANGER indique une situation dangereuse qui, si elle n'est pas évitée, entraînera des blessures graves ou mortelles.

### AVERTISSEMENT

Le mot AVERTISSEMENT indique une situation dangereuse qui, si elle n'est pas évitée, peut entraîner des blessures graves ou mortelles.

### MISE EN GARDE

Le mot MISE EN GARDE indique une situation dangereuse qui, si elle n'est pas évitée, peut entraîner des blessures légères ou de gravité modérée.

### AVIS

Le mot AVIS indique des informations considérées comme importantes, mais non liées à un danger (par exemple, des messages relatifs à des dommages matériels).

FR

## CONSIGNES DE SÉCURITÉ IMPORTANTES

### DANGER

Les gaz d'échappement émis par la génératrice contiennent du monoxyde de carbone, un gaz toxique incolore et inodore. Respirer du monoxyde de carbone peut provoquer des nausées, des étourdissements, des évanouissements ou la mort. Si vous commencez à vous sentir étourdi ou faible, sortez respirer de l'air frais immédiatement.

**UTILISEZ UNIQUEMENT LA GÉNÉRATRICE À L'EXTÉRIEUR, DANS UN ENDROIT BIEN VENTILÉ ET DIRIGER L'ÉCHAPPEMENT VERS L'EXTÉRIEUR.**

N'UTILISEZ PAS la génératrice à l'intérieur d'un bâtiment, y compris les garages, les sous-sols, les vides sanitaires et les remises, les enceintes ou les compartiments, y compris le compartiment de la génératrice d'un véhicule de loisirs.

NE LAISSEZ PAS les gaz d'échappement pénétrer par des fenêtres, des portes, des bouches d'aération ou tout autre ouverture d'un espace clos.

N'essayez PAS d'allonger ou de modifier le silencieux/tube d'échappement, cela annulerait toute garantie offerte.

### DANGER

L'utilisation d'une génératrice à l'intérieur **PEUT VOUS TUER EN QUELQUES MINUTES**. Les gaz d'échappement de la génératrice contiennent du monoxyde de carbone. C'est un poison que vous ne pouvez ni voir ni sentir.

**NE L'UTILISEZ** jamais à l'intérieur d'une maison ou d'un garage, ou dans des espaces petits ou confinés, y compris des hangars et des véhicules, **MÊME SI** les portes et les fenêtres sont ouvertes.

**UTILISEZ-LA** uniquement à **L'EXTÉRIEUR** et loin des fenêtres, des portes et des bouches d'aération.

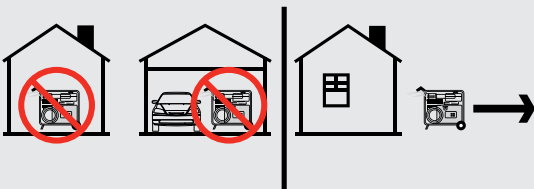

Installez des détecteurs de monoxyde de carbone à piles ou enfichables avec batterie de secours conformément aux instructions du fabricant.

### AVERTISSEMENT

Bien que la génératrice soit équipée d'un pare-étincelles, il convient de maintenir une distance minimale de 1,5 m (5 pieds) avec la végétation sèche et toute fenêtre ou porte pour éviter les incendies.

### DANGER

Utilisez l'équipement avec ses dispositifs de protection en place.

Les pièces rotatives peuvent s'enchevêtrer autour des mains, des pieds, des cheveux, des vêtements et/ou des accessoires. Cela peut provoquer une amputation traumatique ou une lacération sévère.

Gardez les mains et les pieds éloignés des pièces rotatives et portez toujours un EPI.

Attachez les cheveux longs et enlevez les bijoux.

NE portez PAS de vêtements amples, de cordons pendants ou d'objets qui pourraient être attrapés.

### DANGER

La génératrice produit une tension électrique puissante.

NE touchez PAS les fils nus ou les prises.

N'utilisez PAS de câbles électriques usés, endommagés ou effilochés. Nous vous recommandons d'utiliser uniquement des câbles électriques Champion pour une utilisation correcte.

NE faites PAS fonctionner la génératrice par temps humide, y compris en cas de pluie ou de neige.

NE LAISSEZ PAS des enfants ou des personnes non formées de moins de 18 ans faire fonctionner ou entretenir la génératrice.

Utilisez un disjoncteur de fuite à la terre (DDFT) dans les zones humides et les zones comprenant des matériaux conducteurs tels que les surfaces métalliques.

Le raccordement au système électrique de votre maison nécessite un commutateur de transfert de 100 A répertorié, installé par un électricien agréé et approuvé par l'autorité locale compétente. Le raccordement doit isoler la génératrice de l'alimentation électrique et doit être conforme à toutes les lois et codes électriques applicables dans le pays d'origine.

### AVERTISSEMENT

N'utilisez JAMAIS la génératrice à des fins médicales et de réanimation.

En cas d'urgence, appelez immédiatement le 999.

N'utilisez JAMAIS ce produit pour alimenter des appareils ou systèmes de survie.

N'utilisez JAMAIS ce produit pour alimenter des appareils ou des instruments médicaux.

Informez immédiatement votre fournisseur d'électricité si vous ou un membre de votre foyer dépend de cet équipement électrique pour vivre.

Informez immédiatement votre fournisseur d'électricité si une panne de courant vous causerait, à vous ou à un membre de votre foyer, une urgence médicale.

**⚠ AVERTISSEMENT**

Une étincelle provenant du fil de bougie retiré peut provoquer un incendie ou une électrocution.

**Lors de l'entretien de la génératrice :**

Retirez le fil de la bougie et placez-le à un endroit où il ne peut pas entrer en contact avec la bougie ou tout autre objet métallique.

NE vérifiez PAS la présence d'une étincelle après avoir retiré la bougie sous risque d'électrocution.

Utilisez uniquement des testeurs de bougies approuvés.

**⚠ AVERTISSEMENT**

Les moteurs en fonctionnement peuvent produire de la chaleur. Des graves brûlures peuvent avoir lieu lors d'un contact. Le matériau combustible peut s'enflammer lors d'un contact.

NE touchez PAS les surfaces chaudes du générateur, y compris le système du silencieux, lorsqu'il fonctionne ou qu'il est éteint depuis moins de 1 heure.

Évitez un contact avec les gaz d'échappement chauds.

Laissez l'équipement refroidir avant de le toucher.

N'utilisez jamais d'extensions de silencieux.

Maintenez au moins 3 pieds (91,4 cm) d'espace de tous les côtés pour assurer un refroidissement adéquat.

Maintenez au moins 5 pieds (1,5 m) d'espace par rapport aux matériaux combustibles.

**⚠ AVERTISSEMENT**

Une rétractation rapide du cordon de recul tirera la main et le bras vers le moteur plus rapidement qu'il vous serait possible de lâcher. Il pourrait en résulter des os cassés, des fractures, des contusions ou des entorses. Un démarrage non intentionnel peut résulter en un enchevêtrement, une amputation traumatique ou une lacération.

**Lors du démarrage du moteur, tirez lentement le cordon de recul jusqu'à ce que vous sentiez une résistance puis tirez rapidement pour éviter un rebond.**

**NE démarrez ni n'arrêtez PAS le moteur avec des appareils électriques branchés et allumés.**

**⚠ AVERTISSEMENT**

Ce produit comprend une batterie scellée. N'essayez jamais de l'ouvrir.

Dans le cas où la batterie scellée serait endommagée et présenterait une fuite de fluide, elle devrait immédiatement être éliminée et remplacée.

Toutes les batteries fournies sont couvertes par une garantie de 1 an uniquement et ne font pas partie de la garantie étendue de 3 ans.

En cas d'exposition des mains, des yeux ou du visage au fluide de la batterie, lavez et rincez à l'eau fraîche. Si cela ne résout pas le problème, consultez immédiatement un médecin.

**⚠ AVERTISSEMENT**

Ce produit comprend un pile bouton. Si celle-ci est avalée, il pourrait en résulter de graves blessures voire le décès en juste 2 heures. Consultez immédiatement un médecin.

**⚠ PRÉCAUTION**

Le fait d'excéder la capacité de fonctionnement du générateur peut endommager le générateur et/ou les appareils électriques qui y sont connectés.

NE surchargez PAS le générateur.

N'altérez PAS la vitesse régulée.

NE modifiez PAS le générateur en aucune façon.

\*Les **watts de démarrage** indiqués sur votre générateur sont les watts que le générateur peut fournir pendant une moyenne de 6 secondes (onduleur) ou 10 minutes (type châssis ouvert).

Les **watts maximum** sont la sortie de watts MAX auquel le générateur peut fonctionner. Il n'est toutefois pas recommandé de faire fonctionner votre générateur aux watts maximum pendant des périodes excédant en moyenne 5 minutes (Onduleur) et 60 minutes (Type cadre ouvert).

**Une fois cette période terminée, si la puissance n'est pas réduite, la Protection contre les surcharges s'activera et le générateur se coupera.**

**⚠ PRÉCAUTION**

Un mauvais traitement ou une mauvaise utilisation du générateur peut l'endommager, raccourcir sa durée de vie ou annuler la garantie.

Utilisez le générateur uniquement pour ses utilisations prévues.

Utilisez uniquement sur des surfaces de niveau.

N'exposez PAS le générateur à une humidité excessive, à de la poussière ni à de la saleté.

NE laissez PAS de matériau obstruer les fentes de refroidissement.

Si les appareils connectés surchauffent, éteignez-les et déconnectez-les du générateur.

**N'utilisez PAS le générateur si :**

- La puissance électrique s'arrête
- L'équipement émet des étincelles, des fumées ou des flammes
- L'équipement vibre de manière excessive
- Des extensions de silencieux ou des systèmes d'extraction doivent être ajoutés

## Sécurité du carburant



### LES VAPEURS D'ESSENCE SONT HAUTEMENT INFLAMMABLES ET EXPLOSIVES.

Les incendies ou explosions peuvent provoquer des brûlures graves, pouvant être fatales.

#### Essence et vapeurs d'essence :

- L'essence est hautement inflammable et explosive.
- L'essence peut provoquer un incendie ou une explosion si elle est enflammée.
- L'essence est un carburant liquide mais ses vapeurs peuvent s'enflammer.
- L'essence est un irritant cutané et doit être nettoyée immédiatement si elle est renversée sur la peau ou les vêtements.
- L'essence a une odeur particulière qui aide à détecter rapidement les fuites potentielles.
- Lors de tout incendie de gaz pétrolier, vous ne devez pas éteindre les flammes sauf si vous pouvez le faire en fermant le robinet d'alimentation en carburant. Un risque d'explosion peut se produire si le feu est éteint, mais que le robinet d'alimentation en carburant est resté ouvert.
- L'essence se dilate ou se contracte selon la température ambiante. Ne remplissez jamais entièrement le réservoir d'essence car l'essence a besoin d'espace pour se dilater si la température augmente.

#### Lors de l'ajout ou de la vidange d'essence :

N'allumez PAS ET NE fumez PAS de cigarettes.

Éteignez la génératrice et la laissez refroidir pendant au moins 30 minutes avant de retirer le bouchon du réservoir d'essence. Dévissez lentement le bouchon pour relâcher la pression dans le réservoir.

Remplissez ou vidangez l'essence uniquement à l'extérieur dans un endroit bien ventilé, loin des bâtiments, des garages ou des hangars.

NE remplissez JAMAIS directement le réservoir d'essence de la génératrice à la station-service. Utilisez un récipient homologué pour transférer le carburant dans la génératrice.

NE remplissez PAS trop le réservoir d'essence.

Seules les essences E10 ou E5 sont recommandées.

Éloignez l'essence des étincelles, des flammes nues, des veilleuses, de la chaleur et de toute autre source d'inflammation.

#### Lors du démarrage de la génératrice :

N'essayez PAS de démarrer une génératrice endommagée.

Assurez-vous que le bouchon du réservoir d'essence, le filtre à air, la bougie, les conduites de carburant et le système d'échappement sont correctement installés.

Laissez l'essence renversée s'évaporer complètement avant d'essayer de démarrer le moteur.

Assurez-vous que la génératrice repose fermement sur un sol à niveau.

#### Lors de l'utilisation de la génératrice :

NE déplacez PAS ou N'inclinez PAS la génératrice pendant qu'elle fonctionne.

N'inclinez PAS la génératrice ou ne laissez pas l'essence ou l'huile se renverser.

#### Lors du transport ou de l'entretien de la génératrice :

Assurez-vous que le robinet de carburant est en position OFF et que le réservoir d'essence est vide.

Débranchez le fil de la bougie.

#### Lors du rangement de la génératrice :

Rangez la génératrice dans un lieu éloigné des étincelles, des flammes nues, des veilleuses, de la chaleur et toutes autres sources d'inflammation.

Ne rangez pas la génératrice ou l'essence à proximité de fourneaux, de chauffe-eau ou de tout autre appareil produisant de la chaleur ou à allumage automatique.

Ne stockez pas le générateur avec un restant de carburant dans le réservoir. Au fil du temps, il se solidifiera et se contaminera.



Ne placez JAMAIS un récipient d'essence, un réservoir d'essence, une bouteille de GPL ou tout autre matériau combustible dans la trajectoire du gaz d'échappement lors du fonctionnement du moteur.



N'utilisez JAMAIS un bidon d'essence, un réservoir d'essence ou tout autre élément de carburant cassé, coupé, déchiré ou endommagé.



### Étiquettes de sécurité

Ces étiquettes vous avertissent des dangers potentiels pouvant causer des blessures graves. Lisez-les attentivement.

Si une étiquette se détache ou devient difficile à lire, contactez Technical Support Team pour un éventuel remplacement.

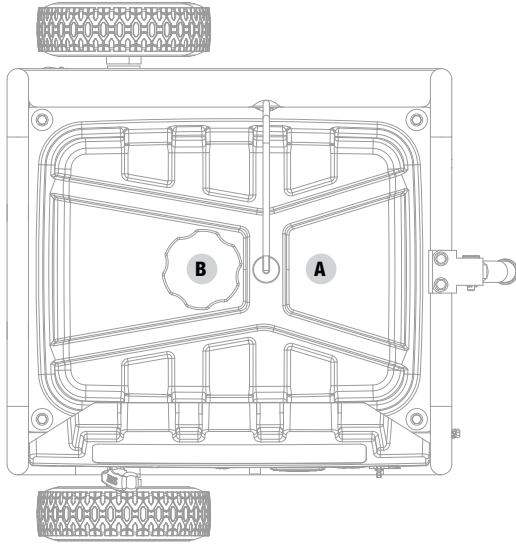

Haut

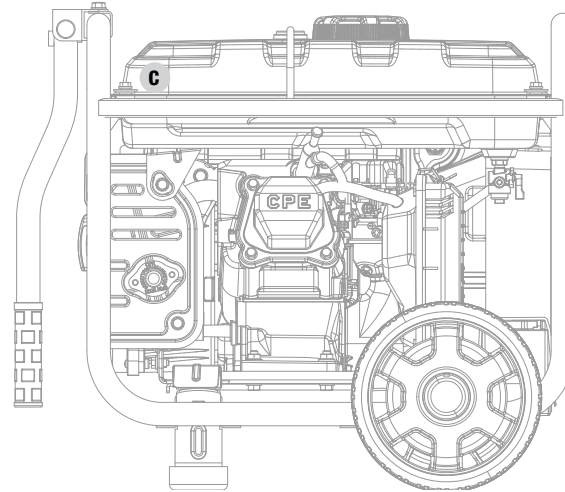

Arrière

FR

ÉTIQUETTE		DESCRIPTION
A		Symboles de sécurité / Danger CO
B		Carburant
C		Surface chaude







## Symboles de sécurité





Certains des symboles suivants peuvent être utilisés sur ce produit. Veuillez les étudier et apprendre leur signification. Une interprétation correcte de ces symboles vous permettra d'utiliser le produit de manière plus sécurisée.

SYMBOLE	SIGNIFICATION
	<b>Lisez le Manuel de l'opérateur.</b> Afin de réduire le risque de blessures, l'utilisateur doit lire et comprendre le manuel de l'opérateur avant d'utiliser ce produit.
	<b>Dégagement.</b> Gardez tous les objets à au moins 5 pieds (1,5 m) du générateur. La chaleur provenant du silencieux et du gaz d'échappement peut enflammer les objets combustibles.
	<b>Mise à la terre.</b> Consultez un électricien local pour déterminer les exigences de mise à la terre avant le fonctionnement.
	<b>Protection auditive.</b> Une protection auditive est recommandée lorsque vous travaillez près du générateur. Si le niveau de bruit du générateur est supérieur à 85 dB, une protection auditive est obligatoire. Consultez le page des spécifications pour les mesures de niveau de bruit.
	<b>Danger électrique.</b> Le non-respect d'une utilisation dans un environnement sec et d'observation de pratiques sécurisée peut résulter en un choc électrique. Une mauvaise connexion à un bâtiment peut conduire le courant à être renvoyé dans les lignes de courant, créant un danger d'électrocution. Il convient d'utiliser un commutateur de transfert lors du raccordement à un bâtiment.
	<b>Danger d'incendie.</b> L'essence et les vapeurs d'essence sont hautement inflammables et explosives. Un incendie ou une explosion peut causer de graves brûlures voire le décès. Gardez le générateur à au moins 5 pieds (1,5 m) de tous les objets pour éviter une combustion.
	<b>Risque de brûlure.</b> Afin de réduire le risque de blessures ou de dégâts, éviter un contact avec une surface chaude.
	<b>Danger du monoxyde de carbone (CO).</b>
	<b>Alerte d'environnement humide.</b> N'exposez pas à la pluie et n'utilisez pas dans des endroits humides, sauf comme ce qui suit : Si vous devez faire fonctionner l'appareil sous la pluie ou dans un lieu humide, NE faites PAS fonctionner sans protection adéquate des composants électriques. Il est possible d'utiliser un auvent de sécurité ignifugé et qui assure une ventilation adéquate du flux d'échappement des moteurs. Gardez tous les objets à un minimum de 5 pieds (1,5 m) du générateur, à tout moment. La chaleur provenant de la surface du silencieux et du flux d'échappement peut enflammer les matériaux combustibles.

## Symboles de fonctionnement

Certains des symboles suivants peuvent être utilisés sur ce produit. Veuillez les étudier et apprendre leur signification. Une interprétation correcte de ces symboles vous permettra d'utiliser le produit de manière plus sécurisée.

SYMBOLE	SIGNIFICATION
	Démarrage/arrêt
	Bouton de couplage sans fil
	Bouton de réinitialisation de surcharge
	Huile faible
	Bouton Mode économique
	Bouton de starter
	Courant direct 12 V

SYMBOLE	SIGNIFICATION
	Réinitialisation du disjoncteur : Pousser
	Connexion(s) parallèle(s)
	Neutre flottant. Le circuit neutre <b>N'EST PAS</b> connecté électriquement au châssis/à la masse du générateur.
	Ouverture/fermeture vanne carburant/essence

FR

## Symboles des étiquettes de démarrage rapide

Certains des symboles suivants peuvent être utilisés sur ce produit. Veuillez les étudier et apprendre leur signification. Une interprétation correcte de ces symboles vous permettra d'utiliser le produit de manière plus sécurisée.

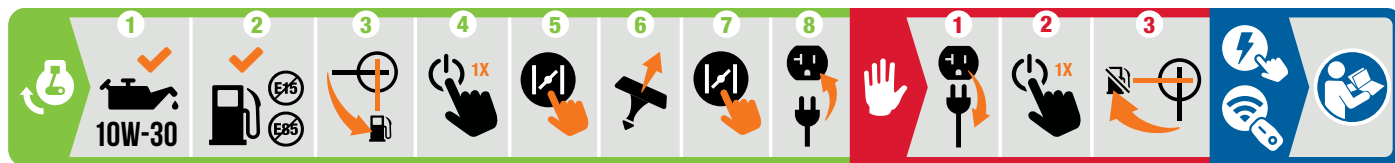

### Démarrer le moteur

**⚠ DANGER**

Positionnez le générateur à l'extérieur aussi loin que possible des fenêtres, des portes, des équipements de ventilation et des bâtiments extérieurs.

1. **Vérifiez le niveau d'huile. (Aucune huile n'est fournie avec l'appareil)**  
Ajoutez de l'huile NON synthétique 10W30 recommandée à la première utilisation.
2. **Vérifiez le niveau d'essence.**  
Lorsque vous ajoutez de l'essence, utilisez un indice d'octane minimum de 87 et une teneur en éthanol de 10 % ou moins en volume.
3. Tournez la vanne de carburant sur la position « **OUVERT** ».
4. Appuyez une fois sur le bouton DÉMARRAGE/ARRÊT.
5. **Démarrage du moteur**  
Appuyez sur le bouton de starter.
6. Tirez le cordon de recul.
7. **Faire fonctionner le moteur**  
Appuyez sur le bouton de starter.
8. Branchez l'appareil souhaité.

### Arrêter le moteur

1. Éteignez et débranchez toutes les charges électriques connectées.
2. Appuyez une fois sur le bouton DÉMARRAGE/ARRÊT.
3. Tournez la vanne de carburant sur la position « **FERMÉ** ».

### Démarrage sans fil et électrique

Voir le page 21 à la section « Fonctionnement ».

## COMMANDES ET FONCTIONNALITÉS

Lisez le manuel de l'opérateur avant d'utiliser votre générateur. Familiarisez-vous avec l'emplacement et la fonction des commandes et des fonctionnalités. Conservez ce manuel pour toute référence future.

### Générateur

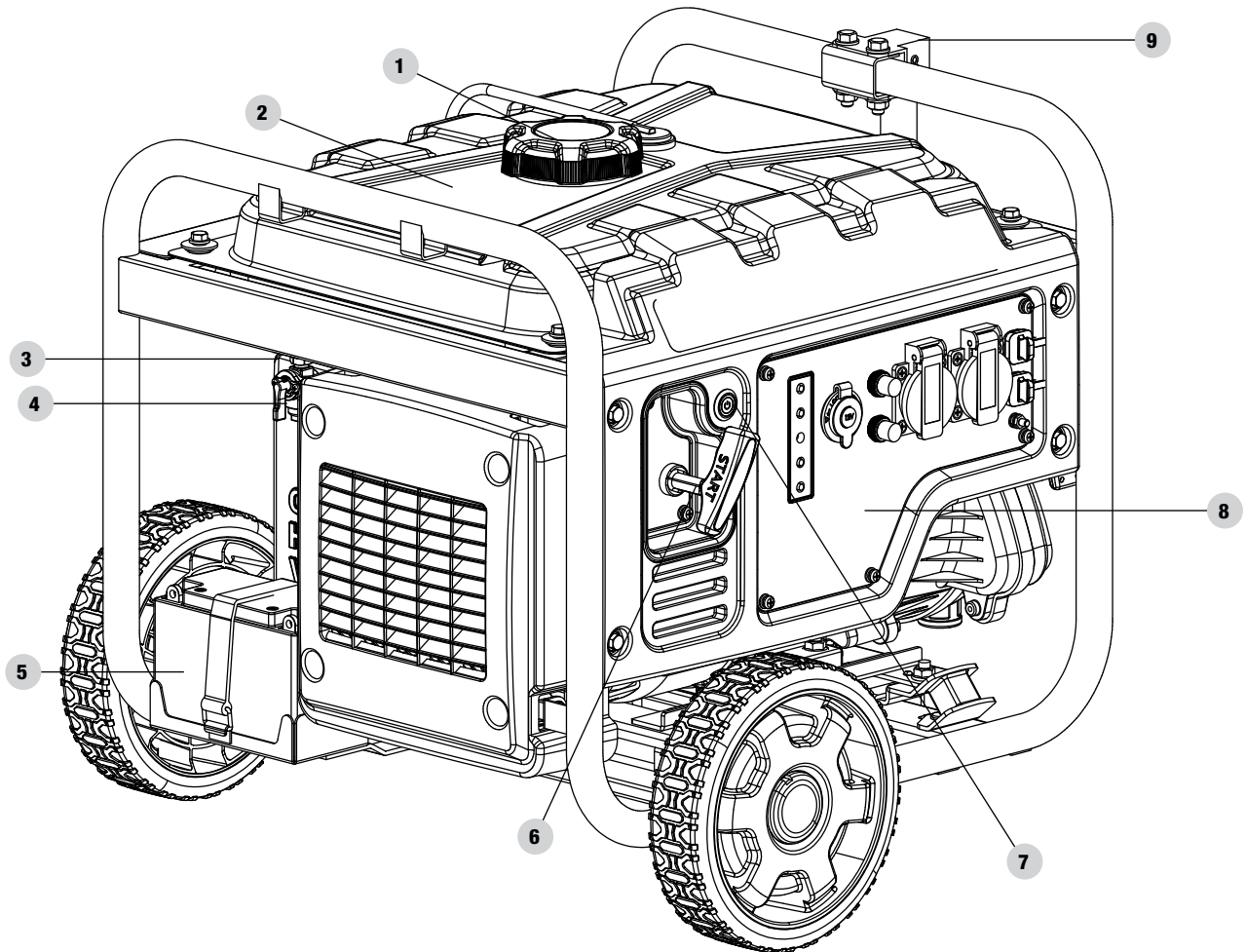

1. **Bouchon de carburant** - À retirer pour ajouter du carburant.
2. **Réservoir d'essence** - 2.9 gal. (11 L)
3. **Filtre à air** - Protège le moteur en filtrant la poussière et les débris de l'admission d'air
4. **Vanne de carburant** - Utilisé pour allumer et éteindre l'alimentation en carburant vers le moteur.
5. **Batterie** - Fournit une alimentation de 12 V CC au système de démarrage.
6. **Démarrateur à recul** - Utilisé pour démarrer manuellement le moteur
7. **Bouton de démarrage**
8. **Panneau de commande** - Voir la section « Panneau de commande ».
9. **Poignée(s) de transport** - Utilisée(s) pour soulever ou transporter l'appareil.

## Panneau de commande

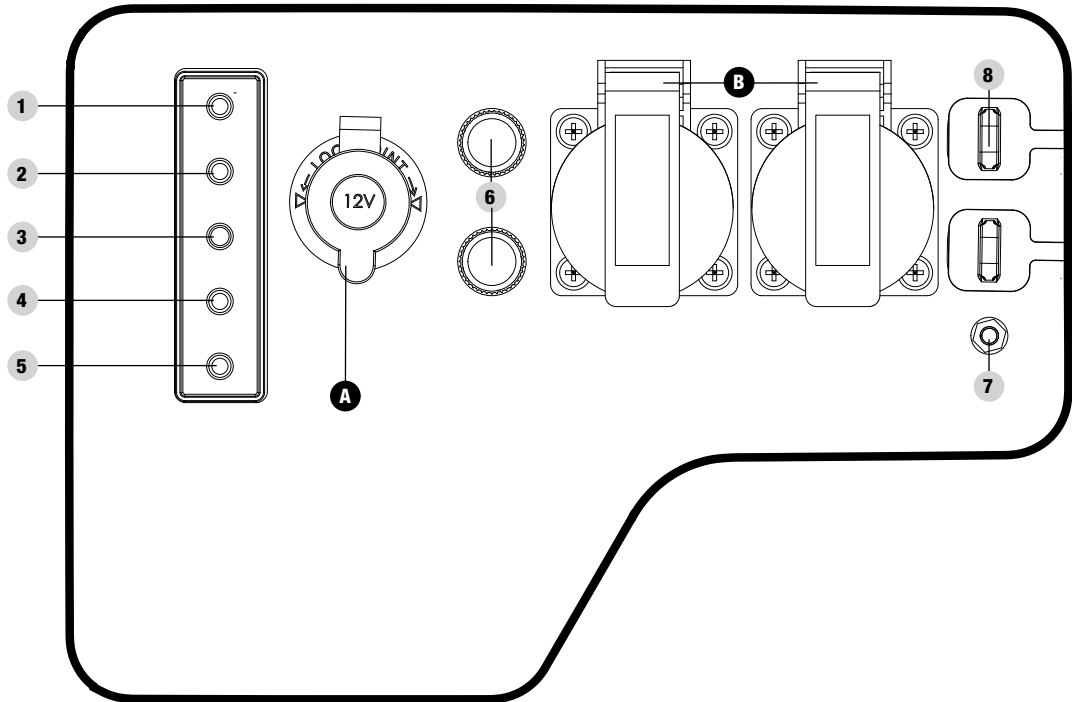

1. **Bouton de starter** - Utilisé pour démarrer un moteur froid.
  - 1a. Vert - Le starter est allumé.
  - 1b. Éteint - Le starter est éteint.
2. **Bouton Mode économique** - Active/désactive le contrôle de ralenti automatique.
  - 2a. Éteint - Le Mode économique est éteint.
  - 2b. Vert - Le Mode économique est allumé.
3. **Témoin d'avertissement d'huile** - Lorsqu'il est allumé, le moteur se coupe et ne fonctionne pas. Vérifiez le niveau d'huile.
4. **Bouton de réinitialisation de surcharge CA** - Utilisé pour redonner de l'énergie aux réceptacles après un défaut de surcharge.
  - 4a. Vert - Systèmes normaux.
  - 4b. Rouge fixe - Avertissement de surcharge.
  - 4c. Rouge clignotant - Défaut de surcharge. Appuyez pour réinitialiser.
5. **Réinitialisation du sans fil** - Utilisé pour réinitialiser ou coupler une ou des télécommandes.
  - 5a. Bleu - L'appareil est couplé avec la télécommande. Appuyez pour réinitialiser.
  - 5b. Éteint - L'appareil n'est pas couplé avec la télécommande.
6. **Disjoncteurs (appuyer sur réinitialiser)** - Protège le générateur contre les surcharges électriques.
7. **Borne de masse** - Consultez un électricien en ce qui concerne les réglementations locales de mise à la terre.
8. **Sorties parallèles** - Utilisées pour un fonctionnement parallèle (kit parallèle vendu séparément).

### RÉCEPTACLES

A		<b>12 V CC, 8 A (Automobile)</b> Peut être utilisé pour fournir une alimentation électrique pour le fonctionnement de charges électriques de 12 V CC, 8 A.
B		<b>2 x 16 A Schuko 220 V (EU)</b> <b>1 x 13 A et 1 x 16A 230 (UK)</b> Peut être utilisé pour fournir une alimentation électrique pour le fonctionnement de charges électriques de 220~240 V CA, monophasé, 50 Hz.

### AVERTISSEMENT

N'utilisez JAMAIS les courants CA et CC ensemble, cela endommagerait le générateur et possiblement l'équipement.

SEUL l'un ou l'autre doit être utilisé à la fois.

Une exposition prolongée aux gaz d'échappement du moteur peut provoquer des blessures graves, voire mortelles.

Lors de la charge d'un appareil, ne placez pas le côté d'échappement du côté du générateur. Une chaleur extrême causée par les gaz d'échappement peut endommager l'appareil et représenter un potentiel danger d'incendie.



## Télécommande sans fil

Ce générateur est équipé d'un système de télécommande sans fil RED pour le démarrage et l'arrêt. Le système se compose de quatre (4) composants principaux :

1. Module récepteur
2. Télécommande
3. Bouton Démarrage/arrêt
4. Auto-starter

### Les fonctions de la télécommande sont activées lorsque :

1. Le bouton Démarrage/arrêt est en mode « VEILLE » et clignote en vert, une fois par seconde.

Les fonctions de la télécommande sont désactivées quand la condition ci-dessus n'est pas respectée.

Pour démarrer le générateur sans fil, appuyez une fois sur le bouton « Démarrer »  sur la télécommande pour entrer en mode veille, indiqué par le fait que le bouton Démarrage/arrêt sur le panneau de commande clignote en vert une fois par seconde. Appuyez à nouveau sur le bouton « Démarrer » sur la télécommande pour démarrer le moteur. Le moteur essaiera de démarrer six (6) fois. Le Module récepteur contrôle l'Auto-starter lors de chaque tentative de démarrage. Si le générateur ne démarre pas, appelez le service client de Champion pour une assistance au +44(0)1942-715-407.

Pour arrêter le générateur sans fil, appuyez une fois sur le bouton « Arrêt »  de la télécommande.

### Consommation de puissance de la télécommande

Lorsque le bouton Démarrage/arrêt est en mode « Veille » et clignote en vert, une fois par seconde, le Module récepteur est actif et attend un signal à distance. Cette fonction de veille nécessite une petite quantité de courant électrique de la part de la batterie et s'éteindra automatiquement après 12 heures.

Le fait d'appuyer sur le bouton « ARRÊT »  sur la télécommande et de le maintenir pendant 5 secondes ou d'appuyer sur le bouton Démarrage/Arrêt sur le panneau de commande et de le maintenir pendant 5 secondes désactive manuellement la fonction de veille. Le Module récepteur ne consommera plus de batterie et n'attendra plus de signal à distance. Ceci est indiqué par le fait que le bouton Démarrage/arrêt ne clignote plus.

## Déclaration RED pour la télécommande

1. Cet appareil se conforme aux règles RED. Le fonctionnement est soumis aux deux conditions suivantes :
  - 1a. Cet appareil ne peut pas causer d'interférence nuisibles.
  - 1b. Cet appareil doit accepter toute interférence reçue, y compris une interférence qui pourrait causer une fonction indésirable.
2. Les changements ou modifications non expressément approuvés par la partie responsable de la conformité

peuvent annuler l'autorité de l'utilisateur à faire fonctionner l'équipement.

### REMARQUE

Cet équipement a été testé et est certifié conforme à la dernière directive « RED » de l'UE. Ces limites sont conçues pour fournir une protection contre les interférences nuisibles dans les installations/zones résidentielles ou commerciales. Cet équipement génère, utilise et peut émettre des fréquences radio. S'il n'est pas installé et

utilisé correctement conformément aux instructions, l'équipement peut causer des interférences nuisibles aux communications radio. Si cet équipement cause des interférences nuisibles à la réception d'un équipement radio, ce qui peut être déterminé en éteignant et en rallumant l'équipement, l'utilisateur est encouragé à essayer de corriger l'interférence en prenant une ou plusieurs des mesures suivantes :

- Réorienter ou relocaliser l'antenne de réception.
- Augmenter la séparation entre l'équipement et le récepteur.
- Connecter l'équipement à une sortie située sur un autre circuit que celui sur lequel le récepteur est connecté.

Appelez l'assistance technique au +44(0)1942-715-407 pour recevoir de l'aide.

**Pièces incluses**

**Kit de roue**

8 in. (20.3 cm) Roue jamais à plat .....2  
 Enjoliveurs de roues .....2  
 Goupille cylindrique .....2  
 Grande pince R .....2  
 Pied de support avec supports antivibratoires.....1  
 Boulon de bride M8x16 (pour pied de support).....2  
 Poignée .....1  
 Boulon de bride M8x45 (pour poignée).....2  
 Boulon de bride écrou M8.....2

**Autre**

Entonnoir d'huile.....1  
 Adaptateur USB à double port (5 V/2,4 A) .....1  
 Câbles de charge de la batterie .....1  
 Porte-clés à télécommande .....1

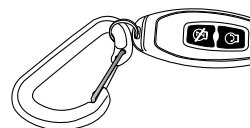
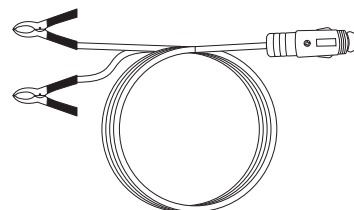
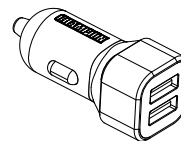
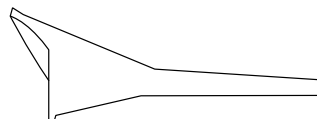
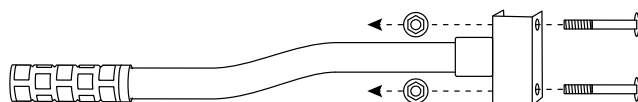
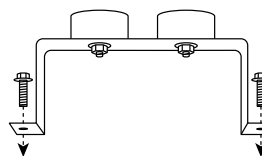
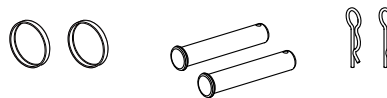
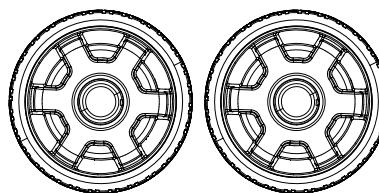

## MONTAGE

Votre génératrice nécessite quelques assemblages. Cette unité est expédiée de notre usine sans huile. Elle doit être correctement entretenue avec du carburant et de l'huile avant de fonctionner.

En cas de questions concernant l'assemblage de la génératrice, veuillez appeler notre Technical Support Team au +44(0)1942-715-407. Veuillez avoir votre numéro de série et numéro de modèle à portée de main.

### Déballage

1. Placez le carton d'expédition sur une surface solide et plane.
2. Retirez tous les articles du carton à l'exception de la génératrice.
3. Coupez soigneusement chaque coin de la boîte de haut en bas. Pliez chaque côté à plat sur le sol pour fournir une surface de travail avec la génératrice.

### Installation du kit de roues

#### ⚠ MISE EN GARDE

Le kit de roues n'est pas conçu pour une utilisation sur route.

#### Installer les roues

1. Avant d'ajouter du carburant et de l'huile, basculez soigneusement le générateur sur le côté du panneau de commande.
2. Retirez l'enjoliveur de roue (B) de la roue en insérant un petit tournevis dans la fente fournie et faites levier vers le haut.
3. Glissez la goupille cylindrique (C) par la roue (A) depuis l'extérieur.
4. Glissez la goupille cylindrique par le point de montage sur le cadre.
5. Insérez la pince R (D) dans le trou à l'extrémité de la goupille cylindrique.
6. Réinstallez l'enjoliveur sur la roue.
7. Répétez pour fixer la deuxième roue.

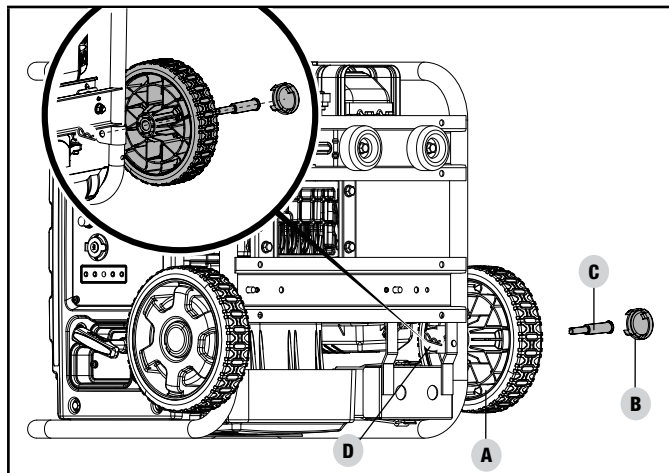

#### Installer le pied de support

1. Fixez le pied de support (E) au cadre du générateur à l'aide des boulons de bride (F).
2. Rebasculez doucement le générateur afin qu'il repose sur les roues et sur le pied de support.

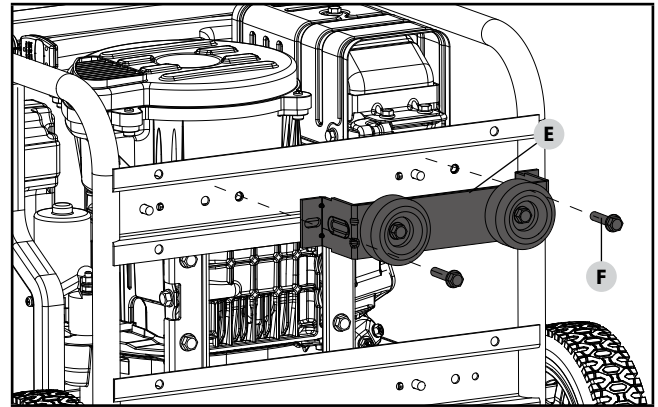

FR

#### Installer la poignée

3. Placez la poignée (G) sur le canal de montage sur le cadre.
4. Sécurisez la poignée au cadre à l'aide des deux boulons de bride (H) (M8x45).
5. Placez un contre-écrou de bride (I) à l'extrémité de chaque boulon et serrez bien. NE serrez PAS les contre-écrous de bride de manière excessive.

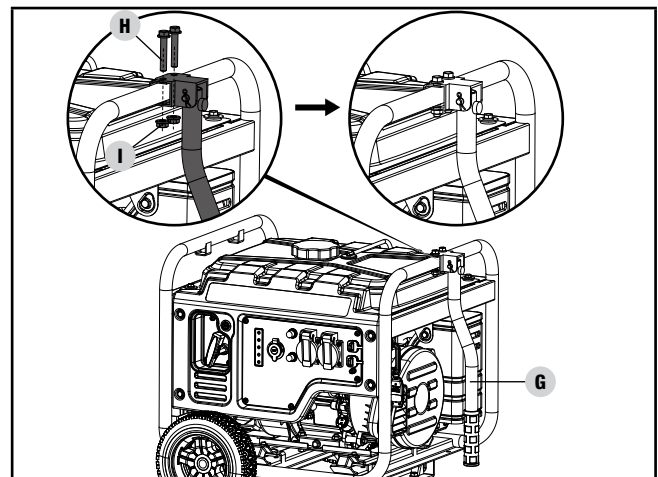

#### Connecter la batterie

1. Retirez le couvercle de protection du fil rouge (+) de la batterie.
2. Fixez le fil rouge (+) à la borne rouge (+) de la batterie avec le boulon et fixez-le avec l'écrou.
3. Répétez pour le fil noir (-) de la batterie.

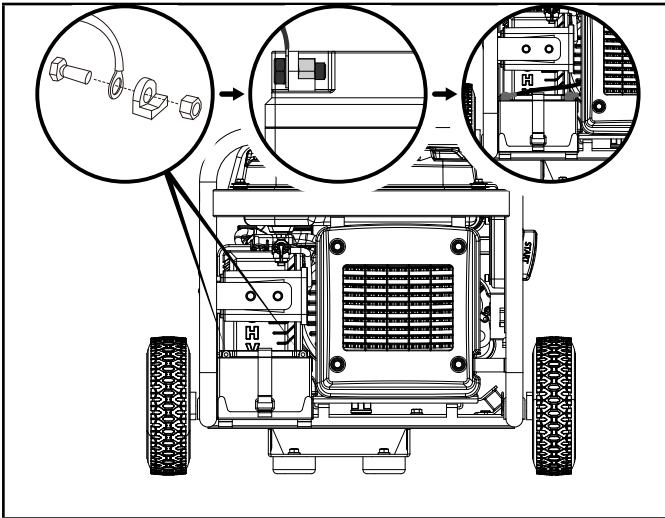

**Il n'y a pas d'huile dans le moteur. Il faut ajouter de l'huile moteur non synthétique 10W30 recommandée.**

**⚠ PRÉCAUTION**

N'essayez PAS de faire tourner ni de démarrer le moteur avant qu'il ne soit correctement rempli avec le type et la quantité d'huile recommandée, non synthétique 10W30. En cas de non-respect de ces instructions, les dégâts résultant faits au générateur annuleront votre garantie.

**💬 REMARQUE**

Le rotor du générateur possède un roulement à billes scellé et pré-lubrifié qui ne nécessite pas d'ajout de lubrifiant pendant la durée de vie du roulement.

**💬 REMARQUE**

Le type d'huile recommandé pour une utilisation typique est de **l'huile 10W-30**. Toutefois, les huiles classiques indiquées dans le tableau « Type d'huile moteur recommandé » peuvent être utilisées pour une utilisation typique, y compris les 5 premières heures de la période de rodage du moteur.

En cas de fonctionnement du générateur dans des températures extrêmes, référez-vous au tableau « Type d'huile moteur recommandé ».

Recommended Engine Oil Type	
10W-30	→
5W-30	←
10W-40	→
5W-30 Full Synthetic	→
°F	-20   0   20   40   60   80   100   120
°C	-28.9   -17.8   -6.7   4.4   15.6   26.7   37.8   48.9
Ambient temperature	

1. Placez le générateur sur une surface plate et de niveau.
2. Retirez le bouchon de remplissage d'huile/la jauge pour ajouter de l'huile.
3. À l'aide d'un entonnoir, ajoutez jusqu'à 20.3 fl. oz. / 0.6 qt. (0.6 L) d'huile (non inclus) et remplacez le bouchon de remplissage d'huile/la jauge. **NE REMPLISSEZ PAS DE MANIÈRE EXCESSIVE.**

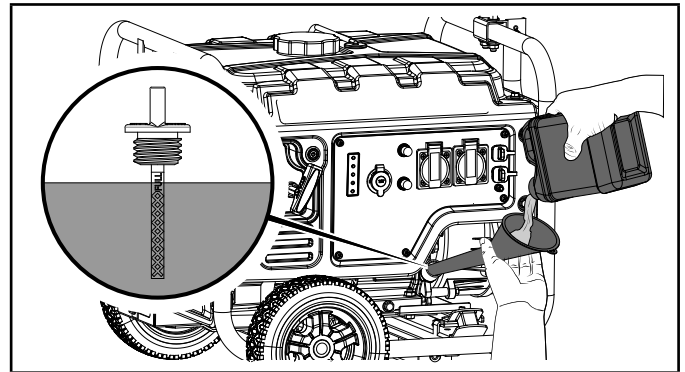

4. Vérifiez à chaque utilisation le niveau d'huile du moteur et ajoutez-en si nécessaire.

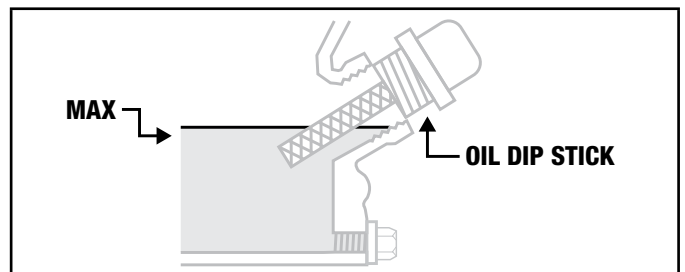

**💬 REMARQUE**

Vérifiez souvent le niveau d'huile pendant la période de rodage. Référez-vous à la section Entretien pour les intervalles d'entretien recommandés.

**⚠ PRÉCAUTION**

Ce moteur est équipé d'un coupe en cas de faible niveau d'huile et s'arrêtera quand le niveau d'huile du carter se situe en-dessous du niveau seuil.

**⚠ PRÉCAUTION**

En règle générale, les 2 filets inférieurs de l'orifice d'huile sont pleins. Assurez-vous que le générateur soit toujours de niveau et ne basculez jamais le générateur pour vérifier les niveaux d'huile.

**REMARQUE**

Les 5 premières heures de fonctionnement constituent la période de rodage de l'appareil. Pendant la période de rodage, restez à ou en-dessous de 50 % de la puissance nominale en watts et variez la charge occasionnellement pour permettre aux enroulements du stator de chauffer et de refroidir. L'ajustement de la charge fera également que la vitesse du moteur varie légèrement et aidera à asseoir les segments de piston. Changez l'huile après la période de rodage de 5 heures.

**REMARQUE**

Il est possible d'utiliser uniquement de l'huile synthétique après la période initiale de rodage de 5 heures. L'utilisation d'huile synthétique ne diminue pas l'intervalle recommandé de changement d'huile. Une huile entièrement synthétique 5W-30 aidera au démarrage dans des températures ambiantes froides < 41° F (5° C).

**Ajout de carburant****DANGER**

Les vapeurs d'essence sont hautement inflammables et extrêmement explosives.

N'allumez ni ne fumez PAS de cigarettes. Un incendie ou une explosion peut causer de graves brûlures voire le décès.

Ne remplissez ou ne videz le carburant qu'en extérieur, dans une zone bien ventilée. N'insérez PAS directement la pompe à essence dans le générateur. Utilisez un contenant approuvé pour transférer l'essence au générateur.

N'utilisez jamais un contenant d'essence, un réservoir d'essence ou tout autre article pour essence qui serait cassé, coupé, tordu ou endommagé.

NE remplissez PAS le réservoir d'essence de manière excessive. Conservez toujours le carburant loin des étincelles, des flammes nues, des veilleuses, de la chaleur et d'autres sources d'allumage.

Utilisez de l'essence sans plomb propre, fraîche et régulière avec un indice d'octane minimum de 87 et une teneur en éthanol de 10 % ou moins en volume. 

NE mélangez PAS l'huile avec l'essence.

1. Retirez le bouchon d'essence.
2. Ajoutez lentement l'essence dans le réservoir. Le réservoir est plein lorsque l'essence atteint le cercle rouge sur l'écran. **NE REMPLISSEZ PAS DE MANIÈRE EXCESSIVE.** Il est possible que l'essence se dilate après le remplissage. Un minimum de ¼ in. (6,4 mm) d'espace restant dans le réservoir est requis

pour la dilatation de l'essence, bien que plus de ¼ in. (6,4 mm) soit recommandé. L'essence peut sortir de force du réservoir en cas de dilatation en cas de remplissage excessif. Cela peut affecter la condition de fonctionnement stable du générateur. Le niveau de carburant approximatif est indiqué sur la jauge de carburant située sur le dessus du réservoir de carburant.

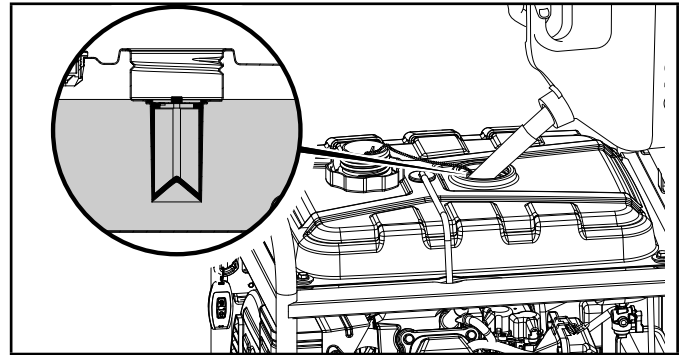

3. Vissez le bouchon d'essence et essuyez tout déversement de carburant.

**PRÉCAUTION**

Utilisez de l'essence sans plomb avec un indice d'octane minimum de 87 et une teneur en éthanol de 10 % ou moins en volume.

N'allumez et ne fumez PAS de cigarettes lors du remplissage du réservoir.

NE mélangez PAS l'huile et l'essence.

NE remplissez PAS le réservoir de manière excessive.

Remplissez le réservoir à environ ¼ in. (6,4 mm) en-dessous de la partie supérieure du réservoir pour permettre la dilatation de l'essence.

N'insérez PAS directement la pompe à essence dans le générateur à la station-service. Utilisez un contenant approuvé pour le carburant pour transférer l'essence au générateur.

NE remplissez PAS le réservoir en intérieur.

NE remplissez PAS le réservoir quand le moteur tourne ou est chaud.

**AVERTISSEMENT**

Le fait de verser l'essence trop rapidement dans le filtre à carburant peut résulter en des éclaboussures d'essence autour du générateur et de l'opérateur lors du remplissage.



**REMARQUE**

Le moteur du générateur fonctionne bien avec de l'essence mélangée à 10 % ou moins d'éthanol. Lors de l'utilisation de mélanges éthanol-essence, il est important de noter certains problèmes :

- Les mélanges éthanol-essence peuvent absorber plus d'eau que l'essence seule.
- Ces mélanges d'éthanol peuvent éventuellement se séparer, laissant de l'eau ou une substance aqueuse dans le réservoir, la vanne de carburant et le carburateur. L'essence non utilisable peut être introduite dans le carburateur et causer des dommages au moteur et/ou créer des dangers potentiels.
- Si un stabilisateur de carburant est utilisé, confirmez que celui-ci est formulé pour être utilisé avec des mélanges éthanol-essence.
- Tout dégât ou danger causé par une utilisation de mélange essence-éthanol supérieur à 10 % de volume, d'essence stockée de manière inadaptée et/ou de stabilisateurs formulés de manière inadaptée, ne sont pas couverts par le garantie du fabricant.

Il est conseillé de toujours couper l'alimentation en essence et de faire fonctionner le moteur jusqu'à l'épuisement du carburant après chaque utilisation. Voir les Instructions de stockage en cas d'inutilisation prolongée.

**Mise à la terre**

Votre générateur doit être correctement raccordé à une mise à la terre appropriée pour prévenir les chocs électriques.

**AVERTISSEMENT**

Une mauvaise mise à la terre du générateur peut résulter en un choc électrique.

Il a été fourni une borne de masse reliée au châssis (voir Commandes et fonctionnalités pour l'emplacement de la borne). Pour une mise à la terre à distance, connectez une longueur de fil de cuivre de gros calibre (12 AWG minimum) entre la borne de masse du générateur et une tige de cuivre enfoncée dans le sol. Nous vous recommandons fortement de consulter un électricien qualifié pour assurer un respect des codes d'électricité locaux.

**Neutre flottant\***

- Le circuit neutre **N'EST PAS** connecté électriquement au châssis/à la masse du générateur.
- Le générateur (enroulement du stator) est isolé du châssis et de la broche de mise à la terre du réceptacle CA.

- Les appareils électriques qui nécessitent une connexion de la broche du réceptacle mis à la terre ne fonctionneront pas si la broche du réceptacle mis à la terre ne fonctionne pas.

**Neutre lié au châssis\***

- Le circuit neutre **EST** connecté électriquement au châssis/à la masse du générateur.
- La mise à la terre du système de générateur connecte la traverse inférieure du châssis sous l'alternateur. La mise à la terre du système est connectée au fil neutre CA.

\* Voir la section Spécifications pour le type spécifié de mise à la terre.

 **FONCTIONNEMENT****Emplacement du générateur****AVERTISSEMENT**

Ne faites JAMAIS fonctionner et n'installez JAMAIS le générateur en intérieur dans un espace confiné, dans un bâtiment, un garage, une cave, un vide sanitaire, un hangar, des véhicules, des enceintes ou compartiments, y compris le compartiment du générateur d'un véhicule de loisir ou de n'importe quel véhicule.

N'utilisez ni ne démarrez JAMAIS le générateur à l'arrière d'un SUV, dans un camping-car, dans une remorque, dans le lit d'un camion (côtés classiques, plat ou autre configuration), sous des escaliers/cages d'escalier, près de murs ou de bâtiments, ou tout autre emplacement qui ne permettrait pas un refroidissement adéquat du générateur ni l'échappement correct du flux d'échappement du système de silencieux.

Il est recommandé de ne pas faire fonctionner et de ne pas stocker le générateur dans un environnement humide, comme sous la pluie ou la neige. Le fait d'utiliser un générateur dans un environnement humide peu résulter en de graves blessures ou le décès en raison d'une électrocution. S'il doit être utilisé par temps humide ou mouillé, un revêtement recommandé doit être utilisé pour la sécurité.

Dans certains États, les générateurs doivent être enregistrés auprès de la compagnie d'électricité locale lorsqu'ils sont utilisés sur des chantiers. Ils peuvent être soumis à des règles et réglementations supplémentaires, consultez votre autorité municipale locale.

Il faut toujours placer les générateurs sur une surface plate et de niveau, à tout moment (même lorsqu'ils ne sont pas utilisés).

Les générateurs doivent également disposer d'au moins 5 pieds (1,5 m) d'espace par rapport à tous les matériaux combustibles.

Les générateurs doivent également disposer d'au moins 3 pieds (91,4 cm) d'espace de tous les côtés pour assurer un refroidissement adéquat, la maintenance et l'entretien.



**⚠ AVERTISSEMENT**

Placez toujours le générateur dans une zone bien ventilée. Ne placez JAMAIS le générateur près d'aérations ni d'admissions où des vapeurs d'échappement pourraient être aspirées dans des espaces occupés ou confinés.

Pensez toujours soigneusement au vent et aux courants d'air avant de positionner le générateur.

Laissez toujours les générateurs refroidir correctement avant le transport ou le stockage.

Le non-respect des précautions de sécurité peut résulter en des blessures physiques, des dégâts au générateur et annuler la garantie du fabricant.

**⚠ AVERTISSEMENT**

Lors du fonctionnement, le silencieux et les vapeurs d'échappement deviennent chauds. Si un espace adéquat de refroidissement et de respiration n'est pas fourni, ou si le générateur est bloqué ou clos, les températures peuvent devenir extrêmement élevées et peuvent mener à un incendie.

**⚠ AVERTISSEMENT**

N'installez pas ou n'utilisez pas ce générateur avec un silencieux/une extraction d'échappement ou une extension en place, sinon vous endommagerez le moteur. Le non-respect de cette consigne entraîne l'invalidation et la résiliation immédiate de votre garantie.

**Protection contre les surtensions**

Les appareils électroniques, y compris les ordinateurs et de nombreux appareils programmables, utilisent des composants conçus pour fonctionner à une plage de tension étroite et peuvent être affectés par des fluctuations temporaires de tension. Bien qu'il n'existe pas de moyen d'éviter les fluctuations de tension, vous pouvez prendre des mesures pour protéger les équipements électroniques sensibles.

- Installez des supprimeurs de surtension enfichables certifiés CE et UKCA sur les prises qui alimentent vos équipements sensibles.

Les supprimeurs de surtension sont disponibles dans des modèles à une prise et à multiprises. Ils sont conçus pour protéger contre presque toutes les fluctuations de tension de courte durée.

**Bouton de réglage sans fil**

Le Bouton de réglage sans fil est une fonction qui permet à l'utilisateur de synchroniser le porte-clés à télécommande avec le générateur. Il est possible de synchroniser en même temps jusqu'à deux porte-clés à télécommande au générateur. Suivez les étapes

suivantes pour réinitialiser une télécommande ou synchroniser deux télécommandes :

1. Appuyez une fois sur le bouton Démarrage/arrêt sur le panneau avant du générateur. Le bouton clignote en vert une fois par seconde.

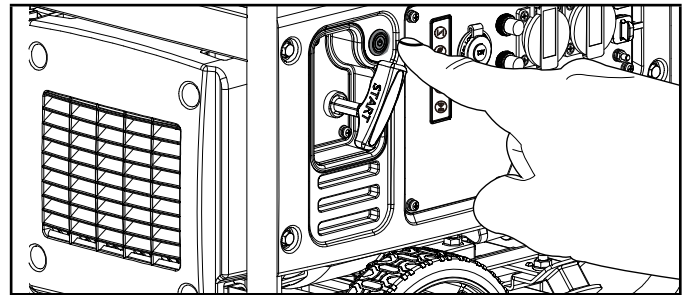

2. Appuyez sur le Bouton de réglage sans fil et maintenez-le pendant environ trois (3) secondes. Le Bouton de réglage sans fil s'allume en bleu et le bouton Démarrage/arrêt cesse de clignoter.

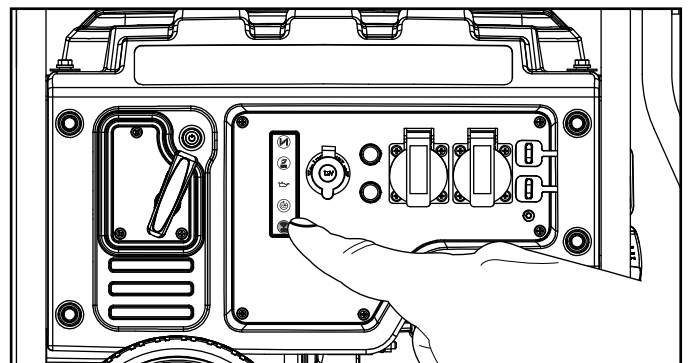

3. Appuyez brièvement sur le bouton Arrêt sur le porte-clés à télécommande. Le bouton Démarrage/arrêt clignote une fois en vert. Le Bouton de réglage sans fil clignote une fois en bleu pour indiquer que le programme à distance a été supprimé.

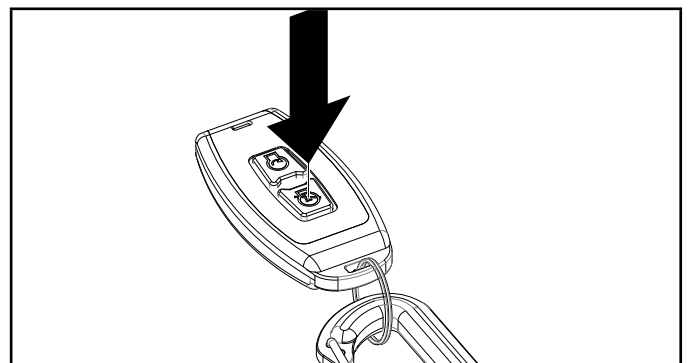

4. Appuyez brièvement sur le bouton Démarrage sur la télécommande. Le bouton Démarrage/arrêt clignote une fois en vert. Le Bouton de réglage sans fil clignote une fois en bleu puis s'allume en bleu pour indiquer que la commande à distance a été programmée.

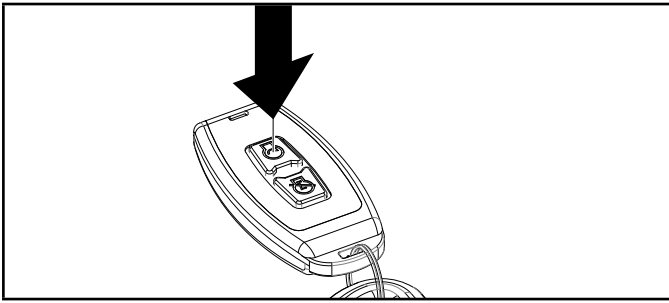

5. Appuyez sur le Bouton de réglage sans fil et maintenez-le enfoncé pendant environ trois (3) secondes jusqu'à ce que le voyant bleu du Bouton de réglage sans fil s'éteigne et que le voyant vert du bouton Démarrage/arrêt clignote une fois par seconde pour indiquer qu'il est en mode « Veille ».
6. Appuyez sur le bouton Démarrage de la télécommande pour démarrer le moteur et suivez les instructions d'Arrêt à distance pour vérifier que la ou les télécommandes fonctionnent correctement.

### REMARQUE

Il est possible de synchroniser en même temps deux porte-clés à télécommande au générateur.

### REMARQUE

En changeant la pile du porte-clés à télécommande, l'utilisateur n'aura pas forcément besoin de réinitialiser la télécommande. Si la télécommande ne fonctionne pas après le remplacement de la pile, suivez les instructions relatives au Bouton de réglage sans fil.

## Démarrer le moteur

1. Veillez à ce que le générateur soit placé sur une surface plate et de niveau.
2. Tournez la vanne de carburant sur la position « OUVERT ».

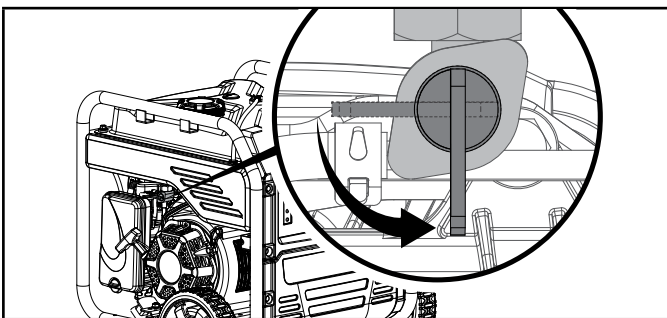

## Démarrage à distance sans fil

Le démarrage à distance sans fil n'est possible que dans un rayon de 80 pieds autour du générateur.

N'essayez PAS d'ajuster le starter. Le système à distance fermera et ouvrira automatiquement le starter.

1. Appuyez une fois sur le bouton DÉMARRAGE/ARRÊT. Le bouton clignotera en vert.

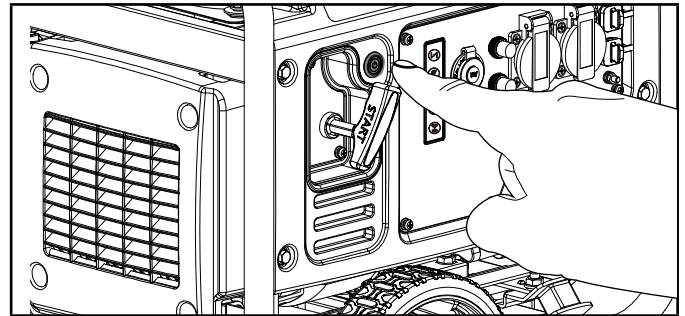

2. Appuyez brièvement sur le bouton « Démarrage » sur la télécommande. NE maintenez PAS le bouton, appuyez seulement une fois dessus. Le moteur essaiera de démarrer six (6) fois.

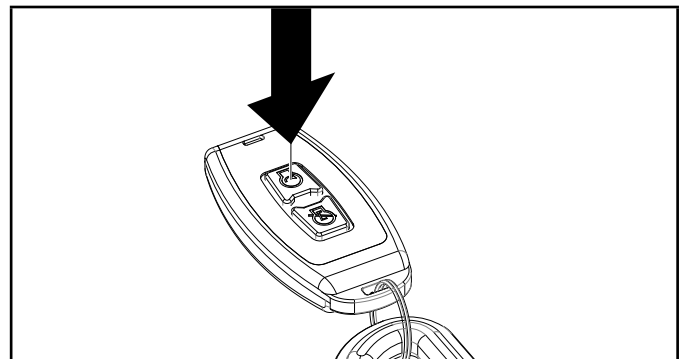

## Démarrage électrique

N'essayez PAS d'ajuster le starter. Le système à distance fermera et ouvrira automatiquement le starter.

1. Appuyez une fois sur le bouton DÉMARRAGE/ARRÊT. Le bouton clignote en vert mais le générateur ne tente pas de démarrer.

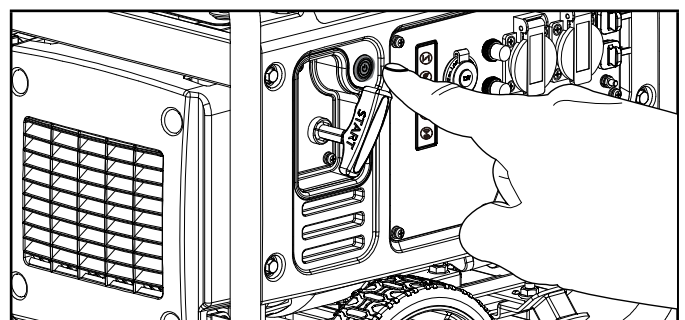

2. Appuyez une deuxième fois sur le bouton Démarrage/arrêt. Le bouton clignote à présent en vert une fois par demi-seconde mais le générateur tente de démarrer. Il y aura six (6) tentatives de démarrage. Après le démarrage du générateur, le bouton devient vert fixe.

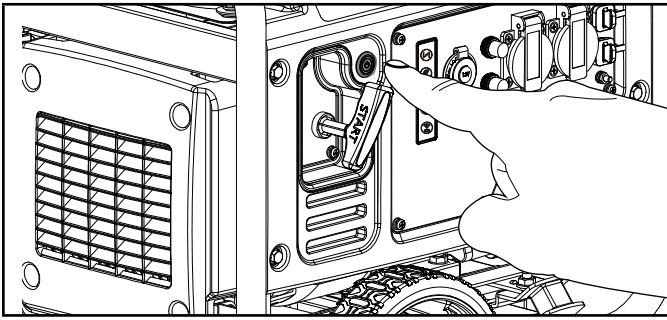

### Démarrage manuel

1. Déconnectez toutes les charges électriques du générateur. Ne démarrez ni n'arrêtez jamais le générateur avec des appareils électriques allumés.
2. Appuyez une fois sur le bouton DÉMARRAGE/ARRÊT. Le bouton clignotera en vert.

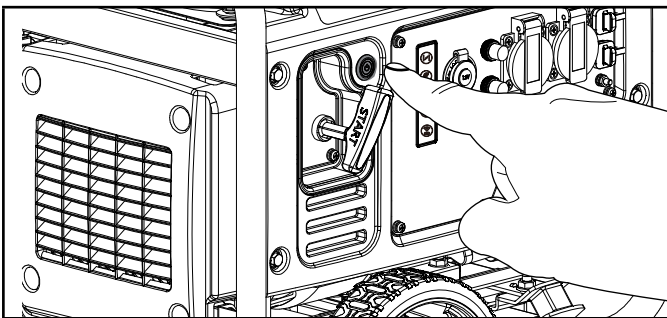

3. Appuyez sur le bouton du starter jusqu'à ce qu'il s'allume en vert.

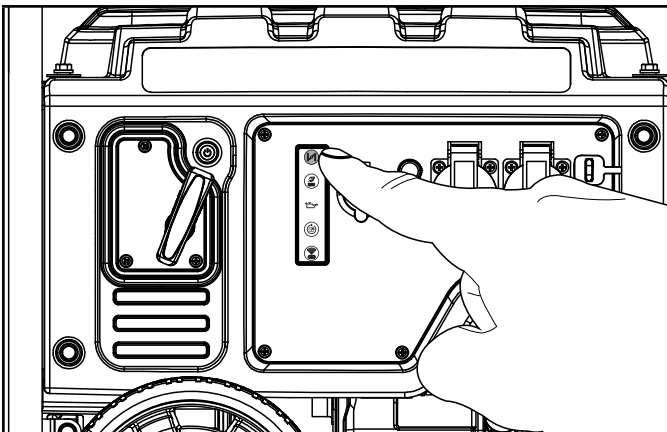

4. Tirez lentement le cordon de recul jusqu'à ce que vous sentiez une résistance puis tirez rapidement. Si plusieurs tirs sont nécessaires ou si le démarrage se fait à une température ambiante froide < 59°F (15°C), voir les avis ci-dessous.

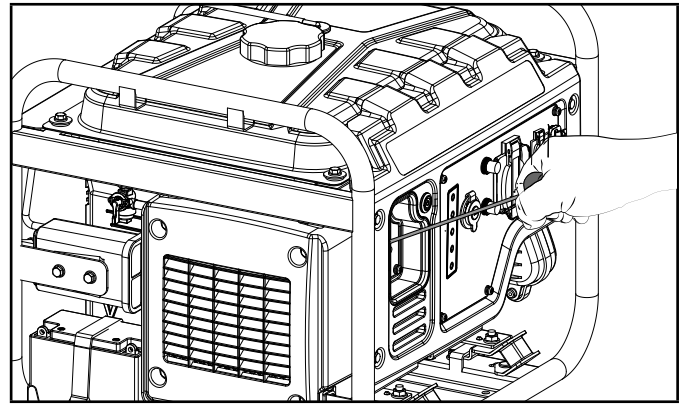

5. Appuyez sur le bouton du starter jusqu'à ce qu'il ne soit plus allumé en vert.

### REMARQUE

Si le moteur démarre mais que le fonctionnement s'interrompt, vérifiez que le générateur est sur une surface plate et de niveau. Ce moteur est équipé d'un capteur de faible niveau d'huile qui évitera que le moteur ne fonctionne quand le niveau d'huile se situe sous le seuil critique.

### Batterie

### REMARQUE

Lorsque le bouton Démarrage/arrêt est poussé en mode « Veille », le bouton clignote en vert si la batterie envoie une charge. Si le bouton ne clignote pas en vert en mode « Veille », vérifiez que la connexion de la batterie est toujours bonne.

### REMARQUE

La batterie 12 V fournie se recharge lorsque le moteur tourne, mais il est également recommandé de la recharger complètement au moins une fois par mois ou de l'entretenir à l'aide d'un chargeur d'appoint ou d'un dispositif d'entretien de la batterie (non inclus), en particulier si le générateur n'est pas utilisé régulièrement. Les batteries fournies sont couvertes par une garantie de 1 an et ne sont pas incluses dans la garantie étendue de 3 ans offerte.

### Connecter des charges électriques

Laissez le moteur se stabiliser et chauffer pendant quelques minutes après le démarrage.

Branchez et allumez les charges électriques souhaitées de 220-240 V CA monophasé, 50 Hz.

- NE connectez PAS des charges triphasées au générateur.

- NE surchargez PAS le générateur.

### **⚠ AVERTISSEMENT**

Souvenez-vous de toujours brancher directement vos appareils dans le générateur et de ne pas brancher le cordon d'alimentation du générateur dans une prise électrique ni de se connecter au panneau de disjoncteur de votre domicile. Le fait de connecter un générateur aux lignes de courant de la compagnie d'électricité de votre domicile, ou à une autre source d'alimentation, appelé alimentation à contre-courant, est une pratique dangereuse qui est illégale dans de nombreux États et municipalités.

Cette action, si elle n'est pas effectuée correctement, peut endommager votre générateur ou vos appareils. Elle peut causer des blessures graves, voire le décès, à vous ou à un employé de la compagnie d'électricité qui tente de rétablir le courant lors d'une panne dans le voisinage et qui peut alors rencontrer inopinément une haute tension sur la ligne électrique et subir un choc mortel.

Que des blessures surviennent ou non, si l'installation est incorrecte et non conforme aux lois et codes en vigueur. Si cette pratique est découverte dans votre domicile, vous pouvez être soumis à des amendes ou la compagnie d'électricité peut couper l'alimentation de votre domicile.

Si le générateur sera connecté à un système électrique de bâtiment, ces connexions doivent isoler la puissance du générateur de la puissance du réseau électrique. Il relève de votre responsabilité de veiller à ce que l'électricité de votre générateur ne soient pas renvoyées dans les lignes de courant de la compagnie d'électricité. Ces connexions doivent être conformes à toutes les lois et tous les codes applicables. Consultez votre compagnie d'électricité locale ou un électricien qualifié pour installer correctement cette connexion.

## Ne surchargez pas le générateur

### Capacité

Suivez ces étapes simples pour calculer les watts de fonctionnement et de démarrage nécessaires à vos objectifs :

1. Sélectionnez les appareils électriques que vous planifiez d'utiliser en même temps.
2. Faites le total des watts de fonctionnement de ces appareils. Voici la quantité de puissance dont vous avez besoin pour que vos appareils fonctionnent.
3. Identifiez les watts de démarrage les plus élevés de tous les appareils identifiés à l'étape 1. Ajoutez ce nombre au nombre calculé à l'étape 2. Les watts de démarrage sont la pointe de puissance nécessaire au démarrage de certains équipements électriques. Suivez les étapes répertoriées sous « Gestion de la puissance » pour garantir que seul un appareil sera démarré à la fois.

4. Si la sortie de puissance du générateur est coupée en raison d'un état de surcharge indiqué par le voyant clignotant de surcharge CA, baissez la charge en débranchant un ou plusieurs des appareils. Appuyez ensuite sur le bouton de réinitialisation de surcharge CA avant de redémarrer le générateur pour un fonctionnement normal continu.

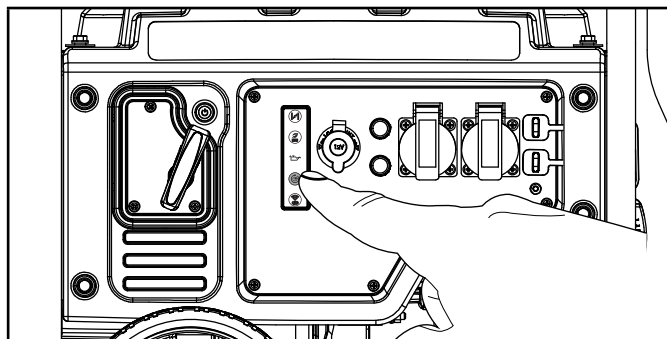

### Gestion de la puissance

Utilisez la formule suivante pour convertir la tension et les ampères en watts :

$$\text{Volts} \times \text{Ampères} = \text{Watts}$$

Afin de prolonger la durée de vie de votre générateur et des appareils branchés, suivez ces étapes pour ajouter une charge électrique :

1. Démarrez le générateur sans charge électrique branchée.
2. Laissez le moteur fonctionner pendant quelques minutes pour qu'il arrive à température.
3. Branchez et allumez le premier appareil. Il est préférable de brancher en premier l'appareil ayant la plus importante charge.
4. Laissez le moteur se stabiliser.
5. Branchez et allumez l'appareil suivant.
6. Laissez le moteur se stabiliser.
7. Répétez les étapes 5-6 pour chaque appareil supplémentaire.

### **REMARQUE**

N'excédez jamais la capacité spécifiée lors de l'ajout de charges au générateur.

## Mode éco (économique)

Le bouton du Mode éco peut être activé pour activer le contrôle d'économie afin de minimiser la consommation de carburant et le bruit tout en faisant fonctionner l'appareil à des moments de sortie électrique réduite. Le Mode éco permet de mettre la vitesse du moteur au ralenti pendant les périodes de non-utilisation.

La vitesse du moteur revient à la normale quand une charge électrique est connectée. Quand le mode éco est à l'arrêt, le moteur fonctionne en continu à une vitesse normale.



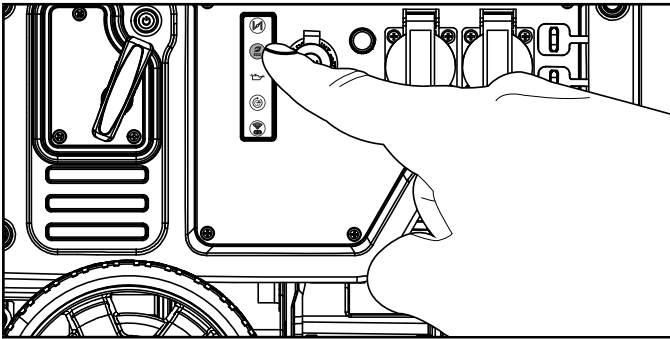

### ⚠ PRÉCAUTION

Lors des périodes de charge électrique élevée ou de fluctuations temporaires, le Mode éco DOIT être à l'arrêt.

## Fonctionnement parallèle

Le modèle Champion CPG4000DHY-EU est prêt à être utilisé en parallèle et peut fonctionner en parallèle avec un autre appareil Champion pour augmenter la puissance électrique totale disponible. Un kit parallèle Champion modèle 75500i-UK (vendu séparément) est requis pour un fonctionnement en parallèle. Pour une liste des modèles compatibles ou pour commander un kit parallèle, veuillez téléphoner au service client au +44(0)1942-715-407 ou consultez [www.championpowerequipment.co.uk](http://www.championpowerequipment.co.uk)

Des instructions détaillées pour l'installation et le fonctionnement du kit parallèle des générateurs connectés sont fournies dans le manuel de l'opérateur du kit parallèle.

## Arrêter le moteur

### Arrêt à distance

1. Éteignez toutes les charges électriques connectées. Ne démarrez ni n'arrêtez jamais le générateur avec des appareils électriques allumés.
2. Laissez le générateur tourner sans charge pendant plusieurs minutes pour stabiliser les températures internes du moteur et du générateur.
3. Appuyez sur le bouton « Arrêt » sur la télécommande.

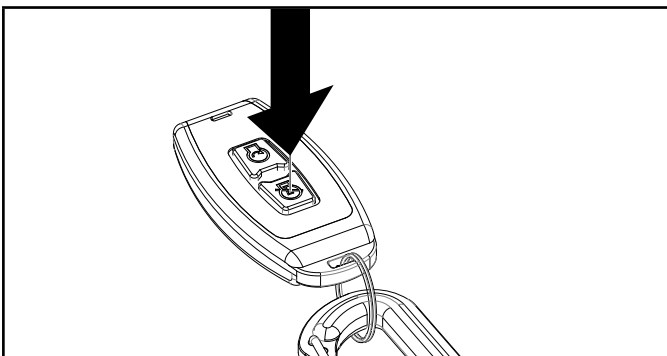

### REMARQUE

Le moteur s'éteindra mais le bouton Démarrage/arrêt restera en mode « Veille » pendant 12 heures. La vanne de carburant restera en position « Ouvert » en attente de la prochaine instruction de démarrage.

Pour complètement éteindre le générateur, veillez à ce que le bouton Démarrage/arrêt soit en mode « Éteint », qu'il ne clignote plus en vert et que la vanne de carburant soit en position « Éteint » lorsque le générateur ne sera pas utilisé pendant une longue période.

### REMARQUE

La batterie se vide lorsque le générateur est en mode Veille (le bouton Démarrage/arrêt clignote en vert).

Le générateur restera en mode Veille pendant 12 heures s'il est éteint à l'aide de la télécommande.

Pour éteindre manuellement le mode Veille, appuyez sur le bouton « Arrêt » sur la télécommande et maintenez-le pendant 5 secondes ou appuyez sur le bouton Démarrage/arrêt sur le panneau de commande et maintenez-le pendant 5 secondes. Le Module récepteur ne consommera plus de batterie et n'attendra plus de signal à distance. Ceci est indiqué par le fait que le bouton Démarrage/arrêt ne clignote plus.

### Arrêt manuel

1. Éteignez et débranchez toutes les charges électriques connectées. Ne démarrez ni n'arrêtez jamais le générateur avec des appareils électriques allumés.
2. Laissez le générateur tourner sans charge pendant plusieurs minutes pour stabiliser les températures internes du moteur et du générateur.
3. Appuyez sur le bouton DÉMARRAGE/ARRÊT.

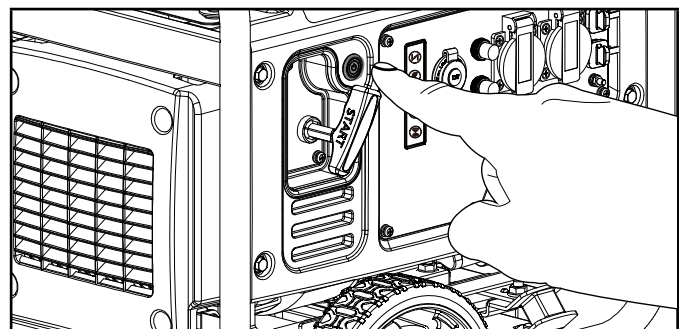

4. Tournez la vanne de carburant sur la position « FERMÉ ».

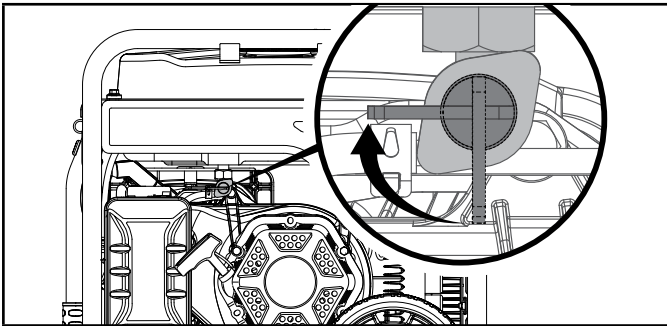

**Important :** veillez toujours à ce que le bouton Démarrage/arrêt soit en mode « Éteint », qu'il ne soit pas allumé en vert et que la vanne de carburant soit en position « Éteint » lorsque le générateur ne sera pas utilisé pendant une longue période.

### REMARQUE

Si le moteur ne sera pas utilisé pendant une période de deux (2) semaines ou plus, veuillez voir la section *Stockage* pour le stockage approprié du moteur et du carburant.

## Déplacement du générateur

- Ne levez ou ne portez JAMAIS le générateur à l'aide de la poignée pliante.
  - Placez TOUJOURS le générateur sur ses roues en position verticale.
  - Éteignez TOUJOURS le générateur et veillez à ce que la vanne de carburant soit fermée.
  - Veillez TOUJOURS à ce que le moteur et le silencieux aient refroidis avant de pouvoir manipuler le générateur en toute sécurité (généralement 15-30 minutes).
1. Commencez par lever la poignée pliante, qui se trouve du côté opposé aux roues.
  2. À l'aide de la poignée, inclinez légèrement l'extrémité du générateur jusqu'à ce qu'il soit en équilibre sur les roues.
  3. Tout en maintenant un équilibre, faites rouler le générateur vers l'emplacement souhaité.

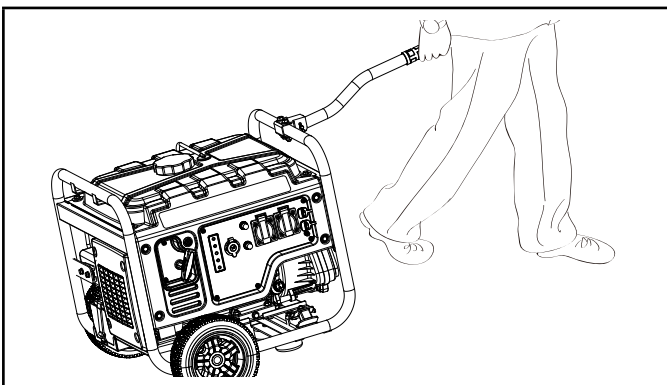

- N'inclinez JAMAIS sur le côté tout en déplaçant le générateur.

- Le non-respect de ces instructions peut résulter en des blessures corporelles ou en des dommages faits au générateur.

## Fonctionnement à haute altitude

La densité de l'air à haute altitude est plus faible qu'au niveau de la mer. La puissance du moteur est réduite car la masse d'air et le rapport air-carburant diminuent. La puissance du moteur et la sortie du générateur seront réduites d'environ 3½ % pour chaque 1000 pieds d'altitude au-dessus du niveau de la mer. À haute altitude, il peut également en résulter une augmentation des émissions des gaz d'échappement en raison de l'augmentation de l'enrichissement du rapport air-carburant. La haute altitude peut inclure d'autres problèmes, notamment un démarrage difficile, une augmentation de la consommation de carburant et l'encrassement des bougies.

Afin d'atténuer les problèmes dus à la haute altitude autres que la perte naturelle de puissance, CPE peut fournir un gicleur principal du carburateur pour haute altitude. Le gicleur principal alternatif et les instructions d'installation peuvent être obtenus en contactant notre Technical Support Team. Les instructions d'installation sont également disponibles dans l'espace Bulletin technique du site Web de CPE.

Le numéro de pièce et la plage d'altitude recommandée pour l'application du gicleur principal pour haute altitude sont répertoriés dans le tableau suivant.

Afin de sélectionner le gicleur principal pour haute altitude adéquat, il est nécessaire d'identifier le modèle de carburateur. À cet effet, un code est indiqué sur le côté du carburateur. Sélectionnez le bon numéro de pièce de gicleur pour haute altitude correspondant au code de carburateur trouvé sur votre carburateur en particulier.

Carb. Code	Haute alt. Numéro de pièce de gicleur	Plage d'altitude
P22-16-H	27.131017.01.01	3,500 ft. (1,067 m)

### AVERTISSEMENT

Un fonctionnement à l'aide du gicleur principal alternatif à des altitudes inférieures à l'altitude minimum recommandée peut endommager le moteur. Pour un fonctionnement à une altitude inférieure, le gicleur principal standard fourni à l'origine doit être utilisé. Faire fonctionner le moteur avec la mauvaise configuration de moteur à une altitude donnée peut augmenter ses émissions et diminuer l'efficacité du carburant et la performance.



## ENTRETIEN

Assurez-vous que la génératrice reste propre et soit correctement rangée. Utilisez uniquement l'appareil sur une surface plane et à niveau, dans un environnement d'exploitation propre et sec. N'exposez PAS l'appareil à des conditions extrêmes ou à des niveaux excessifs de poussière, de saletés, d'humidité ou de vapeurs corrosives.

### ⚠ AVERTISSEMENT

N'utilisez jamais une génératrice endommagée ou défectueuse.

### ⚠ AVERTISSEMENT

Un mauvais entretien annulera votre garantie.

### 🗨 AVIS

Pour les dispositifs et systèmes de contrôle des émissions, lisez et assumez vos responsabilités en matière de maintenance comme indiqué dans la déclaration de garantie de contrôle des émissions de ce manuel.

Le propriétaire/opérateur est responsable de tout entretien périodique.

Cela comprend les vidanges d'huile, les vérifications/changements de bougies, les vérifications/réglages du jeu des soupapes et les vérifications du pare-étincelles.

Effectuez tous les entretiens programmés en temps opportun.

Corrigez tout problème avant d'utiliser la génératrice.

Pour obtenir de l'aide au sujet des pièces et des réparations, contactez notre Technical Support Team

## Nettoyage de la génératrice

### ⚠ MISE EN GARDE

NE pulvérisez PAS d'eau directement sur la génératrice.

L'eau peut s'infiltrer dans la génératrice par les fentes de refroidissement et endommager les enroulements. Il peut également contaminer le système de carburant.

1. Utilisez un chiffon humide pour nettoyer les surfaces extérieures de la génératrice.
2. Utilisez une brosse à poils doux pour éliminer la saleté et l'huile.
3. Utilisez un compresseur d'air (25 PSI) pour éliminer la saleté et les débris de la génératrice.
4. Inspectez toutes les bouches d'aération et les fentes de refroidissement pour vous assurer qu'elles sont propres et non obstruées.

Pour éviter un démarrage accidentel, retirez et mettez à la terre le fil de bougie avant d'effectuer tout entretien.

## Changer l'huile moteur

Changez l'huile quand le moteur est chaud. Référez-vous aux spécifications de l'huile pour sélectionner le type approprié à votre environnement opérationnel.

1. Retirez le bouchon de vidange d'huile à l'aide d'une clé 10 mm (non incluse) et d'une extension.

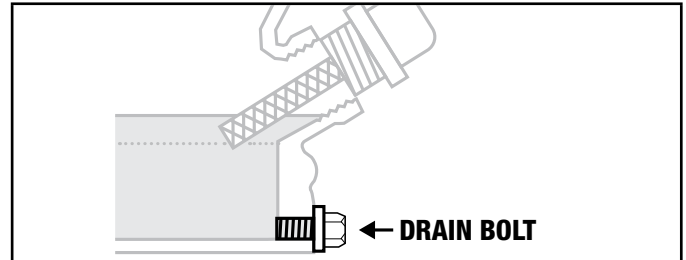

2. Laissez l'huile complètement se vider dans un récipient approprié.
3. Remettez le bouchon de vidange d'huile.
4. Retirez le bouchon de remplissage d'huile/la jauge pour ajouter de l'huile.
5. Ajoutez de l'huile conformément à « Ajout d'huile moteur » à la section Montage. NE REMPLISSEZ PAS DE MANIÈRE EXCESSIVE. L'huile d'entretien de routine n'est pas incluse.
6. Éliminez l'huile usagée dans une installation de gestion des déchets agréée.

### 🗨 REMARQUE

Une fois l'huile ajoutée, une inspection visuelle devrait montrer l'huile à 1-2 marques de débordement du trou de remplissage. Lors de l'utilisation de la jauge pour vérifier le niveau d'huile, NE vissez PAS la jauge lors de la vérification.

## Nettoyage et ajustement de la bougie d'allumage

1. Retirez le câble de bougie d'allumage de la bougie d'allumage.
2. Utilisez un outil pour douille de bougie d'allumage (non inclus) ou une 13/16 in. (21 mm) douille (non incluse) pour retirer la bougie.
3. Inspectez l'électrode présente sur la bougie. Celle-ci doit être propre et non usée afin de produire l'étincelle requise pour l'allumage.
4. Veillez à ce que l'écart de bougie d'allumage soit 0.028-0.031 in. (0.7-0.8 mm).

### ⚠ PRÉCAUTION

Si vous ne nettoyez pas/ne remplacez pas régulièrement la bougie d'allumage, les performances du moteur seront médiocres, la consommation de carburant sera faible et les composants du moteur risquent d'être endommagés.

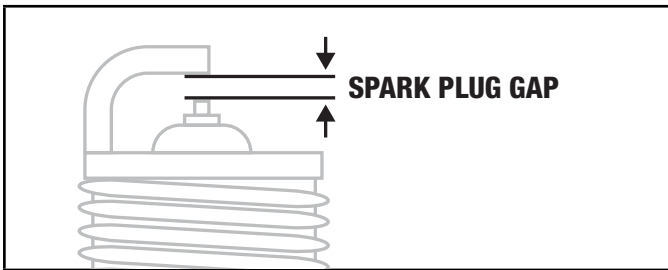

5. Référez-vous aux types de bougie d'allumage dans [Spécifications](#) lors du remplacement de la bougie.
6. Réinstallez fermement la bougie.
7. Fixez le câble de bougie d'allumage à la bougie d'allumage.

## Nettoyage du filtre à air

1. Dévissez le couvercle qui maintient le filtre à air à l'assemblage en tournant la fermeture dans le sens inverse des aiguilles d'une montre.
2. Retirez l'élément en mousse.
3. Nettoyez-le dans du détergent liquide et de l'eau. Pressez soigneusement jusqu'à ce qu'il soit sec dans un chiffon propre.
4. Saturer d'huile moteur propre.
5. Pressez dans un chiffon propre et absorbant pour retirer l'excès d'huile.
6. Placez le filtre dans l'assemblage.
7. Remettez le couvercle de filtre à air et serrez la fermeture en tournant dans le sens des aiguilles d'une montre.

## Nettoyage du pare-étincelles

1. Laissez le moteur refroidir complètement avant d'effectuer l'entretien du pare-étincelles.
2. Retirez les deux ou trois vis (selon le modèle) du couvercle maintenant le pare-étincelles au silencieux.
3. Retirez la grille du pare-étincelles.
4. Retirez soigneusement les dépôts de carbone de la grille du pare-étincelles avec une brosse métallique.

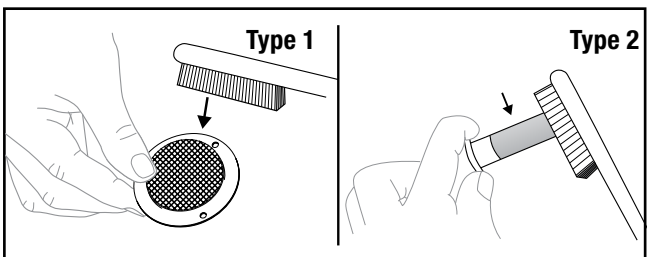

\* Consultez la liste des pièces de votre modèle pour connaître le modèle précis du pare-étincelles.

5. Remplacez le pare-étincelles s'il est endommagé.

6. Positionnez le pare-étincelles sur le silencieux et fixez-le avec les vis retirées à l'étape 2.

### ⚠ MISE EN GARDE

Ne pas nettoyer le pare-étincelles nuira au rendement du moteur.

Si la charge est élevée ou lors de longues périodes, l'entretien du pare-étincelles doit être mensuel.

### 🗨 AVIS

Les lois fédérales et locales et les exigences administratives indiquent quand et où des pare-étincelles sont requis. Lorsqu'ils sont commandés, des pare-étincelles sont requis pour le fonctionnement de cette génératrice dans les terres forestières nationales. En Californie, cette génératrice ne doit pas être utilisée sur un terrain couvert de forêts, de broussailles ou d'herbe, à moins que le moteur ne soit équipé d'un pare-étincelles.

## Réglage du limiteur de régime

### ⚠ AVERTISSEMENT

Toute modification du réglage du limiteur de régime effectué en usine ou autre réglage du moteur annulera votre garantie.

Le mélange air-carburant n'est pas réglable. Toute modification du limiteur de régime risque d'endommager votre génératrice et vos appareils électriques en plus d'annuler votre garantie. Contactez notre Technical Support Team +44(0)1942-715-407 pour obtenir des renseignements concernant vos besoins d'entretien ou de réglage.

## Batterie du générateur

Votre générateur est équipé d'un circuit de charge automatique de la batterie, qui recharge la batterie pendant que le moteur tourne. La batterie conservera une charge correcte si l'appareil est utilisé régulièrement (environ une fois toutes les deux semaines). En cas d'utilisation moins fréquente, la batterie doit être connectée à un chargeur d'appoint ou à un dispositif d'entretien de la batterie (non inclus) pour maintenir la batterie correctement chargée.

Le taux de charge maximum ne doit pas excéder 1,5 A. Suivez les instructions fournies avec le chargeur de batterie. La batterie doit être pleinement chargée au moins une fois par mois. Si la batterie ne parvient pas à faire démarrer le moteur, il est possible de le faire démarrer en tirant manuellement sur le cordon de recul du moteur. Si la tension de la batterie est extrêmement faible, il est possible que le circuit de charge ne soit pas en mesure de recharger la batterie. Dans ce cas, la batterie doit être connectée à un chargeur de batterie standard de type automobile pour être rechargée avant de pouvoir être utilisée.

### Déconnecter la batterie

1. Retirez le couvercle de protection du fil noir (-) de la batterie.
2. Déconnectez le fil noir (-) de la borne noire (-) de la batterie et rangez la vis à tête et l'écrou.
3. Répétez les étapes 1-2 pour le fil rouge (+) de la batterie.
4. Stockez la batterie dans un endroit frais et sec.

### Charger la batterie

Dans le cas d'un générateur équipé de batteries pour le démarrage électrique, il convient de respecter les règles d'entretien et de stockage des batteries.

Un chargeur d'appoint ou un dispositif de maintien de la batterie doit être utilisé pour charger la batterie lorsque le générateur est stocké. Le taux de charge maximum ne doit pas excéder 1,5 A. Suivez les instructions fournies avec le chargeur ou le dispositif de maintien de la batterie. La batterie doit être pleinement chargée au moins une fois par mois.

### Batterie de la télécommande

#### REMARQUE

- Achetez toujours la taille et la catégorie de batterie la plus adaptée à l'utilisation prévue.
- Nettoyez les contacts de la batterie ainsi que ceux de l'appareil avant d'installer la batterie.
- Retirez les batteries des appareils qui ne seront pas utilisés pendant une période prolongée.
- Retirez les batteries si elles ont été utilisées ou si le produit doit rester inutilisé pendant une longue période.

### Programme d'entretien

Respectez les intervalles d'entretien indiqués dans le programme d'entretien suivant.

Effectuez des entretiens plus fréquents si vous utilisez votre génératrice sous des conditions difficiles ou fréquentes.

Contactez notre Technical Support Team au +44(0)1942-715-407 pour localiser le concessionnaire/réparateur certifié CPE le plus proche pour vos besoins d'entretien de génératrice ou de moteur.

#### TOUTES LES 8 HEURES OU AVANT CHAQUE UTILISATION

- ☐ Vérification du niveau d'huile
- ☐ Nettoyage autour de l'entrée d'air et du silencieux

#### 5 PREMIÈRES HEURES (RODAGE)

- ☐ Changement d'huile

#### TOUTES LES 50 HEURES OU ANNUELLEMENT

- ☐ Nettoyage du filtre à air
- ☐ Changement de l'huile en cas de fonctionnement sous forte charge ou dans des environnements chauds

#### TOUTES LES 100 HEURES OU ANNUELLEMENT

- ☐ Changement d'huile
- ☐ Nettoyage/réglage de la bougie
- ☐ Vérification/réglage du jeu de soupape\*
- ☐ Nettoyage du pare-étincelles
- ☐ Nettoyage du réservoir de carburant et le filtre\*

#### TOUTES LES 250 HEURES

- ☐ Nettoyage de la chambre de combustion\*

#### TOUS LES 3 ANS

- ☐ Remplacement de la conduite de carburant\*

\*À effectuer par des propriétaires avertis et expérimentés ou par des centres d'entretien certifiés CPE.

### STOCKAGE

#### AVERTISSEMENT

Pour éviter un allumage accidentel ou non intentionnel de votre générateur pendant les périodes de stockage, les précautions suivantes doivent être prises :

- Lors du stockage du générateur, veillez à ce que le bouton Démarrage/arrêt soit en mode « Éteint », qu'il ne soit pas allumé et que la vanne de carburant soit en position « Éteint ».

### Stockage à court terme (jusqu'à 30 jours)

Le mélange d'essence-éthanol peut encrasser le carburateur si le générateur n'est pas utilisé ou si le carburateur n'est pas vidé dans les 4 semaines.

1. Assurez-vous que tous les appareils sont déconnectés du générateur.
2. Démarrez le générateur comme indiqué à la section *Démarrer le moteur*.
3. Tournez la vanne de carburant sur la position « FERMÉ ».
4. Laissez le moteur tourner jusqu'à ce qu'il s'arrête en raison d'un épuisement du carburant. Cela prend généralement quelques minutes.

5. Si vous commencez à utiliser la télécommande, appuyez sur le bouton Démarrage/arrêt plus d'une fois pour veiller à ce que le générateur soit « Éteint » et non en mode « Veille » et clignote en vert.

## Stockage à moyen terme (30 jours - 1 an)

Le mélange éthanol-essence dans le réservoir a une durée de conservation maximum de 1 an avec l'ajout d'un stabilisant de carburant correctement formulé et stockée dans un endroit frais et sec.

1. Assurez-vous que tous les appareils sont déconnectés du générateur.
2. Ajoutez un stabilisant de carburant correctement formulé au réservoir d'essence.
3. Tournez la vanne de carburant sur la position « OUVERT ».
4. Démarrez et faites fonctionner le générateur pendant 10 minutes afin que l'essence traitée effectue des cycles dans le système de carburant.

### 5. Option 1 : Vidanger l'essence du carburateur

- 5a. Éteignez le générateur en appuyant sur le bouton Démarrage/arrêt. Si vous commencez à utiliser la télécommande, appuyez sur le bouton Démarrage/arrêt plus d'une fois pour veiller à ce que le générateur soit « Éteint » et non en mode « Veille » et clignote en vert.
- 5b. Tournez la vanne de carburant sur la position « FERMÉ ».
- 5c. Utilisez le boulon de vidange sur le carburateur pour vider tout excès d'essence du carburateur dans un récipient approprié. Utilisez un entonnoir (et un tuyau approprié si nécessaire) sous le boulon de vidange du carburateur pour éviter un déversement.

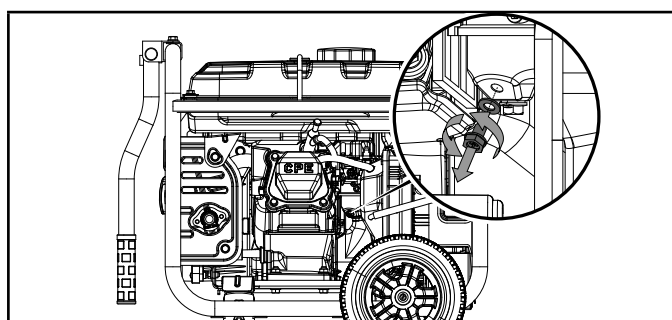

- 5d. Lorsque l'essence cesse de s'écouler du carburateur, remplacez et serrez le boulon de vidange. Veillez à éliminer l'essence vidangée de manière appropriée selon les réglementations ou directives locales.

### 6. Option 2 : Panne sèche

- 6a. Lorsque le générateur fonctionne, mettez la vanne de carburant en position « Arrêt ». Laissez le générateur fonctionner jusqu'à ce que le moteur s'arrête par manque total de carburant. Cela peut prendre quelques minutes.

- 6b. Si vous commencez à utiliser la télécommande, appuyez sur le bouton Démarrage/arrêt plus d'une fois pour veiller à ce que le générateur soit « Éteint » et non en mode « Veille » et clignote en vert.

7. Retirez le capuchon de la bougie d'allumage et la bougie d'allumage et versez environ une cuillère à soupe d'huile dans le cylindre.
8. Tirez lentement le cordon de recul pour faire tourner le moteur afin de distribuer l'huile et de lubrifier le cylindre.
9. Installez la bougie d'allumage et le capuchon de la bougie d'allumage.
10. Nettoyez le générateur selon Nettoyage du générateur.
11. Stockez le générateur dans un endroit frais et sec à l'abri de la lumière directe du soleil.

## Stockage à long terme (plus de 1 an)

Pour un stockage supérieur à 1 an, le réservoir d'essence et le carburateur doivent être complètement vidés de l'essence.

1. Le générateur doit être éteint et tous les appareils déconnectés. Veillez à ce que le bouton Démarrage/arrêt ne clignote pas en vert et soit en mode « Veille ».
2. Tournez la vanne de carburant sur la position « OUVERT ».
3. Utilisez le boulon de vidange sur le carburateur pour vider tout excès d'essence du réservoir d'essence et du carburateur dans un récipient approprié. Utilisez un entonnoir (et un tuyau approprié si nécessaire) sous le boulon de vidange du carburateur pour éviter un déversement.
4. Lorsque l'essence cesse de s'écouler du carburateur, remplacez et serrez le boulon de vidange. Veillez à éliminer l'essence vidangée de manière appropriée selon les réglementations ou directives locales.
5. Tournez la vanne de carburant sur la position « FERMÉ ».
6. Suivez les étapes 7-11 suivant Stockage à moyen terme.

## Retrait du stockage

### REMARQUE

Si le générateur a mal été stocké pendant une période supérieure à 30 jours avec un mélange d'essence-éthanol dans le réservoir d'essence et/ou le carburateur, toute l'essence doit être vidangée et le carburateur doit être soigneusement nettoyé d'une accumulation d'éthanol. Cette procédure implique des tâches techniques avancées. Pour une assistance, appelez notre Technical Support Team au +44(0)1942-715-407.

Si le réservoir d'essence et le carburateur ont été correctement vidés de tout le mélange d'essence-éthanol avant que le générateur ne soit stocké, suivez les étapes ci-dessous lors du retrait du stockage.

1. Ajoutez de l'essence au générateur selon *Ajout de carburant*.
2. Tournez la vanne de carburant sur la position « OUVERT ».
3. Après 5 minutes, vérifiez les zones du carburateur et du filtre à air à la recherche de fuite d'essence. Si une fuite est constatée, le carburateur devra être démonté et nettoyé ou remplacé. Si vous ne constatez pas de fuite d'essence, tournez la vanne de carburant sur la position « ARRÊT ».
4. Vérifiez le niveau d'huile du moteur et ajoutez de l'huile propre et fraîche si nécessaire. Consultez Spécifications de l'huile pour le type d'huile approprié.
5. Vérifiez et nettoyez le filtre à air de toute obstruction comme des insectes ou des toiles d'araignée. Si nécessaire, nettoyez le filtre à air selon Nettoyage du filtre à air.
6. Démarrez le générateur selon Démarrer le moteur.

## SPÉCIFICATIONS

### Spécifications du générateur

Modèle du générateur .....	CPG4000DHY-EU
Type de démarrage .....	Wireless, Electric, Manual
Watts (Max/fonctionnement) .....	3600/3500
Volts CA .....	220-240
Ampères CA @ 220 V .....	15.9
Volts CC .....	12
Ampères CC .....	8
Fréquence .....	50 Hz
Phase .....	Monophasé
Type de mise à la terre .....	Neutral Floating
Poids .....	96.8 lb. (43.9 kg)
Longueur .....	23.5 in. (59.8 cm)
Largeur .....	24.8 in. (63 cm)
Hauteur .....	20.5 in. (52 cm)
Niveau de pression acoustique mesuré (7 m Mode éco) 64 dB (A)	
Niveau de puissance acoustique garanti .....	96 dB (A)
Incertitude de mesure du bruit.....	1,5 dB (A)

### Spécifications du moteur

Modèle .....	YF-172IV-331
Déplacement .....	224 cc
Type .....	OHV 4 temps

### Bougie d'allumage

Type OEM .....	NHSP F6RTC
Type de remplacement .....	NGK BPR6ES ou équivalent
Écart .....	0.028-0.031 in. (0.7-0.8 mm)

### Vanne

Dégagement de l'admission ....	0.13-0.17 mm. (0.005-0.007 in.)
Dégagement de l'échappement .	0.18-0.22 mm (0.007-0.009 in.)



Un bulletin technique sur les procédures de réglage des soupapes est disponible sur [www.championpowerequipment.co.uk](http://www.championpowerequipment.co.uk)

### Spécifications de l'huile (huile non incluse)

NE REMPLISSEZ PAS DE MANIÈRE EXCESSIVE.

Type .....	*Voir le tableau suivant
Capacité .....	20.3 fl. oz. / 0.6 qt. (0.6 L)

Recommended Engine Oil Type	
10W-30	→
5W-30	←
10W-40	→
5W-30 Full Synthetic	→
°F	-20 0 20 40 60 80 100 120
°C	-28.9 -17.8 -6.7 4.4 15.6 26.7 37.8 48.9
Ambient temperature	



La température affectera l'huile moteur et les performances du moteur. Changez le type d'huile moteur utilisée en fonction de la température pour l'adapter aux besoins du moteur.

### Spécifications du carburant

Utilisez de l'essence sans plomb avec un indice d'octane minimum de 87 et une teneur en éthanol de 10 % ou moins en volume. N'UTILISEZ PAS DE E15 NI DE E85. NE REMPLISSEZ PAS DE MANIÈRE EXCESSIVE. Utilisez du E5 ou E10 uniquement.

Capacité d'essence .....	2.9 gal. (11 L)
--------------------------	-----------------

### Spécifications de la batterie

Type .....	Rechargeable, acide de plomb non renversable
Volts CC .....	12
Capacité .....	7 Ah

### Spécifications de la température

Plage de température de démarrage (°F/°C) .....	5 à 104/-15 à 40
Plage de température de démarrage à distance (°F/°C) .....	5 à 104/-15 à 40



**Message important concernant la température :** Votre produit a été conçu et cadencé pour un fonctionnement continu sous des températures ambiantes pouvant atteindre jusqu'à 40 °C (104 °F). Si nécessaire, votre produit peut être utilisé à des températures comprises entre -15 °C (5 °F) et 50 °C (122 °F) pendant de courtes périodes. S'il est exposé à des températures en dehors de cette plage pendant le rangement, vous devrez attendre que la température se retrouve dans cette plage avant de l'utiliser. Dans tous les cas, le produit doit toujours être utilisé à l'extérieur, dans un endroit bien ventilé et éloigné des portes, fenêtres et bouches d'aération.



## DÉPANNAGE

Problème	Cause	Solution
Le moteur ne démarre pas.	Pas de carburant.	Ajoutez du carburant.
	Bougie d'allumage défectueuse.	Nettoyez et ajustez la bougie d'allumage ou remplacez-la.
	Niveau d'huile faible.	Remplissez le carter jusqu'au niveau approprié.
		Placez le générateur sur une surface plate et de niveau.
	Fil de la bougie d'allumage desserré.	Fixez le fil à la bougie d'allumage.
	La vanne de carburant est fermée.	Ouvrez la vanne de carburant.
	Bouton Démarrage/arrêt en mode « Arrêt ».	Appuyez sur le bouton Démarrage/arrêt pour mettre en mode « Veille » puis à nouveau pour « Démarrer » ou voir la section de démarrage manuel.
	Ancien carburant ou eau dans le carburant.	Videz le carburant et remplacez-le par du carburant frais.
Inondé par du carburant.	Laissez l'appareil reposer pendant 10 mn.	
Le moteur démarre mais tourne difficilement.	Starter dans la mauvaise position.	Déplacez le starter jusqu'à ce qu'il s'arrête dans la position FONCTIONNEMENT ou poussez le bouton de starter s'il est allumé en vert.
	Filtre à air sale.	Nettoyez ou remplacez le filtre à air.
	Vanne de carburant sale.	Nettoyez la vanne de carburant.
	Pare-étincelles obstrué.	Nettoyez le pare-étincelles.
Le moteur ne démarre pas sans fil.	La batterie de la télécommande est vide.	Remplacez la batterie de la télécommande.
	La batterie du générateur est vide.	Rechargez la batterie du générateur.
	Bouton Démarrage/arrêt en mode « Arrêt ».	Appuyez sur le bouton Démarrage/arrêt pour mettre en mode « Veille » puis appuyez une fois sur « Démarrer » sur la télécommande.
	Générateur hors de la portée du signal à distance.	La télécommande doit être située à 80 pieds du générateur.
	Obstructions entre le générateur et la télécommande.	Ligne de visée dégagée entre le générateur et la télécommande.
Le moteur ne démarre pas électriquement.	Batterie du générateur vide.	Rechargez la batterie du générateur.
	Bouton Démarrage/arrêt en mode « Arrêt ».	Appuyez sur le bouton Démarrage/arrêt pour mettre en mode « Veille » puis à nouveau pour « Démarrer ».
Le moteur se coupe pendant le fonctionnement.	Plus de carburant.	Remplissez le réservoir de carburant.
	Niveau d'huile faible.	Remplissez le carter jusqu'au niveau approprié. Placez le générateur sur une surface plate et de niveau.
	Pare-étincelles obstrué.	Nettoyez le pare-étincelles.
Le générateur ne fournit pas assez de puissance ou surchauffe.	Le générateur est en surcharge.	Vérifiez la charge et ajustez-la. Voir « Connecter des charges électriques ».
	Filtre à air sale.	Nettoyez ou remplacez le filtre à air.
	Starter dans la mauvaise position.	Déplacez le starter jusqu'à ce qu'il s'arrête dans la position FONCTIONNEMENT ou poussez le bouton de starter s'il est allumé en vert.

Problème	Cause	Solution
Le moteur fonctionne mais pas de sortie CA.	Mauvaise connexion du cordon.	Vérifiez toutes les connexions.
	Le disjoncteur est ouvert.	Réinitialisez le disjoncteur.
	Module d'onduleur défectueux.	Appelez l'équipe d'assistance technique.
	Câblage desserré.	Inspectez et resserrez les connexions de câblage.
	Surcharge CA : bouton allumé en rouge	Réduisez la charge CA et appuyez sur le Bouton de réinitialisation de surcharge jusqu'à ce qu'il s'allume en vert.
	Autre.	Contactez la ligne d'assistance.
Le moteur peine ou faiblit.	Régulateur du moteur défectueux.	Contactez la ligne d'assistance.
	Vanne de carburant sale.	Nettoyez la vanne de carburant.
	Le carburateur est sale et fonctionne en mélange pauvre.	Contactez la ligne d'assistance.
	Starter dans la mauvaise position.	Déplacez le starter jusqu'à ce qu'il s'arrête dans la position FONCTIONNEMENT ou poussez le bouton de starter s'il est allumé en vert.
Déclenchement répété du disjoncteur.	Surcharge.	Vérifiez la charge et ajustez-la. Voir « Connecter des charges électriques ».
	Cordons d'alimentation ou appareil défectueux.	Vérifiez que les fils ne sont pas endommagés, dénudés ou effilochés. Remplacez l'appareil défectueux.
	Le disjoncteur est encore trop chaud.	Laissez l'appareil reposer pendant 5 mn.

## GARANTIE\*

CHAMPION POWER EQUIPMENT  
GARANTIE LIMITÉE DE 3 ANS

### Conditions de la garantie

Pour enregistrer votre produit pour bénéficier de la garantie et du service téléphonique d'assistance technique à vie GRATUIT, veuillez visiter :

<https://www.championpowerequipment.co.uk>

Pour terminer l'enregistrement, vous devez inclure une copie du reçu de caisse comme preuve d'achat d'origine. Une preuve d'achat est requise pour bénéficier du service de garantie. Veuillez enregistrer votre produit dans les dix (10) jours suivant son achat.

### Garantie de réparation et de remplacement

CPE garantit à l'acheteur d'origine que les composants mécaniques et électriques seront exempts de défauts de matériau et de fabrication pour une période de trois (3) ans pour un usage domestique ou 1000 heures qui vient en premier et un (1) an pour un usage commercial et industriel ou 1000 heures selon la première éventualité. Les frais de transport du produit soumis pour réparation ou remplacement en vertu de cette garantie sont à la charge exclusive de l'acheteur. Cette garantie s'applique uniquement à l'acheteur d'origine et n'est pas transférable. Pour les conditions générales complètes, veuillez visiter [www.championpowerequipment.co.uk](http://www.championpowerequipment.co.uk).

### Ne pas rapporter le produit sur le lieu d'achat

Contactez le service technique de CPE et CPE résoudra tout problème par téléphone ou par e-mail. Si le problème ne peut être résolu de cette manière, CPE autorisera, à sa discrétion, l'évaluation, la réparation ou le remplacement de la pièce ou du composant défectueux dans un centre de réparations CPE. CPE vous fournira un numéro de dossier pour le service de garantie. Veuillez le conserver pour référence ultérieure. Les réparations ou les remplacements sans autorisation préalable, ou dans un centre de réparations non autorisé, ne seront pas couverts par cette garantie.

### Exclusions de la garantie

Cette garantie ne couvre pas les réparations et équipements suivants :

#### Usure normale

Les produits contenant des composants mécaniques et électriques nécessitent des pièces et un entretien périodique pour bien fonctionner. Cette garantie ne couvre pas les réparations quand l'usure normale a épuisé la durée de vie utile d'une pièce ou de l'équipement complet.

#### Installation, utilisation et entretien

Cette garantie ne s'appliquera pas aux pièces et/ou à la main d'œuvre s'il apparaît que le produit a été mal utilisé, a manqué d'entretien, a fait l'objet d'un accident, ou encore s'il a été

malmené, chargé au-delà des limites du produit, modifié, mal installé ou mal raccordé à un composant électrique. L'entretien normal n'est pas couvert par cette garantie et ne doit pas être effectué dans un établissement ou par une personne autorisée par CPE.

### Autres exclusions

Cette garantie exclut :

- Défauts apparents tels que peinture, décalques, etc.
- les articles d'usure tels que les éléments filtrants, joints toriques, etc.
- Accessoires telles que les batteries de démarrage, segments de piston et couvercles de stockage.
- Défaillances dues à des cas fortuits et à d'autres événements de force majeure indépendants de la volonté du fabricant.
- Problèmes causés par des pièces qui ne sont pas des pièces d'origine Champion Power Equipment.

Toute pièce jugée endommagée par l'utilisateur. Le cas échéant, cette garantie ne s'applique pas aux produits utilisés comme source électrique de base pour remplacer les services publics.

### Limites de la garantie implicite et des dommages indirects

Champion Power Equipment décline toute obligation de couvrir toute perte de temps, d'utilisation de ce produit, de fret ou toute réclamation accessoire ou indirecte de la part de quiconque suite à l'utilisation de ce produit. CETTE GARANTIE ET LES GARANTIES CI-JOINTES DES SYSTÈMES ANTIPOLLUTION DE L'EPA DU ROYAUME-UNI et/ou du CARB (LE CAS ÉCHÉANT) REMPLACENT TOUTES LES AUTRES GARANTIES, EXPRESSES OU IMPLICITES, Y COMPRIS LES GARANTIES DE QUALITÉ MARCHANDE OU D'ADAPTATION À UN USAGE PARTICULIER.

Les produits fournis en remplacement seront soumis à la garantie du produit original. La durée de la garantie du produit échangé sera calculée en fonction de la date d'achat du produit original.

Cette garantie vous donne certains droits, lesquels peuvent varier d'un état ou d'une province à l'autre. Il se peut que vous ayez des droits autres que ceux qui sont énoncés dans la garantie, selon votre état ou votre province.

## INTRODUZIONE

Congratulazioni per aver acquistato un prodotto Champion Power Equipment (CPE). CPE progetta, costruisce e supporta tutti i nostri prodotti in base a specifiche e linee guida rigorose. Con un'adeguata conoscenza del prodotto, un uso sicuro e una manutenzione regolare, questo prodotto dovrebbe offrire anni di servizio soddisfacente.

È stato fatto ogni sforzo per garantire l'accuratezza e la completezza delle informazioni contenute in questo manuale al momento della pubblicazione e ci riserviamo il diritto di modificare, alterare e/o migliorare il prodotto e questo documento in qualsiasi momento senza preavviso.

CPE apprezza molto il modo in cui i nostri prodotti sono progettati, fabbricati, azionati e sottoposti a manutenzione, oltre a fornire sicurezza all'operatore e a coloro che si trovano intorno al generatore. Pertanto, è **IMPORTANTE** rivedere attentamente questo manuale del prodotto e altri materiali del prodotto ed essere pienamente a conoscenza dell'assemblaggio, del funzionamento, dei pericoli e della manutenzione del prodotto prima dell'uso. Familiarizzare completamente e assicurarsi che anche gli altri che intendono utilizzare il prodotto acquisiscano familiarità con le corrette procedure operative e di sicurezza prima di ogni utilizzo. Esercitare sempre il buon senso ed essere sempre prudenti quando si utilizza il prodotto per assicurarsi che non si verifichino incidenti, danni alla proprietà o lesioni. Vogliamo che lei continui a utilizzare e sia soddisfatto del suo prodotto CPE per gli anni a venire.

Quando si contatta CPE in merito a parti e/o assistenza, sarà necessario fornire il modello completo e i numeri di serie del prodotto. Trascrivere le informazioni trovate sull'etichetta della targhetta del prodotto nella tabella sottostante

<b>TEAM DI SUPPORTO TECNICO CPE</b>
<b>NUMERO DI MODELLO</b>
CPG4000DHY-EU
<b>NUMERO DI SERIE</b>
<b>DATA DI ACQUISTO</b>
<b>LUOGO DELL'ACQUISTO</b>

## DEFINIZIONI DI SICUREZZA

Lo scopo dei simboli di sicurezza è di attirare l'attenzione su possibili pericoli. I simboli di sicurezza e le loro spiegazioni meritano la vostra attenta attenzione e comprensione. Le avvertenze di sicurezza non eliminano di per sé alcun pericolo. Le istruzioni o gli avvertimenti che forniscono non sostituiscono le adeguate misure di prevenzione degli infortuni.

### **PERICOLO**

PERICOLO indica una situazione pericolosa che, se non evitata, provoca la morte o lesioni gravi.

### **AVVERTENZA**

AVVERTENZA indica una situazione pericolosa che, se non evitata, potrebbe provocare la morte o lesioni gravi.

### **ATTENZIONE**

ATTENZIONE indica una situazione pericolosa che, se non evitata, potrebbe provocare lesioni lievi o moderate.

### **AVVISO**

AVVISO indica informazioni considerate importanti, ma non relative a pericoli (ad es. messaggi relativi a danni alla proprietà).

## IMPORTANTI ISTRUZIONI DI SICUREZZA

### ⚠ PERICOLO

Lo scarico del generatore contiene monossido di carbonio, un gas incolore, inodore e velenoso. La respirazione di monossido di carbonio provoca nausea, vertigini, svenimenti o morte. Se inizi a sentire vertigini o debolezza, vai immediatamente all'aria aperta.

**AZIONARE IL GENERATORE ALL'APERTO SOLO IN UN'AREA BEN VENTILATA E PUNTARE LO SCARICO LONTANO.**

NON azionare MAI il generatore all'interno di alcun edificio, inclusi garage, scantinati, vespai e capannoni, recinzione o compartimento, compreso il compartimento del generatore di un veicolo ricreativo.

NON permettere ai gas di scarico di entrare in un'area ristretta attraverso finestre, porte, prese d'aria o altre aperture.

NON tentare di estendere o modificare il silenziatore/scarico, in questo modo si annullerà qualsiasi garanzia offerta.

### ⚠ PERICOLO

L'uso di un generatore in casa può **UCCIDERLA IN POCHI MINUTI**. Lo scarico del generatore contiene monossido di carbonio. Questo è un veleno che non puoi vedere o annusare.

**NON UTILIZZARE** mai all'interno di una casa o in un garage o in spazi piccoli o ristretti, inclusi capannoni e veicoli, **ANCHE** se le porte e le finestre sono aperte.

Utilizzare **SOLO** all'esterno e lontano da finestre, porte e prese d'aria.

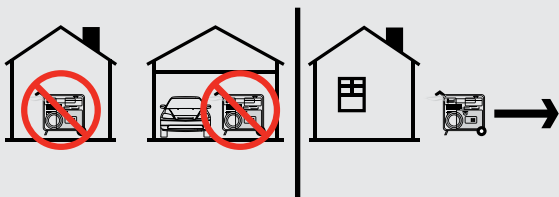

Installare rilevatori di monossido di carbonio a batteria o rilevatori di monossido di carbonio plug-in con batteria di backup secondo le istruzioni del produttore.

### ⚠ AVVERTENZA

Sebbene il generatore contenga un parascintille, mantenere una distanza minima di 1,5 metri (5 piedi) dalla vegetazione secca e da qualsiasi finestra o porta per prevenire incendi.

### ⚠ PERICOLO

Azionare l'attrezzatura con le protezioni in posizione.

Le parti rotanti possono impigliare mani, piedi, capelli, vestiti e/o accessori. Ne possono derivare amputazioni traumatiche o gravi lacerazioni.

Tenere mani e piedi lontani dalle parti rotanti e indossare sempre i DPI.

Legarsi i capelli lunghi e rimuovere i gioielli.

NON indossare indumenti larghi, lacci penzolanti o oggetti che potrebbero impigliarsi.

### ⚠ PERICOLO

Il generatore produce una tensione elevata.

NON toccare fili scoperti o prese.

NON utilizzare cavi elettrici usurati, danneggiati o sfilacciati. Per un funzionamento corretto si consiglia di utilizzare solo cavi elettrici Champion.

NON azionare il generatore in condizioni di tempo umido, compresa la pioggia o la neve.

NON consentire a bambini o persone non qualificate di età inferiore ai 18 anni di utilizzare o riparare il generatore.

Utilizzare un interruttore di circuito con dispersione verso terra (GFCI) in aree umide e aree contenenti materiale conduttivo come la pavimentazione metallica.

Il collegamento all'impianto elettrico di casa richiede un interruttore di trasferimento da 100 A nominali installato da un elettricista autorizzato e approvato dall'autorità locale competente. Il collegamento deve isolare il generatore dall'alimentazione di rete e deve essere conforme a tutte le leggi e codici elettrici applicabili nel paese di origine.

### ⚠ AVVERTENZA

NON utilizzare MAI il generatore per usi medici e di supporto vitale.

In caso di emergenza chiamare immediatamente il 112.

NON utilizzare MAI questo prodotto per alimentare dispositivi di supporto vitale o apparecchi di supporto vitale.

NON utilizzare MAI questo prodotto per alimentare dispositivi medici o apparecchi medici.

Informi immediatamente il suo fornitore di energia elettrica se lei o qualcuno nella sua famiglia dipende da apparecchiature elettriche per vivere.

Informi immediatamente il suo fornitore di energia elettrica se una perdita di alimentazione potrebbe causare a lei o a qualcuno nella sua famiglia un'emergenza medica.

**⚠ AVVERTENZA**

La scintilla proveniente dal filo di una candela rimossa può provocare incendi o scosse elettriche.

**Durante la manutenzione del generatore:**

Rimuovere il cavo della candela e posizionarlo dove non può entrare in contatto con la candela o altri oggetti metallici.

NON verificare la presenza di scintille con la candela rimossa, altrimenti potrebbero verificarsi scosse elettriche.

Utilizzare solo tester per candele approvati.

**⚠ ATTENZIONE**

I motori in funzione producono calore. Al contatto possono verificarsi gravi ustioni. Il materiale combustibile può prendere fuoco al contatto.

Quando è in funzione o fermo da meno di 1 ora NON toccare le superfici calde del generatore, compreso il sistema di silenziatori.

Evitare il contatto con i gas di scarico caldi.

Lasciare raffreddare l'attrezzatura prima di toccarla.

Non utilizzare mai prolunghe per silenziatori.

Mantenere almeno 3 piedi (91,4 cm) di spazio libero su tutti i lati per assicurare un adeguato raffreddamento.

Mantenere almeno 5 piedi (1,5 m) di distanza dai materiali combustibili.

**⚠ ATTENZIONE**

La rapida retrazione della corda di avviamento a strappo potrebbe trascinare la mano e il braccio verso il motore più velocemente di quanto si riesca a lasciarla. Potrebbe provocare fratture ossee, lesioni, contusioni o distorsioni. L'avvio involontario può provocare impigliamento, amputazione traumatica o lacerazione.

**Quando si avvia il motore, tirare la corda di avviamento a strappo lentamente fino a quando si sente la resistenza e poi tirare rapidamente per evitare il contraccolpo.**

**NON avviare o fermare il motore con dispositivi elettrici collegati e accesi.**

**⚠ ATTENZIONE**

Questo prodotto contiene una batteria sigillata. Non tentare mai di aprirla.

Se la batteria sigillata è danneggiata e perde liquido, deve essere smaltita immediatamente e sostituita.

Tutte le batterie fornite sono coperte solo da una garanzia di 1 anno e non fanno parte dell'estensione di garanzia di 3 anni.

Se il liquido della batteria viene in contatto con mani, occhi o viso, lavare e sciacquare con acqua corrente. Se questo non risolve il problema, è necessario rivolgersi immediatamente a un medico.

**⚠ ATTENZIONE**

Questo prodotto contiene una batteria a bottone. Se ingerita, può causare gravi lesioni o morte in sole 2 ore. Rivolgersi immediatamente a un medico.

**ATTENZIONE**

Il superamento della capacità di funzionamento del generatore può danneggiare il generatore e/o i dispositivi elettrici ad esso collegati.

NON sovraccaricare il generatore.

NON manomettere la velocità regolata.

NON modificare il generatore in alcun modo.

\*I **watt di avviamento** indicati sul generatore sono la potenza che il generatore può produrre per una media di 6 secondi (inverter) o 10 minuti (tipo a "telaio aperto").

Il valore **Watt massimi** è la potenza massima in watt che il generatore può raggiungere. Tuttavia, non è consigliabile far funzionare il generatore alla potenza massima per periodi superiori a 5 minuti (inverter) e 60 minuti (tipo a "telaio aperto").

**Al termine di questo periodo, se la potenza non viene ridotta, la protezione da sovraccarico si attiva e il generatore si ferma.**

**ATTENZIONE**

Il trattamento o l'uso improprio del generatore può danneggiarlo, accorciarne la vita o annullare la garanzia.

Utilizzare il generatore solo per gli usi previsti.

Operare solo su superfici piane.

NON esporre il generatore a eccessiva umidità, polvere o sporcizia.

NON permettere a nessun materiale di bloccare le fessure di raffreddamento.

Se i dispositivi collegati si surriscaldano, spegneteli e scollegateli dal generatore.

**NON usare il generatore se:**

- Produzione di energia assente
- L'attrezzatura fa scintille, fuma o emette fiamme
- L'attrezzatura vibra eccessivamente
- È necessario aggiungere prolunghe per i silenziatori o sistemi di aspirazione.



## Sicurezza per il carburante

### PERICOLO

**I VAPORI DI BENZINA SONO ALTAMENTE INFIAMMABILI ED ESPLOSIVI.**

Un incendio o un'esplosione possono causare gravi ustioni o morte.

#### Benzina e vapori di benzina:

- La benzina è altamente infiammabile ed esplosiva.
- La benzina può causare un incendio o un'esplosione se accesa.
- La benzina è un combustibile liquido ma i suoi vapori possono prendere fuoco.
- La benzina è irritante per la pelle e deve essere rimossa immediatamente se versata sulla pelle o sui vestiti.
- La benzina ha un odore caratteristico, questo aiuterà a rilevare rapidamente potenziali perdite.
- In qualsiasi incendio di gas di benzina, le fiamme non devono essere estinte a meno che così facendo la valvola di alimentazione del carburante non possa essere chiusa (OFF). Questo perché se un incendio viene spento e l'alimentazione di carburante non viene disattivata, si potrebbe creare un pericolo di esplosione.
- La benzina si espande o si contrae con la temperatura ambiente. Non riempire mai completamente il serbatoio della benzina, poiché la benzina ha bisogno di spazio per espandersi se la temperatura aumenta.

#### Quando si aggiunge o si rimuove la benzina:

NON accendere o fumare sigarette.

Spegnere il generatore e lasciarlo raffreddare per almeno 30 minuti prima di rimuovere il tappo della benzina. Allentare lentamente il tappo per scaricare la pressione nel serbatoio.

Riempire o scaricare la benzina solo all'aperto, in un'area ben ventilata, lontano da edifici, garage o capannoni.

Non pompare MAI benzina direttamente nel generatore dalla stazione di servizio. Utilizzare un contenitore approvato per trasferire il carburante al generatore.

NON riempire eccessivamente il serbatoio della benzina.

Consigliata solo benzina E10 o E5.

Tenere sempre la benzina lontana da scintille, fiamme libere, fiamme pilota, calore e altre fonti di accensione.

#### Quando si avvia il generatore:

NON tentare di avviare un generatore danneggiato.

Assicurarsi che il tappo della benzina, il filtro dell'aria, la candela, i tubi del carburante e l'impianto di scarico siano correttamente al loro posto.

Lasciare evaporare completamente la benzina versata prima di tentare di avviare il motore.

Assicurarsi che il generatore poggi saldamente su una superficie piana.

#### Durante il funzionamento del generatore:

NON spostare o ribaltare il generatore durante il funzionamento.

NON capovolgere il generatore né lasciare fuoriuscire carburante o olio.

#### Durante il trasporto o la manutenzione del generatore:

Assicurarsi che la valvola del carburante sia in posizione OFF e che il serbatoio della benzina sia vuoto.

Scollegare il cavo della candela.

#### Quando si ripone il generatore:

Conservare lontano da scintille, fiamme libere, fiamme pilota, calore e altre fonti di accensione.

Non conservare il generatore o la benzina vicino a forni, scaldabagni o altri apparecchi che producono calore o hanno accensioni automatiche.

Non mettere in magazzino il generatore con il carburante rimasto nel serbatoio, perché con il tempo si solidifica e si contamina.

### PERICOLO

Non collocare MAI un contenitore di benzina, un serbatoio di benzina, una bombola di GPL o qualsiasi altro materiale combustibile all'interno del flusso dei gas di scarico del motore durante il funzionamento del generatore.

### AVVERTENZA

Non utilizzare mai un contenitore di benzina, un serbatoio di benzina o qualsiasi altro elemento di carburante rotto, tagliato, strappato o danneggiato.

**Etichette di sicurezza**

Queste etichette avvertono di potenziali pericoli che possono causare lesioni gravi. Vanno lette attentamente.

Se un'etichetta si stacca o diventa difficile da leggere, contattare Technical Support Team per un'eventuale sostituzione.

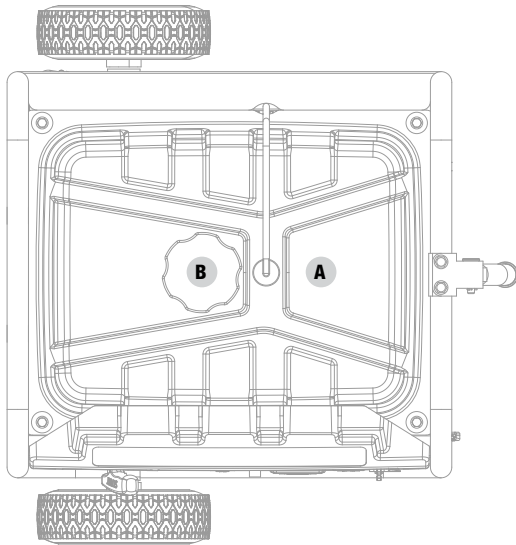

Superiore

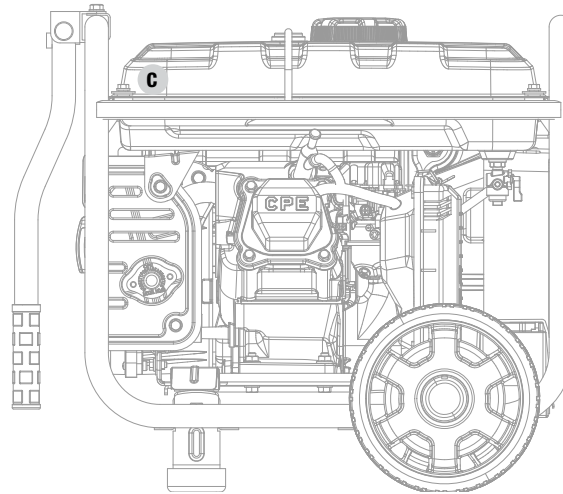

Posteriore

	ETICHETTA	DESCRIZIONE
A		Simboli di sicurezza/pericolo di CO
B		Carburante
C		Superficie calda

## Simboli di sicurezza





Alcuni dei seguenti simboli possono essere utilizzati su questo prodotto. È importante studiarli e impararne il significato. La corretta interpretazione di questi simboli vi permetterà di utilizzare il prodotto in modo più sicuro.

SIMBOLO	SIGNIFICATO
	<b>Consultare il Manuale dell'operatore.</b> Per ridurre il rischio di lesioni, l'utente deve leggere e comprendere il manuale dell'operatore prima di usare questo prodotto.
	<b>Distanza.</b> Tenere tutti gli oggetti ad almeno 5 piedi (1,5 m) dal generatore. Il calore del silenziatore e dei gas di scarico può incendiare oggetti combustibili.
	<b>Terreno.</b> Consultare l'elettricista locale per determinare i requisiti di messa a terra prima del funzionamento.
	<b>Protezione dell'udito.</b> Si raccomanda di proteggere le orecchie quando si lavora vicino al generatore. Se il livello di rumore dei generatori è superiore a 85 dBa, è obbligatorio proteggere le orecchie. Per le misure del livello di rumore, vedere la pagina delle specifiche.
	<b>Pericolo elettrico.</b> Il mancato utilizzo in condizioni asciutte e l'osservanza delle pratiche di sicurezza possono provocare scosse elettriche. Collegamenti impropri a un edificio possono permettere alla corrente di rifluire nella rete elettrica domestica, creando un pericolo di elettrocuzione. Quando ci si collega a un edificio deve essere usato un interruttore di trasferimento.
	<b>Pericolo di incendio.</b> Il carburante e i suoi vapori sono estremamente infiammabili ed esplosivi. Il fuoco o l'esplosione possono causare gravi ustioni o la morte. Tenere il generatore ad almeno 5 piedi (1,5 m) da tutti gli oggetti al fine di prevenire la combustione.
	<b>Rischio di ustioni.</b> Per ridurre il rischio di lesioni o danni, evitare il contatto con qualsiasi superficie calda.
	<b>Pericolo di monossido di carbonio (CO).</b>
	<b>Allarme per condizioni di umidità.</b> Non esporre alla pioggia e non usare in luoghi umidi, eccetto come segue: Se si deve operare sotto la pioggia o in luoghi umidi, NON operare senza un'adeguata protezione dei componenti elettrici. Si può usare una copertura di sicurezza che sia ignifuga e che fornisca un'adeguata ventilazione per il flusso di scarico dei motori. In ogni momento tenere tutti gli oggetti ad un minimo di 5 piedi (1,5 m) di distanza dal generatore. Il calore della superficie del silenziatore e del flusso di scarico può incendiare materiali combustibili.

## Simboli di funzionamento

Alcuni dei seguenti simboli possono essere utilizzati su questo prodotto. È importante studiarli e impararne il significato. La corretta interpretazione di questi simboli vi permetterà di utilizzare il prodotto in modo più sicuro.

SIMBOLO	SIGNIFICATO
	Avvio/Arresto
	Pulsante di associazione wireless
	Pulsante di ripristino da sovraccarico
	Livello olio basso
	Pulsante della modalità Eco
	Pulsante di arresto
	12V corrente continua

SIMBOLO	SIGNIFICATO
	Ripristino dell'interruttore automatico: premere
	Collegamento/i in parallelo
	Neutro flottante. Il circuito neutro <b>NON È</b> collegato elettricamente al telaio/terra del generatore.
	Valvola carburante/ benzina aperta/chiusa
	

## Simboli dell'etichetta di avvio rapido

Alcuni dei seguenti simboli possono essere utilizzati su questo prodotto. È importante studiarli e impararne il significato. La corretta interpretazione di questi simboli vi permetterà di utilizzare il prodotto in modo più sicuro.

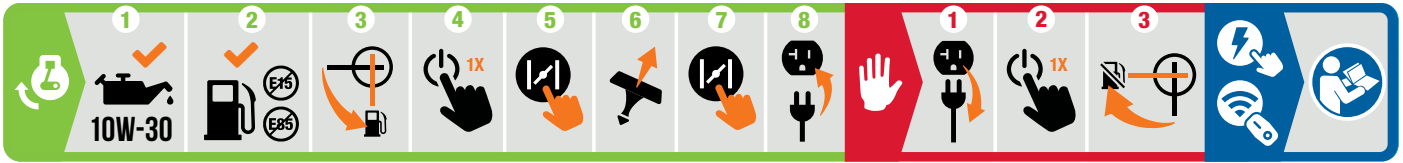

### Avvio del motore

#### PERICOLO

Posizionare il generatore all'esterno, il più lontano possibile da finestre, porte, apparecchi di ventilazione ed edifici esterni.

1. **Controllare il livello dell'olio (L'olio non viene fornito con l'unità)** Al primo utilizzo, aggiungere l'olio NON sintetico 10W30 raccomandato.
2. **Controllare il livello della benzina.**  
Quando si aggiunge benzina, usare un numero di ottani minimo di 87 e un contenuto di etanolo del 10% o meno in volume.
3. Ruotare la valvola del carburante sulla posizione **"ON"**.
4. Premere una volta il pulsante START/STOP.
5. **Motore a starter**  
Premere il pulsante dello starter.
6. Tirare la corda di avviamento a strappo.
7. **Far girare il motore**  
Premere il pulsante dello starter.
8. Collegare del spina del dispositivo desiderato.

### Arresto del motore

1. Spegner e scollegare tutti i carichi elettrici collegati.
2. Premere una volta il pulsante START/STOP.
3. Ruotare la valvola del carburante sulla posizione **"OFF"**.

### Avviamento elettrico e senza fili

Vedere pagina 21 nella sezione "Funzionamento".

## CONTROLLI E CARATTERISTICHE

Leggete questo manuale dell'operatore prima di usare il vostro generatore. Familiarizzate con la posizione e la funzione dei comandi e delle caratteristiche. Conservare questo manuale per riferimento futuro.

### Generatore

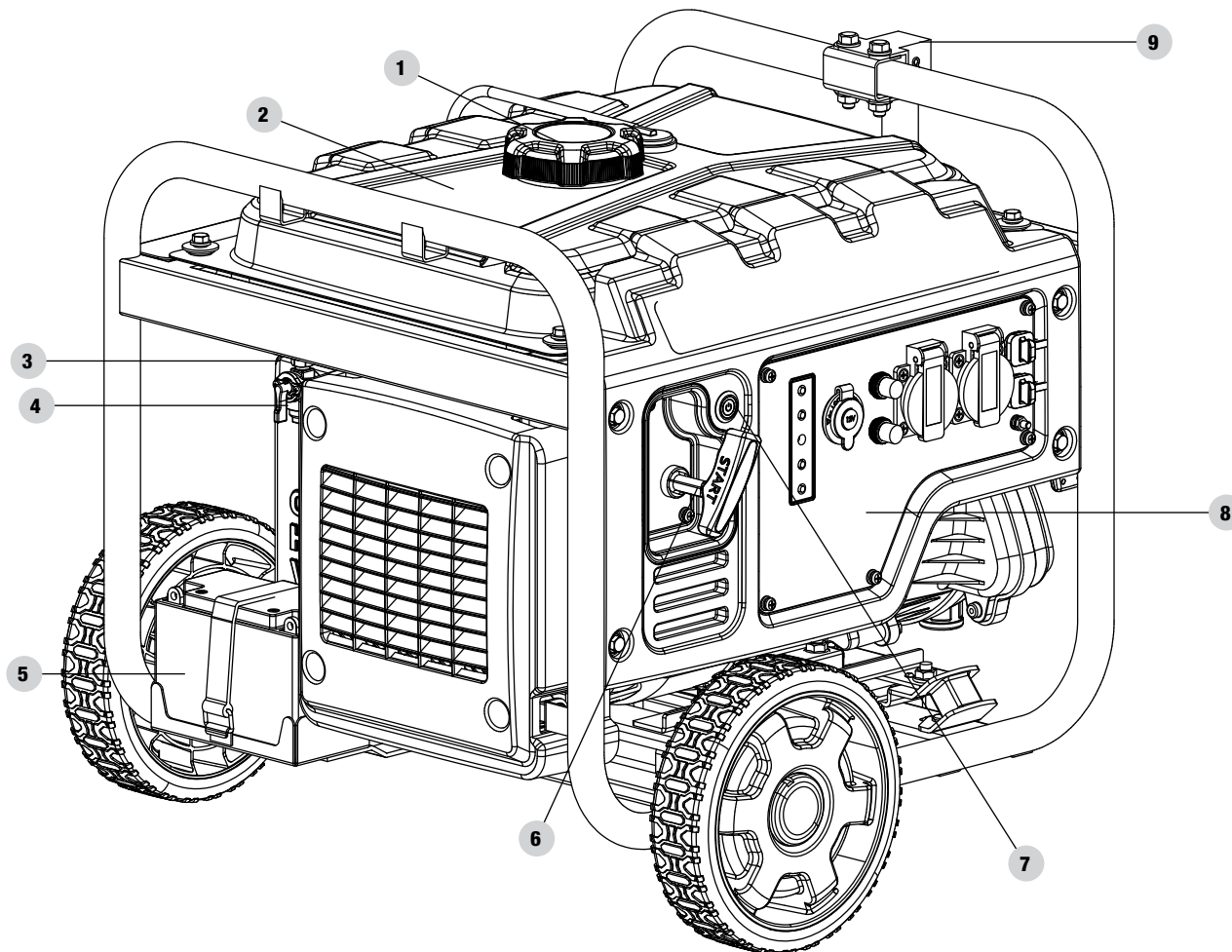

1. **Tappo del carburante** - Rimuovere per aggiungere carburante.
2. **Serbatoio benzina** - 2.9 gal. (11 L)
3. **Filtro dell'aria** - Protegge il motore filtrando polvere e detriti dall'aria aspirata.
4. **Valvola del carburante** - Utilizzata per aprire e chiudere l'alimentazione del carburante al motore.
5. **Batteria** - Fornisce alimentazione a 12 V CC al sistema di avviamento.
6. **Corda di avviamento a strappo** - Utilizzata per avviare manualmente il motore
7. **Pulsante di accensione**
8. **Pannello di controllo** - Vedere la sezione "Pannello di controllo".
9. **Maniglia di trasporto** - Utilizzata per sollevare o trasportare l'unità.



## Pannello di controllo

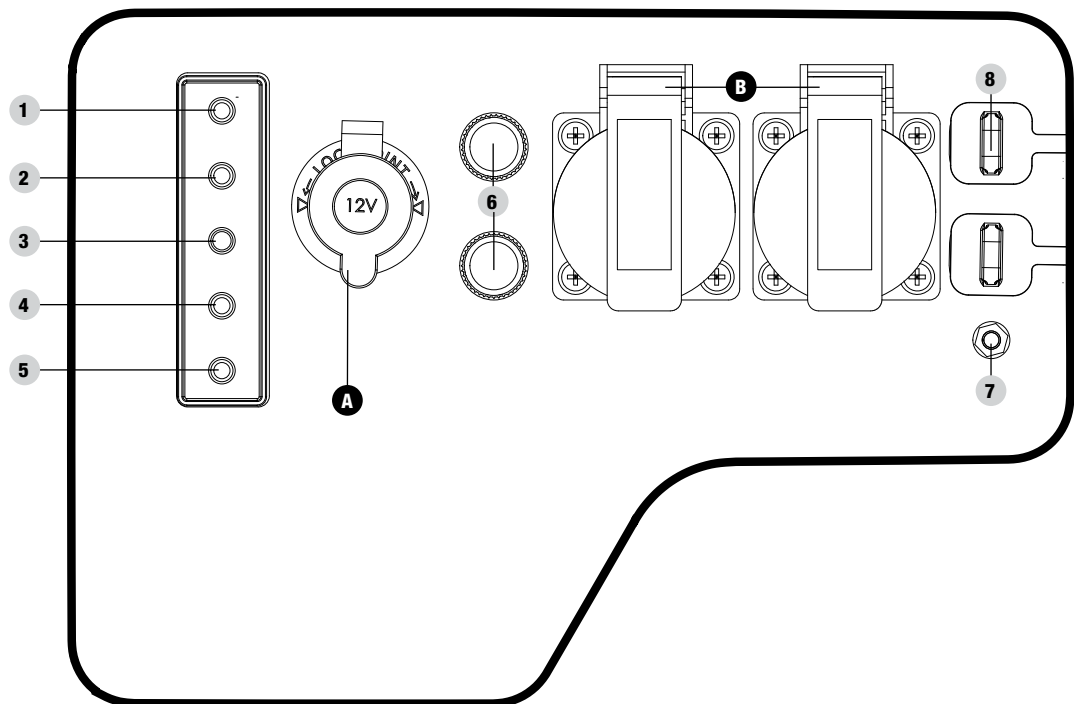

1. **Pulsante dello starter** - Utilizzato per avviare un motore freddo.
  - 1a. Verde - Lo starter è attivo (ON).
  - 1b. Spento - Lo starter è disattivato (OFF).
2. **Pulsante Modalità Eco** - Attiva/disattiva il controllo automatico del minimo.
  - 2a. Spento - La modalità Economy è disattivata (OFF).
  - 2b. Verde - La modalità Economy è attiva (ON).
3. **Spia di allarme per livello olio** - Quando è accesa il motore si spegne e non riparte. Controllare il livello dell'olio.
4. **Pulsante di ripristino da sovraccarico CA** - Utilizzato per rialimentare le prese dopo un guasto da sovraccarico.
  - 4a. Verde - Sistemi normali.
  - 4b. Rosso fisso - Avviso di sovraccarico.
  - 4c. Rosso lampeggiante - Guasto da sovraccarico. Premere per ripristinare.
5. **Ripristino wireless** - Utilizzato per ripristinare o associare i telecomandi.
  - 5a. Blu - L'unità è associata al telecomando. Premere per ripristinare.
  - 5b. Spento - L'unità non è associata al telecomando.
6. **Interruttori automatici (premere per ripristinare)** - Proteggono il generatore da sovraccarichi elettrici.
7. **Terminale di terra** - Consultare un elettricista per le norme locali di messa a terra.
8. **Uscite parallele** - Utilizzate per il funzionamento in parallelo (kit per il collegamento in parallelo venduto separatamente).

PRESE	
A	 <b>12V CC, 8Amp (autoveicoli)</b> Può essere usata per fornire energia elettrica per il funzionamento di carichi elettrici da 12 Volt CC, 8 Amp.
B	 <b>2 Schuko da 16 Amp 220v (UE)</b> <b>1 x 13A e 1 x 16A 230v (Regno Unito)</b> Possono essere utilizzate per fornire energia elettrica per il funzionamento di carichi elettrici da 220-240 Volt CA, monofase, 50 Hz.

### ATTENZIONE

Non utilizzare MAI insieme CA e CC per non danneggiare il generatore ed eventuali apparecchiature.

Si DEVE utilizzare ESCLUSIVAMENTE una delle tue correnti per volta.

L'esposizione prolungata ai gas di scarico del motore può causare lesioni gravi o la morte.

Durante la ricarica di un dispositivo non posizionarsi sul lato di scarico del generatore. Il calore estremo causato dallo scarico può danneggiare il dispositivo e causare un potenziale pericolo di incendio.

## Telecomando

Questo generatore è dotato di un telecomando wireless RED per l'avvio e l'arresto. Il sistema è costituito da (4) componenti principali:

1. Modulo di controllo del ricevitore (RCM)
2. Telecomando
3. Pulsanti di avvio/arresto (start/stop)
4. Auto-starter

### Le funzioni del telecomando sono abilitate quando:

1. Il pulsante START/STOP è in modalità "STANDBY" e lampeggia in verde una volta al secondo.

Le funzioni del telecomando sono disattivate quando non è soddisfatta la condizione di cui sopra.

Per avviare il generatore in modalità wireless, premere una volta il pulsante "START"  sul telecomando per entrare in modalità standby, indicata dal pulsante START/STOP sul pannello del telecomando che lampeggia in verde una volta al secondo. Premere nuovamente il pulsante "START" sul telecomando per avviare il motore. Il motore tenterà di avviarsi (6) volte. L'RCM controlla l'Auto-starter durante ogni tentativo di avviamento. Se il generatore non si avvia, chiamare il servizio clienti Champion per assistenza al numero +44(0)1942-715-407.

Per arrestare il generatore in modalità wireless, premere una volta il pulsante "STOP"  sul telecomando.

### Consumo di energia sul telecomando

Mentre il pulsante START/STOP è in modalità "STANDBY" e lampeggia in verde una volta al secondo, l'RCM è attivo e in attesa di un segnale remoto. Questa funzione di standby richiede una piccola quantità di corrente elettrica dalla batteria e si spegne automaticamente dopo 12 ore.

Tenendo premuto per 5 secondi il tasto "STOP"  del telecomando o tenendo premuto per 5 secondi il tasto START/STOP del pannello di controllo, si disattiva manualmente la funzione di standby e l'RCM non consuma più la batteria né attende il segnale remoto. Ciò è indicato dal fatto che il pulsante START/STOP non lampeggia più.

## Dichiarazione RED per il dispositivo di controllo remoto

1. Questo dispositivo è conforme alle Regole RED. Il funzionamento è soggetto alle seguenti due condizioni:
  - 1a. Questo dispositivo non deve causare interferenze dannose.
  - 1b. Questo dispositivo deve accettare tutte le interferenze ricevute, incluse le interferenze che possono causare operazioni indesiderate.

2. Cambiamenti o modifiche non espressamente approvate dalla parte responsabile per la conformità potrebbero annullare l'autorizzazione all'utilizzo dell'apparecchio da parte dell'utente.

### AVVISO

Questo apparecchio è stato testato ed è risultato conforme alla più recente Direttiva europea "RED". Questi limiti sono concepiti per fornire protezione contro le interferenze dannose in installazioni/aree residenziali o commerciali. Questa apparecchiatura genera, utilizza e può irradiare energia a radiofrequenza e, se non è installata e

utilizzata in modo corretto secondo le istruzioni, può causare interferenze dannose alle comunicazioni radio. Se l'apparecchio causa interferenze dannose alla ricezione radio, determinabili accendendo e spegnendo l'apparecchio, l'utente è invitato a cercare di correggere l'interferenza adottando una o più delle seguenti misure:

- Orientare nuovamente o riposizionare l'antenna di ricezione.
- Aumentare la separazione tra l'attrezzatura e il ricevitore.
- Collegare l'apparecchiatura ad una presa su un circuito diverso da quello a cui è collegato il ricevitore.

Chiamare l'assistenza tecnica al +44(0)1942-715-407 per ottenere assistenza.

**Componenti inclusi**

**Kit ruota**

8 pollici (20,3 cm) Ruota antiforatura .....2  
 Tappi per mozzi delle ruote .....2  
 Perno di rotolamento .....2  
 Molletta a R grande .....2  
 Gamba di supporto con supporti per vibrazioni .....1  
 Bullone a flangia M8x16 (per gamba di supporto).....2  
 Maniglia .....1  
 Bullone a flangia M8x45 (per maniglia) .....2  
 Dado di bloccaggio della flangia M8.....2

**Altro**

Imbuto per olio .....1  
 Adattatore USB a doppia porta (5V/2,4A) .....1  
 Cavi di ricarica della batteria .....1  
 Telecomando .....1

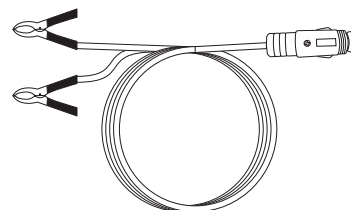
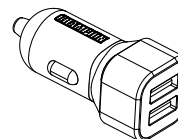
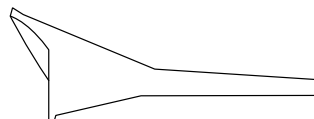
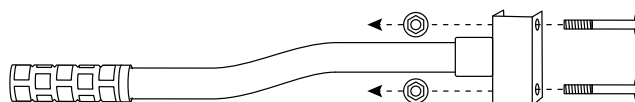
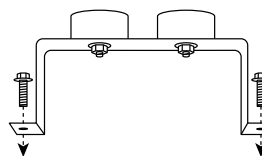
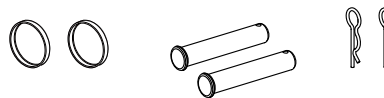
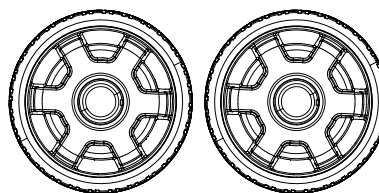

IT

## MONTAGGIO

Il suo generatore richiede un parziale montaggio. Questa unità viene spedita dalla nostra fabbrica senza olio. Deve essere adeguatamente rabboccato con carburante e olio prima del funzionamento.

Se ha domande sull'assemblaggio del suo generatore, chiama il nostro Technical Support Team al +44(0)1942-715-407. Si prega di tenere a portata di mano il numero di serie e il numero di modello.

### Disimballaggio

1. Appoggiare il cartone di spedizione su una superficie solida e piana.
2. Rimuovere tutto dal cartone tranne il generatore.
3. Tagliare con cura ogni angolo della scatola dall'alto verso il basso. Piegare ogni lato a terra per fornire una superficie per lavorare con il generatore.

### Installare il kit ruote

#### ⚠ ATTENZIONE

Il kit ruote non è destinato all'uso su strada.

#### Installare le ruote

1. Prima di aggiungere carburante e olio, rovesciare con cautela il generatore sul lato del pannello di controllo.
2. Rimuovere il coprimozzo (B) dalla ruota inserendo un piccolo cacciavite nell'apposita fessura e facendo leva verso l'alto.
3. Far scorrere il perno a rulli (C) attraverso la ruota (A) dall'esterno.
4. Far passare il perno a rulli attraverso il punto di montaggio sul telaio.
5. Inserire la molletta a R (D) nel foro all'estremità del perno di rotolamento.
6. Rimontare il coprimozzo sulla ruota.
7. Ripetere l'operazione per fissare la seconda ruota.

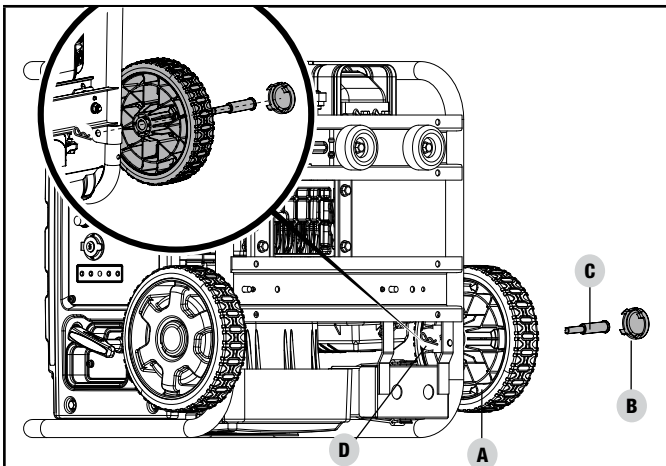

### Installare la gamba di supporto

1. Fissare la gamba di supporto (E) al telaio del generatore con i bulloni a flangia (F).
2. Ribaltare lentamente il generatore verso il basso in modo che poggi sulle ruote e sulla gamba di supporto.

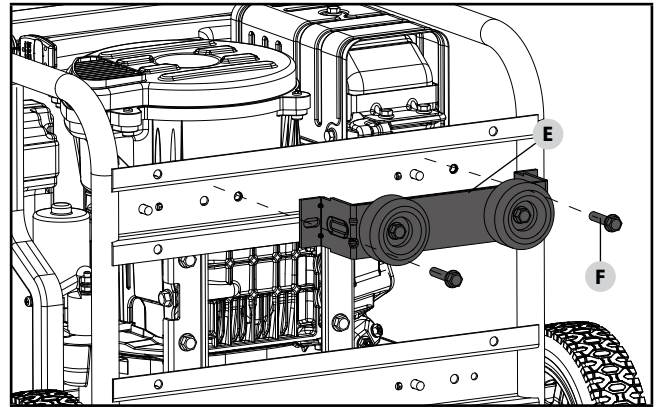

### Installare la maniglia

3. Posizionare la maniglia (G) sul canale di montaggio del telaio.
4. Fissare la maniglia al telaio con i due bulloni flangiati (H) (M8x45).
5. Posizionare un dado di bloccaggio della flangia (I) sull'estremità di ciascun bullone e fissarlo saldamente. NON serrare eccessivamente i dadi di bloccaggio della flangia.

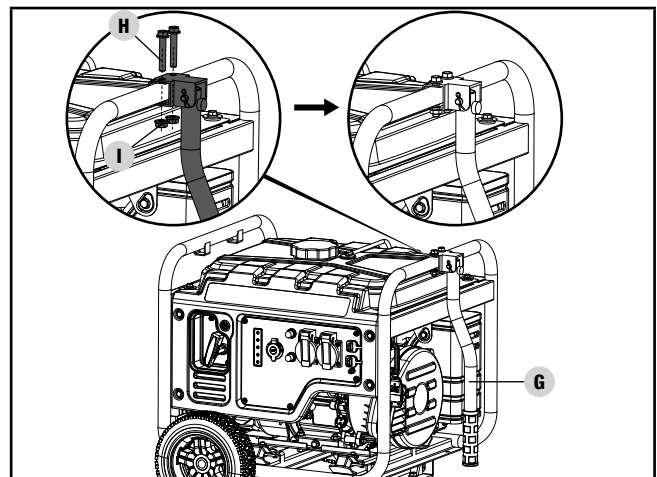

### Collegare la batteria

1. Rimuovere il coperchio di protezione dal cavo rosso (+) della batteria.
2. Collegare il cavo rosso (+) al terminale rosso (+) della batteria con il bullone e fissarlo con il dado.
3. Ripetere l'operazione per il cavo nero (-) della batteria.

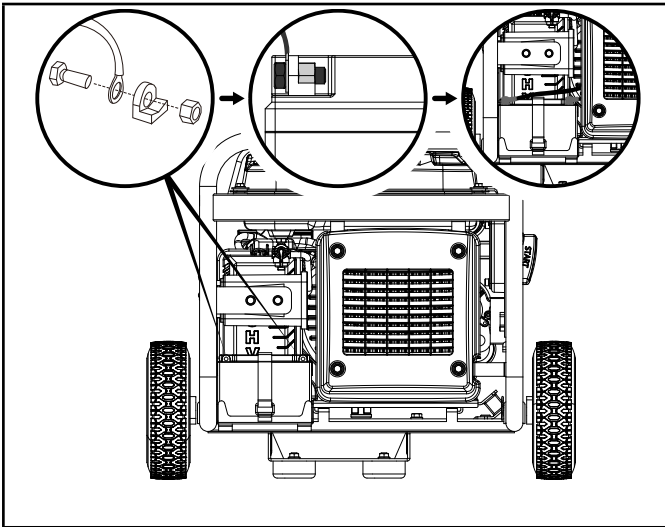

**Non c'è olio nel motore, è necessario aggiungere l'olio motore non sintetico 10w30 raccomandato.**

**ATTENZIONE**

NON tentare di mettere in moto o avviare il motore prima che sia stato adeguatamente riempito con il tipo e la quantità di olio raccomandati (10w30 non sintetico). I danni al generatore causati dal mancato rispetto di queste istruzioni invalideranno la garanzia.

**AVVISO**

Il rotore del generatore ha un cuscinetto a sfera sigillato e pre-lubrificato che non richiede ulteriore lubrificazione per la durata del cuscinetto.

**AVVISO**

Il tipo di olio raccomandato per un uso tipico è l'olio per automobili **10W-30**. Tuttavia, è possibile utilizzare gli oli convenzionali elencati nella tabella "Tipo di olio motore consigliato" per un uso tipico, comprese le prime 5 ore di rodaggio del motore.

Se il generatore funziona a temperature estreme, consultare la tabella "Tipo di olio motore consigliato".

Recommended Engine Oil Type	
	10W-30
	5W-30      10W-40
	5W-30 Full Synthetic
°F	-20   0   20   40   60   80   100   120
°C	-28.9   -17.8   -6.7   4.4   15.6   26.7   37.8   48.9
Ambient temperature	

1. Posizionare il generatore su una superficie piana e livellata.
2. Rimuovere il tappo/astina di riempimento dell'olio per aggiungere l'olio.
3. Usando un imbuto, aggiungere fino a 20.3 fl. oz. / 0.6 qt. (0.6 L) di olio (non incluso) e rimettere il tappo/astina di riempimento dell'olio. **NON RIEMPIRE TROPPO.**

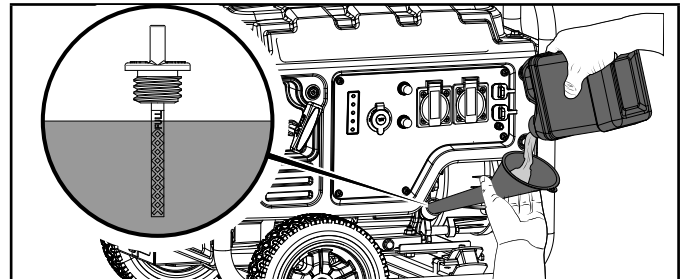

4. Controllare il livello dell'olio motore a ogni utilizzo e aggiungerlo se necessario.

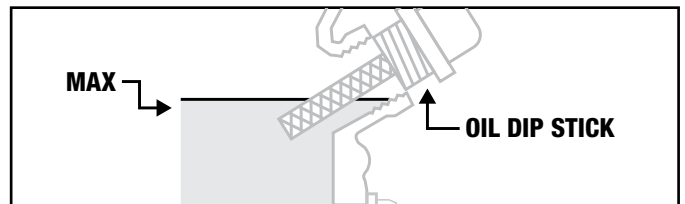

**AVVISO**

Controllare spesso il livello dell'olio durante il periodo di rodaggio. Fare riferimento alla sezione Manutenzione per gli intervalli di manutenzione raccomandati.

**ATTENZIONE**

Questo motore è dotato di un arresto per mancanza olio e si arresta quando il livello dell'olio nel carter scende sotto il livello di soglia.

**ATTENZIONE**

Come buona regola generale, le due filettature inferiori dell'attacco dell'olio sono piene. Assicurarsi sempre che il generatore sia in piano e non rovesciarlo mai per controllare il livello dell'olio.

**AVVISO**

Le prime 5 ore di funzionamento rappresentano il periodo di rodaggio dell'unità. Durante il periodo di rodaggio, rimanete al 50% o meno della potenza in watt e variate il carico di tanto in tanto per permettere agli avvolgimenti dello statore di riscaldarsi e raffreddarsi. La regolazione del carico farà anche variare leggermente la velocità del motore e aiuterà l'assestamento delle fasce elastiche. Dopo il periodo di rodaggio di 5 ore, cambiare l'olio.

**IT**

**AVVISO**

Dopo le 5 ore di rodaggio iniziale è possibile usare dell'olio sintetico. L'uso di olio sintetico non diminuisce l'intervallo di cambio olio raccomandato. L'olio sintetico completo 5W-30 aiuterà l'avviamento con temperature ambiente fredde < 41° F (5° C).

**Aggiungere carburante****PERICOLO**

I vapori di benzina sono altamente infiammabili ed estremamente esplosivi.

NON accendere o fumare sigarette. Il fuoco o l'esplosione possono causare gravi ustioni o la morte.

Riempire o scaricare il carburante solo all'aperto in una zona ben ventilata. NON pompate la benzina direttamente nel generatore. Usare un contenitore approvato per trasferire il carburante al generatore.

Non usare mai un contenitore di benzina, un serbatoio di benzina o qualsiasi altro elemento di combustibile che sia rotto, tagliato, strappato o danneggiato.

NON riempire troppo il serbatoio della benzina. Tenere sempre il carburante lontano da scintille, fiamme libere, fiamme pilota, calore e altre fonti di accensione.

Usare benzina senza piombo pulita, nuova e standard con un numero di ottani minimo di 87 e un contenuto di etanolo del 10% o meno in volume. 

NON mischiare l'olio con la benzina.

1. Togliere il tappo della benzina.
2. Aggiungere lentamente la benzina al serbatoio. Il serbatoio è pieno quando la benzina raggiunge il cerchio rosso sullo schermo. **NON RIEMPIRE TROPPO.** La benzina può espandersi dopo il riempimento. È necessario lasciare nel serbatoio un minimo di ¼ di pollice (6,4 mm) di spazio per consentire l'espansione della benzina, si consiglia comunque di lasciare più di ¼ di pollice (6,4 mm) di spazio. La benzina può essere forzata fuori dal serbatoio a causa dell'espansione se questo viene riempito troppo, e può influenzare la condizione di funzionamento stabile del generatore. Il livello approssimativo del carburante è indicato sull'indicatore di livello posto sopra il serbatoio.

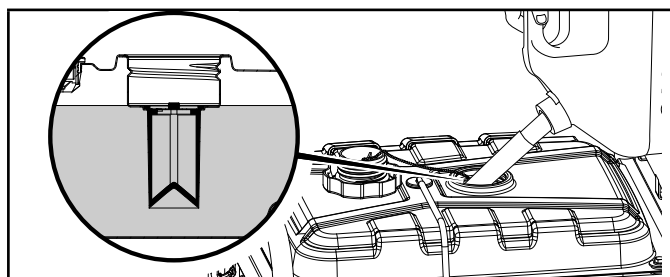

3. Avvitare il tappo della benzina e asciugare il carburante versato.

**ATTENZIONE**

Usare benzina senza piombo con un numero di ottani minimo di 87 e un contenuto di etanolo del 10% o meno in volume.

NON accendere sigarette o fumare quando si riempie il serbatoio.

NON mischiare olio e benzina.

NON riempire troppo il serbatoio. Riempire il serbatoio fino a circa ¼ di pollice (6,4 mm) sotto la parte superiore del serbatoio per permettere l'espansione della benzina.

NON pompate la benzina direttamente nel generatore alla pompa. Usare un contenitore per il carburante approvato per trasferire la benzina al generatore.

NON riempire il serbatoio al chiuso.

NON riempire il serbatoio quando il motore è in funzione o è caldo.

**ATTENZIONE**

Versare la benzina troppo velocemente attraverso il bocchettone del carburante può provocare schizzi di benzina sul generatore e sull'operatore durante il riempimento.

**AVVISO**

Il motore del generatore funziona bene con il 10% o meno di benzina a base di etanolo. Quando si usano miscele etanolo-benzina ci sono alcuni problemi che vale la pena di notare:

- Le miscele etanolo-benzina possono assorbire più acqua della sola benzina.
- Queste miscele di etanolo possono alla fine separarsi, lasciando acqua o una melma acquosa nel serbatoio, nella valvola del carburante e nel carburatore. La benzina compromessa può essere aspirata nel carburatore e causare danni al motore e/o creare potenziali pericoli.
- Se si usa uno stabilizzatore del carburante, verificare che sia formulato per funzionare con miscele di etanolo e benzina.
- Eventuali danni o pericoli causati dall'uso di benzina miscelata con etanolo superiore al 10% in volume, da uno stoccaggio improprio della benzina e/o da stabilizzatori formulati in modo improprio non sono coperti dalla garanzia del produttore.

Si consiglia di interrompere sempre l'alimentazione della benzina e di far girare il motore fino all'esaurimento dopo ogni utilizzo. Vedere le istruzioni per il rimessaggio in caso di non utilizzo prolungato.



## Messa a terra

Al fine di prevenire le scosse elettriche, il generatore deve essere collegato correttamente a una terra appropriata.

### ATTENZIONE

La mancata messa a terra corretta del generatore può provocare una scossa elettrica.

È stato previsto un morsetto di terra collegato al telaio del generatore (vedere Controlli e caratteristiche per la posizione dei morsetti). Per la messa a terra a distanza, collegare una lunghezza di filo di rame di grosso diametro (12 AWG minimo) tra il morsetto di terra del generatore e una barra di rame conficcata nel terreno. Si consiglia vivamente di consultare un elettricista qualificato per garantire la conformità con la normativa elettrica locale.

### Neutro fluttuante\*

- Il circuito neutro **NON È** collegato elettricamente al telaio/terra del generatore.
- Il generatore (avvolgimento dello statore) è isolato dal telaio e dal perno di terra della presa CA.
- I dispositivi elettrici che richiedono un collegamento a terra della presa non funzionano se il perno di terra della presa non è funzionale.

### Neutro collegato al telaio\*

- Il circuito neutro **È** collegato elettricamente al telaio/terra del generatore.
- La terra del sistema del generatore collega la traversa inferiore del telaio sotto l'alternatore. La terra del sistema è collegata al cavo neutro della CA.

\* Vedere la sezione *Specifiche per il tipo di messa a terra specificato*.

## GESTIONE

### Posizionamento del generatore

#### ATTENZIONE

Non installare MAI questo generatore all'interno di qualsiasi edificio, compresi i garage, locali sotterranei, cunicoli di servizio e capannoni, locali tecnici o compartimenti, compreso il vano del generatore di un camper.

MAI far funzionare o avviare il generatore nella parte posteriore di un SUV, camper, rimorchio, pianale di un camion (con sponde regolari, piatto o altra configurazione), sotto delle scale, nei sottoscala, accanto a pareti o edifici o in qualsiasi altra posizione che non consentirà un adeguato raffreddamento del generatore o per la corretta uscita del flusso di scarico dal sistema del silenziatore.

Si sconsiglia di utilizzare o conservare il generatore in condizioni climatiche umide, come con pioggia o neve. L'uso di un generatore in condizioni di umidità può provocare lesioni gravi o morte per elettrocuzione. Se deve essere utilizzato in condizioni di umidità o di bagnato, è necessario utilizzare il rivestimento di sicurezza consigliato.

In alcuni stati può essere richiesto che i generatori siano registrati con la società di servizi locali quando vengono usati nei cantieri e possono essere soggetti a ulteriori regole e regolamenti, consultate le autorità locali.

I generatori devono essere sempre utilizzati su una superficie piana e livellata in ogni momento (anche quando non sono in funzione).

I generatori devono avere un minimo di 5 piedi (1,5 m) di distanza da tutto il materiale combustibile.

I generatori devono anche avere un minimo di 3 piedi (91,4 cm) di spazio per il flusso d'aria su tutti i lati per consentire un adeguato raffreddamento, la manutenzione e l'assistenza.

#### ATTENZIONE

Posizionare sempre il generatore in una zona ben ventilata. Non posizionare MAI il generatore vicino a prese d'aria o dove i fumi di scarico potrebbero essere attirati in spazi occupati o confinati.

Quando si posiziona il generatore considerare sempre attentamente il vento e le correnti d'aria.

Lasciare sempre raffreddare adeguatamente i generatori prima del trasporto o del rimessaggio.

La mancata osservanza delle corrette precauzioni di sicurezza può provocare lesioni personali, danni al generatore e invalidare la garanzia del produttore.

**⚠ ATTENZIONE**

Durante il funzionamento la marmitta e i fumi di scarico si surriscaldano. Se non viene fornito un adeguato raffreddamento e spazio di respirazione, o se il generatore è bloccato o chiuso, le temperature possono diventare estremamente calde e possono portare a un incendio.

**⚠ ATTENZIONE**

Non installare o mettere in funzione questo generatore se è stato montato un sistema di estrazione/estensione del silenziatore/scarico, per non danneggiare il motore. In caso di mancata osservanza di queste indicazioni, la garanzia viene immediatamente invalidata e interrotta.

**Protezione dalle sovratensioni**

I dispositivi elettronici, compresi i computer e molti elettrodomestici programmabili, utilizzano componenti che sono progettati per funzionare in una gamma di tensione ristretta e possono essere influenzati da fluttuazioni momentanee di tensione. Anche se non c'è modo di prevenire le fluttuazioni di tensione, è possibile prendere provvedimenti per proteggere le apparecchiature elettroniche sensibili.

- Sulle prese che alimentano le apparecchiature sensibili, installare dei soppressori di sovratensione a spina certificati CE e UKCA.  
I soppressori di sovratensione sono disponibili in stili a una o più uscite. Sono progettati per proteggere da quasi tutte le fluttuazioni di tensione di breve durata.

**Pulsante di impostazione wireless**

Il pulsante di impostazione wireless è una funzione che consente all'utilizzatore di sincronizzare il telecomando con il generatore. Il generatore può essere sincronizzato con un massimo di due telecomandi per volta. Per ripristinare un telecomando o sincronizzare due telecomandi, procedere come segue:

1. Premere una volta il pulsante START/STOP sul pannello frontale del generatore. Il pulsante lampeggia in verde una volta al secondo.

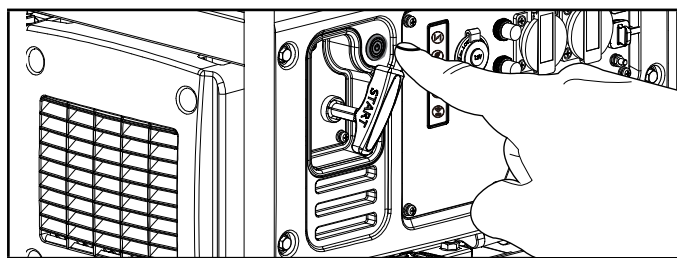

2. Tenere premuto il pulsante di impostazione wireless per circa tre (3) secondi. Il pulsante di impostazione wireless si illumina di blu e il pulsante START/STOP smette di lampeggiare.

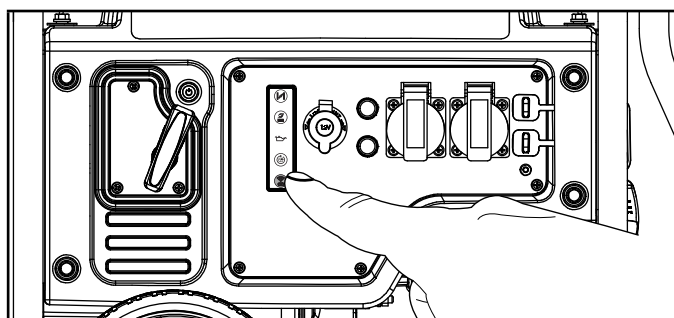

3. Premere e rilasciare il pulsante STOP  sul telecomando. Il pulsante START/STOP lampeggia una volta in verde e il pulsante di impostazione wireless lampeggia una volta in blu per indicare che il programma del telecomando è stato cancellato.

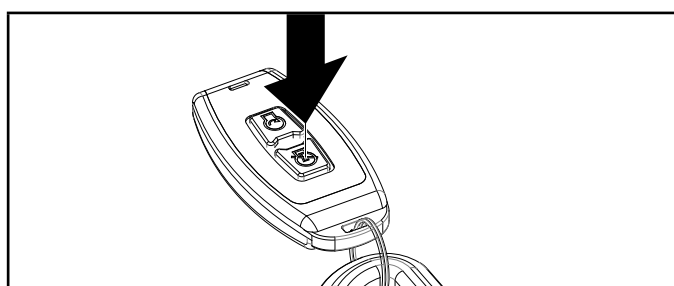

4. Premere e rilasciare il tasto START  sul telecomando. Il pulsante START/STOP lampeggia una volta in verde e il pulsante di impostazione wireless lampeggia una volta in blu e resterà acceso in blu per indicare che il telecomando è stato programmato.

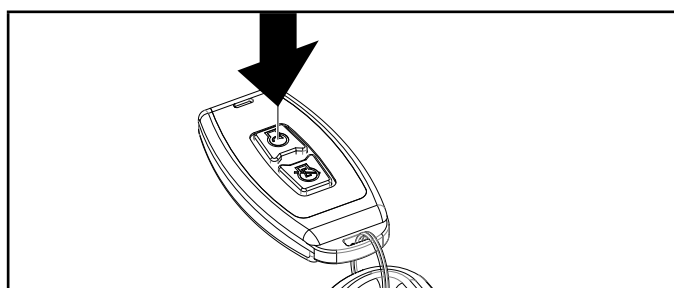

5. Tenere premuto il pulsante di impostazione wireless per circa tre (3) secondi fino a quando la luce blu del pulsante di impostazione wireless si spegne e la luce verde del pulsante START/STOP lampeggia una volta al secondo, indicando che è in modalità "STANDBY".
6. Premere il pulsante START sul telecomando per avviare il motore e seguire le istruzioni di STOP del telecomando per verificare che il telecomando funzioni correttamente.

**🗨 AVVISO**

È possibile sincronizzare al generatore due telecomandi alla volta.

**AVVISO**

La sostituzione della batteria del telecomando potrebbe non richiedere il ripristino del telecomando da parte dell'utilizzatore. Se il telecomando non funziona dopo la sostituzione della batteria, procedere con le istruzioni per il pulsante di impostazione wireless.

**Avvio del motore**

1. Assicurarsi che il generatore sia su una superficie piana e livellata.
2. Portare la valvola del carburante a benzina in posizione "ON".

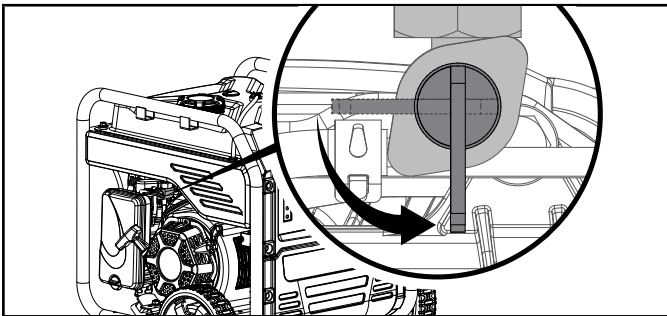
**Avviamento wireless con telecomando**

L'avviamento wireless con telecomando è possibile solo entro un raggio di 80 piedi (24 metri) dal generatore.

NON tentare di regolare lo starter. Il telecomando chiuderà e aprirà automaticamente lo starter.

1. Premere una volta il pulsante START/STOP. Il pulsante lampeggia in verde.

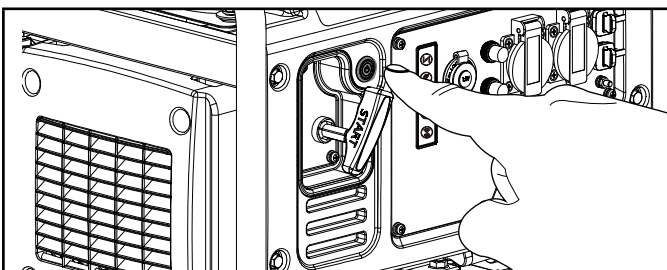

2. Premere e rilasciare il pulsante "START" sul telecomando. NON tenere premuto il pulsante, ma premerlo una sola volta. Il motore tenta di avviarsi per sei volte.

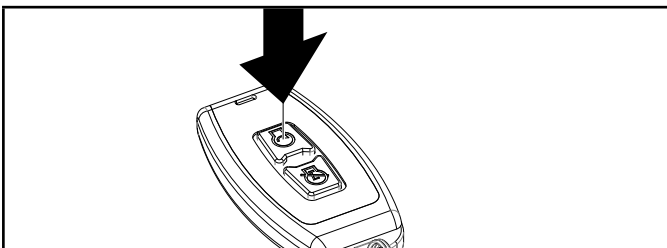
**Avvio elettrico**

NON tentare di regolare lo starter. Il telecomando chiuderà e aprirà automaticamente lo starter.

1. Premere una volta il pulsante START/STOP. Il pulsante lampeggerà in verde, ma il generatore non tenterà di avviarsi.

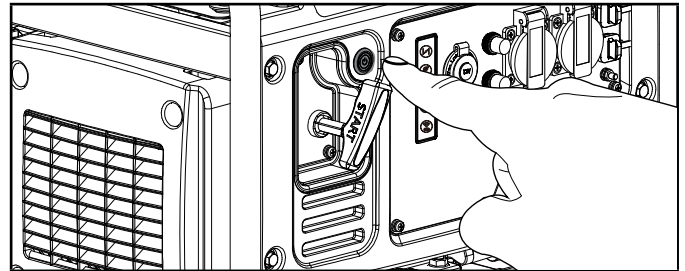

2. Premere una seconda volta il pulsante START/STOP. A questo punto il pulsante lampeggerà in verde una volta ogni mezzo secondo e il generatore tenterà di avviarsi. Ci saranno (6) tentativi di avvio. Dopo l'avvio del generatore, il pulsante diventa verde fisso.

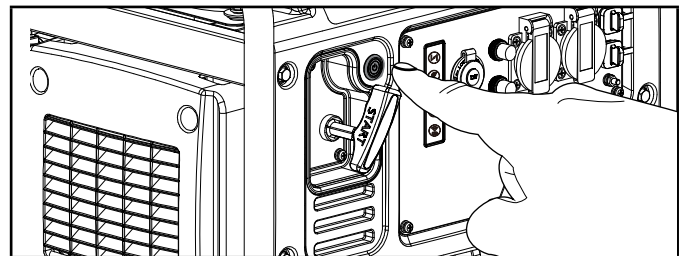
**Avvio manuale**

1. Scollegare tutti i carichi elettrici dal generatore. Non avviare o arrestare mai il generatore con i dispositivi elettrici accesi.
2. Premere una volta il pulsante START/STOP. Il pulsante lampeggia in verde.

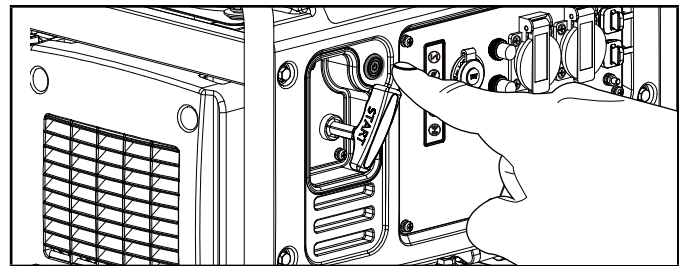

3. Premere il pulsante dello starter finché non si illumina di verde.

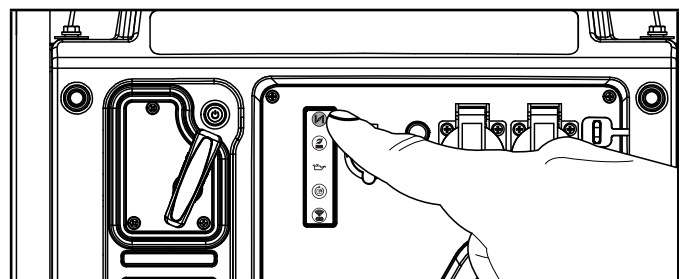

4. Tirare la corda di avviamento a strappo lentamente fino a quando si sente resistenza e poi tirare rapidamente. Se sono necessarie più estrazioni o se l'avviamento avviene a una temperatura ambiente fredda < 59°F (15°C), vedere le avvertenze riportate di seguito.

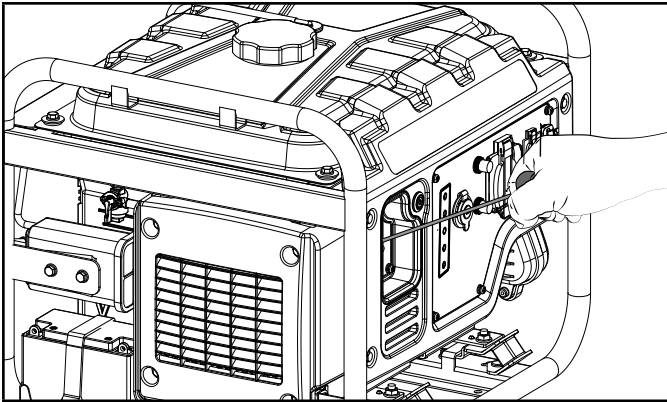

5. Premere il pulsante dello starter finché non si accende più la luce verde.

#### AVVISO

Se il motore si avvia ma non continua a funzionare, assicurarsi che il generatore si trovi su una superficie piana. Questo motore è dotato di un sensore di mancanza d'olio che impedisce al motore di funzionare quando il livello dell'olio scende sotto una soglia critica.

## Batteria

#### AVVISO

Quando il pulsante START/STOP viene spinto in modalità "STANDBY", il pulsante lampeggia in verde se la batteria sta inviando una carica. Se il pulsante non lampeggia in verde mentre è in modalità "STANDBY", verificare che il collegamento della batteria sia ancora valido.

#### AVVISO

La batteria da 12 V in dotazione si ricarica quando il motore è in funzione, ma si raccomanda di caricarla completamente almeno una volta al mese o di mantenerla in carica con un caricabatterie di mantenimento o un mantentore di carica (non inclusi), soprattutto se il generatore non viene utilizzato regolarmente; le batterie fornite sono coperte da una garanzia di 1 anno e non sono incluse nell'estensione di 3 anni offerta.

## Collegamento dei carichi elettrici

Lasciare che il motore si stabilizzi e si riscaldi per qualche minuto dopo l'avvio.

Collegare e accendere i carichi elettrici desiderati da 220-240 Volt CA monofase, 50 Hz.

- NON collegare carichi trifase al generatore.
- NON sovraccaricare il generatore.

#### ATTENZIONE

Ricordarsi sempre di collegare gli apparecchi direttamente al generatore e non inserire il cavo di alimentazione del generatore in nessuna presa elettrica o collegarlo al pannello degli interruttori automatici della propria abitazione. Collegare un generatore alle linee elettriche dell'azienda che eroga la corrente alla propria abitazione, o a un'altra fonte di energia è una pratica pericolosa (chiamata anche "backfeeding") che è illegale in molti stati e comuni.

Questa azione, se effettuata in modo scorretto, potrebbe danneggiare il vostro generatore, gli elettrodomestici e potrebbe causare gravi lesioni o la morte vostra o di un lavoratore del servizio pubblico che sta cercando di ripristinare l'alimentazione durante un'interruzione di corrente nel quartiere, in quanto potrebbe inaspettatamente arrivare l'alta tensione sulla linea di servizio e lui potrebbe subire una scossa mortale.

Che si verifichino lesioni o meno, se installate il generatore in modo scorretto e non secondo le leggi e i codici applicabili, potrete essere passibili di sanzioni o la società elettrica potrebbe può scollegare l'alimentazione della casa, qualora questa pratica venga riscontrata nella vostra abitazione.

Se il generatore viene collegato all'impianto elettrico di un edificio, questi collegamenti devono isolare l'alimentazione del generatore dall'alimentazione di rete. Voi siete responsabili di assicurare che l'elettricità del vostro generatore non vada ad alimentare le linee elettriche del servizio pubblico. Questi collegamenti devono essere conformi a tutte le leggi e i codici applicabili. Consultare la propria società elettrica o un elettricista qualificato per installare correttamente questo collegamento.

## Non sovraccaricare il generatore

### Capacità

Segui questi semplici passi per calcolare i watt di funzionamento e di partenza necessari per i vostri scopi:

1. Selezionare i dispositivi elettrici che si intendono far funzionare allo stesso tempo.
2. Sommare i watt di funzionamento di questi elementi. Questa è la quantità di energia di cui si ha bisogno per far funzionare i propri dispositivi.
3. Identificare il più alto wattaggio di partenza di tutti i dispositivi identificati al punto 1. Aggiungete questo numero a quello calcolato al punto 2. Il wattaggio di partenza è il picco



di potenza necessario per avviare alcune apparecchiature elettriche. Seguendo i passi elencati in "Gestione dell'alimentazione" si garantisce l'avvio di un solo dispositivo alla volta.

4. Se l'uscita di potenza del generatore viene interrotta a causa di una condizione di sovraccarico indicata dalla spia lampeggiante del sovraccarico CA, ridurre il carico scollegando uno o più elementi, quindi premere il pulsante di ripristino del sovraccarico CA prima di riavviare il generatore per continuare il normale funzionamento.

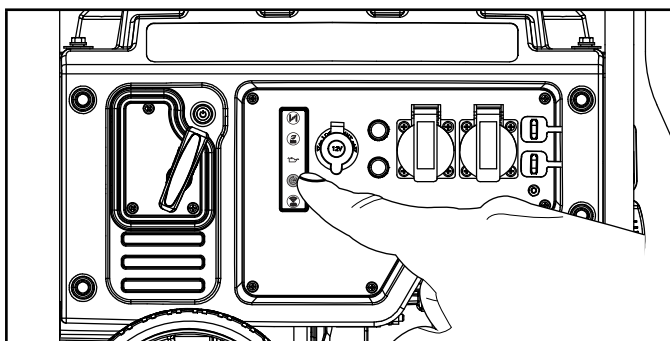

### Gestione dell'alimentazione

Usare la seguente formula per convertire la tensione e l'ampere in watt:

$$\text{Volt} \times \text{Amp} = \text{Watt}$$

Per prolungare la vita del vostro generatore e dei dispositivi collegati, seguire questi passi quando si deve aggiungere un carico elettrico:

1. Avviare il generatore senza carico elettrico collegato.
2. Lasciar girare il motore per alcuni minuti per portarlo a temperatura.
3. Collegare e accendere il primo elemento. È meglio attaccare prima l'elemento che presenta il carico maggiore.
4. Lasciare che il motore si stabilizzi.
5. Collegare e accendere l'elemento successivo.
6. Lasciare che il motore si stabilizzi.
7. Ripetere i passi 5-6 per ogni elemento aggiuntivo.

### AVVISO

Non superare mai la capacità specificata quando si aggiungono carichi al generatore.

### Modalità Eco (Economia)

Il pulsante della modalità Eco può essere attivato per azionare questa funzione al fine di minimizzare il consumo di carburante e il rumore durante il funzionamento dell'unità nei periodi di ridotta generazione di elettricità. La modalità Eco permette al motore di girare al minimo durante i periodi di non utilizzo.

La velocità del motore ritorna normale quando si collega un carico elettrico. Quando l'interruttore Eco è spento, il motore funziona continuamente a velocità normale.

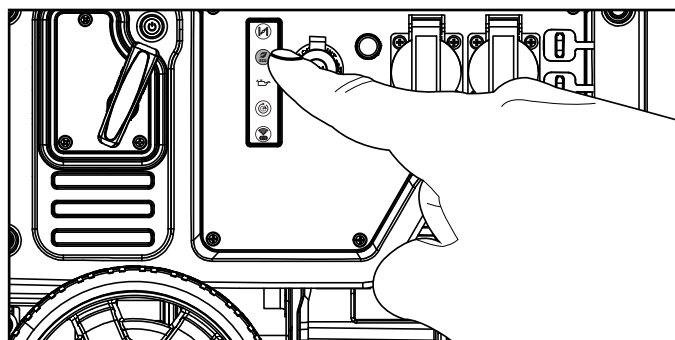

### ATTENZIONE

Per periodi di elevato carico elettrico o fluttuazioni momentanee, la modalità Economy DEVE essere disattivata.

IT

### Funzionamento in parallelo

Il modello Champion CPG4000DHY-EU è predisposto per il parallelo e può essere utilizzato in parallelo con un'altra unità Champion per aumentare la potenza elettrica totale disponibile. Per il funzionamento in parallelo è necessario un kit per il collegamento in parallelo Champion modello 75500i-UK (venduto separatamente). Per un elenco dei modelli compatibili o per ordinare un kit per il collegamento in parallelo, chiamare il servizio clienti al numero +44(0)1942-715-407 o visitare il sito [www.championpowerequipment.co.uk](http://www.championpowerequipment.co.uk).

Le istruzioni dettagliate per l'installazione del kit di collegamento in parallelo e il funzionamento dei generatori collegati sono fornite nel manuale dell'operatore del kit di collegamento in parallelo.

### Arresto del motore

#### Arresto da remoto

1. Spegner tutti i carichi elettrici collegati. Non avviare o arrestare mai il generatore con i dispositivi elettrici accesi.
2. Lasciate funzionare il generatore a vuoto per alcuni minuti per stabilizzare le temperature interne del motore e del generatore.
3. Premere il tasto "STOP" sul telecomando.

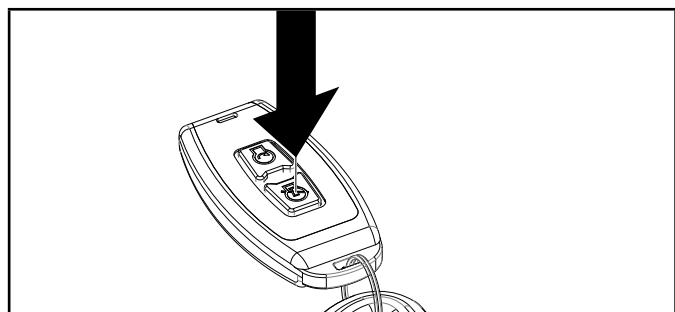

**AVVISO**

Il motore si spegne, ma il pulsante START/STOP rimane in modalità "STANDBY" per 12 ore e la valvola del carburante rimane in posizione "ON" in attesa della successiva istruzione di avvio.

Per spegnere completamente il generatore, assicurarsi che il pulsante START/STOP sia in modalità "OFF" e non lampeggi più in verde e che la valvola del carburante sia in posizione "OFF" quando il generatore non viene utilizzato per un periodo di tempo prolungato.

**AVVISO**

Quando il generatore è in modalità standby (il pulsante START/STOP lampeggia in verde) utilizza la batteria che quindi si scarica.

Il generatore rimane in modalità standby per 12 ore se viene spento con il telecomando.

Per disattivare manualmente la modalità standby, tenere premuto il tasto "STOP" del telecomando per 5 secondi o il tasto START/STOP del pannello di controllo per 5 secondi. L'RCM non consuma più la batteria e non attende più il segnale remoto. Ciò è indicato dal fatto che il pulsante START/STOP non lampeggia più.

**Arresto manuale**

1. Spegner e scollegare tutti i carichi elettrici collegati. Non avviare o arrestare mai il generatore con i dispositivi elettrici accesi.
2. Lasciate funzionare il generatore a vuoto per alcuni minuti per stabilizzare le temperature interne del motore e del generatore.
3. Premere il tasto START/STOP.

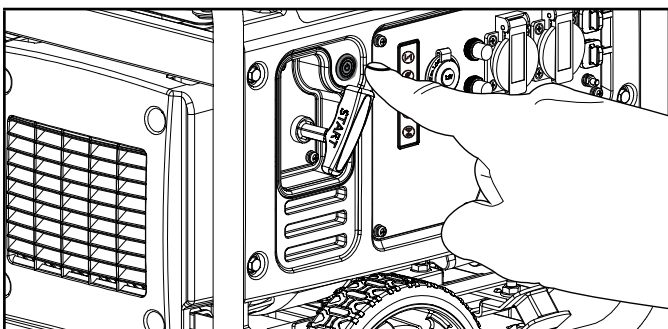

4. Girare la leva del carburante in posizione "OFF".

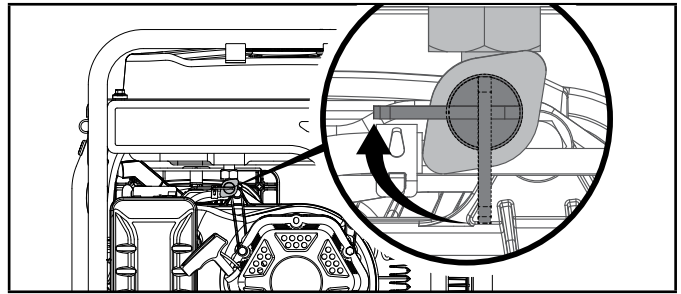

**Importante:** Assicurarsi sempre che il pulsante START/STOP sia in posizione "OFF" e non illuminato e che la valvola del carburante sia in posizione "OFF" quando il generatore non viene utilizzato per un periodo di tempo prolungato.

**AVVISO**

Se il generatore non verrà utilizzato per un periodo di due (2) settimane o più, consultare la sezione *Rimessaggio* per la corretta conservazione del motore e del carburante.

**Movimentazione del generatore**

- Non sollevare o trasportare MAI il generatore utilizzando la maniglia pieghevole.
  - Posizionare SEMPRE il generatore sulle sue ruote in posizione verticale.
  - Spegner SEMPRE il generatore e assicurarsi che la valvola del carburante sia chiusa.
  - Assicurarsi SEMPRE che il motore e il silenziatore si siano raffreddati prima che il generatore possa essere maneggiato in sicurezza (in genere dopo 15-30 minuti).
1. Iniziare sollevando la maniglia pieghevole, situata sul lato opposto delle ruote.
  2. Utilizzando la maniglia, inclinare leggermente l'estremità del generatore da terra fino a raggiungere l'equilibrio sulle ruote.
  3. Mantenendo l'equilibrio, far rotolare il generatore nella posizione desiderata.

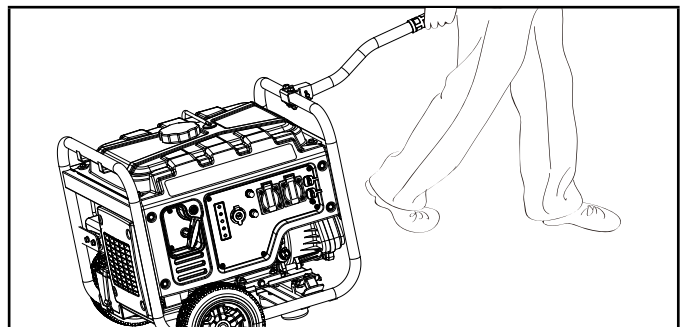

- Non inclinare MAI lateralmente il generatore durante lo spostamento.
- Il mancato rispetto di queste istruzioni potrebbe causare lesioni personali o danni al generatore.



## Funzionamento ad alta quota

La densità dell'aria ad alta quota è inferiore a quella del livello del mare. La potenza del motore si riduce quando la massa d'aria e il rapporto aria-carburante diminuiscono. La potenza del motore e la potenza del generatore saranno ridotte di circa il 3,5% per ogni 1000 piedi (300 metri) di elevazione sul livello del mare. Ad altitudini elevate, le emissioni di gas di scarico possono anche risultare aumentate a causa dell'arricchimento del rapporto aria-carburante. Altri problemi ad alta quota possono includere un avvio difficile, un maggior consumo di carburante e sporcizia sulle candele.

Per ridurre i problemi causati dall'alta quota, oltre alla naturale perdita di potenza, CPE può fornire un iniettore principale per carburatori in alta quota. L'iniettore principale alternativo e le istruzioni di installazione possono essere richiesti contattando il nostro Technical Support Team. Le istruzioni per l'installazione sono disponibili anche nell'area delle Note tecniche (Technical Bulletin) del sito web CPE.

Il numero articolo e l'intervallo di altitudine consigliato per l'applicazione dell'iniettore principale del carburatore per alta quota sono elencati nella tabella seguente.

Al fine di selezionare il corretto iniettore principale per alta quota è necessario identificare il modello del carburatore. A questo scopo, un codice è stampato sul lato del carburatore. Selezionare il corretto numero articolo dell'iniettore per alta quota corrispondente al codice del carburatore che si trova sul carburatore in questione.

Cod. carb.	Num. art. Iniett. alta quota	Intervallo di altitudine
P22-16-H	27.131017.01,01	3.500 ft. (1.067 m)

### ATTENZIONE

Il funzionamento con l'iniettore principale alternativo a quote inferiori a quella minima raccomandata può danneggiare il motore. Per il funzionamento a quote più basse, deve essere usato l'iniettore principale standard della dotazione originale. Il funzionamento del motore con la configurazione sbagliata ad una determinata altitudine può aumentare le sue emissioni e diminuire l'efficienza del carburante e le prestazioni.

## MANUTENZIONE

Assicurarsi che il generatore sia tenuto pulito e conservato correttamente. Utilizzare l'unità solo su una superficie piana e livellata in un ambiente operativo pulito e asciutto. NON esporre l'unità a condizioni estreme, polvere eccessiva, sporco, umidità o vapori corrosivi.

### AVVERTENZA

Non azionare mai un generatore danneggiato o difettoso.

### AVVERTENZA

Una manutenzione impropria annullerà la garanzia.

### AVVISO

Per i dispositivi e i sistemi di controllo delle emissioni, leggere e comprendere le proprie responsabilità per l'assistenza come indicato nella Dichiarazione di garanzia sul controllo delle emissioni di questo manuale.

Il proprietario operatore è responsabile di tutta la manutenzione periodica.

Ciò include cambi dell'olio, controlli/sostituzioni delle candele, controlli/regolazioni del gioco delle valvole e controlli dei parascintille.

Completare tutte le manutenzioni programmate in modo tempestivo.

Correggere qualsiasi problema prima di azionare il generatore.

Per assistenza o assistenza sui ricambi, contattare il nostro Technical Support Team

## Pulizia del generatore

### ATTENZIONE

NON lavare il generatore con getti d'acqua in pressione

L'acqua può entrare nel generatore attraverso le fessure di raffreddamento e danneggiare gli avvolgimenti del generatore. Può anche contaminare il sistema di alimentazione.

1. Utilizzare un panno umido per pulire le superfici esterne del generatore.
2. Utilizzare una spazzola a setole morbide per rimuovere sporco e olio.
3. Utilizzare un compressore d'aria (25 PSI) per eliminare sporco e detriti dal generatore.
4. Ispezionare tutte le prese d'aria e le fessure di raffreddamento per assicurarsi che siano pulite e non ostruite.

Per evitare avviamenti accidentali, rimuovere e mettere a terra il cavo della candela prima di eseguire qualsiasi intervento.

## Cambio dell'olio del motore

Cambiare l'olio quando il motore è caldo. Fate riferimento alle specifiche dell'olio per selezionare il grado appropriato per l'ambiente operativo di utilizzo.

1. Rimuovere il tappo di scarico dell'olio con una chiave 10 mm (non inclusa) e una prolunga.

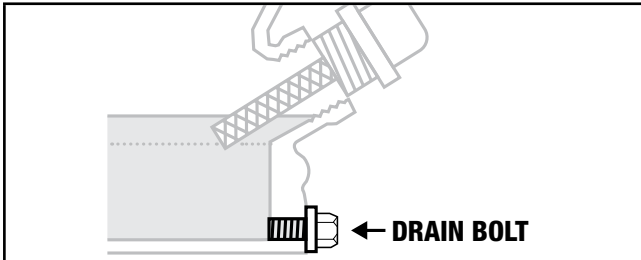

2. Lasciare scolare completamente l'olio in un contenitore appropriato.
3. Riposizionare il tappo di scarico dell'olio.
4. Rimuovere il tappo/astina di riempimento dell'olio per aggiungere l'olio.
5. Aggiungere olio secondo quanto indicato in "Aggiungere olio motore" nella sezione Montaggio. **NON RIEMPIRE TROPPO.** Olio non incluso per la manutenzione ordinaria.
6. Smaltire l'olio usato in una struttura approvata per la gestione dei rifiuti.

### AVVISO

Una volta che l'olio è stato aggiunto, un controllo visivo deve rilevare la presenza dell'olio a circa 1-2 filetti dall'uscire dal foro di riempimento. Se si usa l'astina per controllare il livello dell'olio, **NON** avvitare l'astina durante il controllo.

## Pulizia e regolazione della candela

1. Rimuovere il cavo della candela dalla candela.
2. Usare un utensile di estrazione della candela (non incluso), o una chiave 13/16 in. (21 mm) (non inclusa) per rimuovere la candela.
3. Ispezionare l'elettrodo sulla candela. Deve essere pulito e non usurato per produrre la scintilla necessaria per l'accensione.
4. Assicurarsi che la distanza tra gli elettrodi della candela sia 0.028-0.031 in. (0.7-0.8 mm).

### ATTENZIONE

La mancata pulizia/sostituzione regolare della candela di accensione comporta prestazioni scadenti del motore, un consumo di carburante insufficiente o, peggio, il danneggiamento dei componenti del motore.

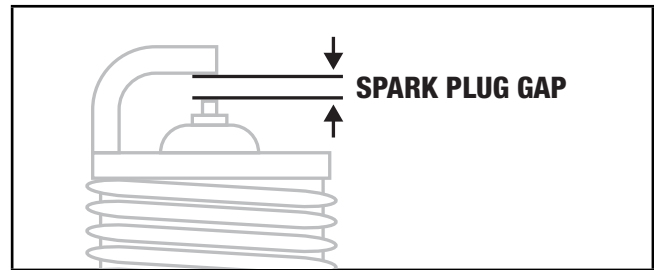

5. Fare riferimento ai tipi di candele in [Specifiche](#) quando si sostituisce la candela.
6. Reinstallare saldamente la candela.
7. Collegare il cavo della candela alla candela.

## Pulizia del filtro dell'aria

1. Svitare il coperchio che fissa il filtro dell'aria al gruppo ruotando il dispositivo di fissaggio in senso antiorario.
2. Rimuovere l'elemento in schiuma.
3. Lavare in acqua e detergente liquido. Asciugare bene con un panno pulito.
4. Saturare in olio motore pulito.
5. Strizzare in un panno pulito e assorbente per rimuovere tutto l'olio in eccesso.
6. Posizionare il filtro nel gruppo.
7. Rimontare il coperchio del filtro dell'aria e serrare il dispositivo di fissaggio ruotando in senso orario.

## Pulizia del parascintille

1. Lasciare raffreddare completamente il motore prima di eseguire la manutenzione del parascintille.
2. Rimuovere le due o tre viti (varia in base al modello) che fissano la piastra di copertura che fissa il parascintille alla marmitta.
3. Rimuovere lo schermo parascintille.
4. Rimuovere con cautela i depositi carboniosi dallo schermo del parascintille con una spazzola metallica.

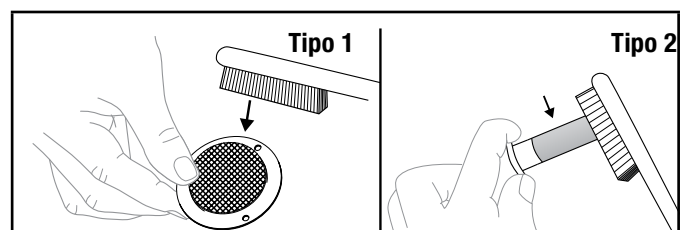

\*Vedere l'elenco delle parti del modello per il tipo specificato di parascintille.

5. Sostituire il parascintille se è danneggiato.
6. Posizionare il parascintille sulla marmitta e fissarlo con le viti rimosse al passaggio 2.

**⚠ ATTENZIONE**

La mancata pulizia del parascintille ridurrà le prestazioni del motore.

Se si utilizza un carico elevato o per lunghi periodi di tempo, la manutenzione del parascintille deve essere mensile.

**🗨 AVVISO**

Le leggi federali e locali e i requisiti amministrativi indicano quando e dove sono necessari i parascintille. Se previsto, sono necessari parascintille per il funzionamento di questo generatore nei Parchi Nazionali. In California, questo generatore non deve essere utilizzato su terreni coperti da foreste, cespugli o terreni erbosi a meno che il motore non sia dotato di un parascintille.

**Modifiche al regolatore****⚠ AVVERTENZA**

La manomissione del regolatore di fabbrica o di qualsiasi impostazione del motore annullerà la garanzia.

La miscela aria-carburante non è regolabile. La manomissione del regolatore può danneggiare il generatore e i dispositivi elettrici e invaliderà la garanzia. Contattare il nostro Technical Support Team +44(0)1942-715-407 per tutte le altre esigenze di manutenzione e/o regolazione.

**Batteria del generatore**

Il generatore è dotato di un circuito di carica automatica della batteria che la carica mentre il motore è in funzione. La batteria manterrà una carica adeguata se l'unità viene utilizzata regolarmente (circa una volta ogni due settimane). Se l'uso è meno frequente, la batteria deve essere collegata a un caricabatterie di mantenimento o a un mantentore di carica (non incluso) per mantenerla adeguatamente carica.

La velocità di carica massima non deve superare 1,5 ampere. Seguire le istruzioni fornite con il caricabatterie. La batteria deve essere caricata completamente almeno una volta al mese. Se la batteria non riesce ad avviare il motore, questo può essere avviato tirando manualmente il cavo di avviamento a strappo del motore. Se la tensione della batteria è estremamente bassa, il circuito di carica potrebbe non essere in grado di ricaricare la batteria. In questo caso, la batteria deve essere collegata a un caricabatterie standard di tipo automobilistico per essere ricaricata prima di poter essere utilizzata.

**Come scollegare la batteria**

1. Rimuovere il coperchio protettivo dal cavo nero (-) della batteria.
2. Scollegare il cavo nero (-) dal morsetto nero (-) della batteria e conservare la vite e il dado.

3. Ripetere i passaggi 1-2 per il cavo rosso (+) della batteria.
4. Conservare la batteria in un luogo fresco e asciutto.

**Come caricare la batteria**

Per un generatore dotato di batterie per l'avviamento elettrico, è necessario seguire una corretta manutenzione e conservazione delle batterie.

Per caricare la batteria durante il rimessaggio del generatore è necessario utilizzare un caricabatterie di mantenimento o un mantentore di carica. La velocità di carica massima non deve superare 1,5 ampere. Seguire le istruzioni fornite con il caricabatterie o il mantentore di carica. La batteria deve essere caricata completamente almeno una volta al mese.

**Batteria del telecomando****🗨 AVVISO**

- Acquistate sempre la dimensione e il tipo di batteria più adatti all'uso previsto.
- Pulire i contatti della batteria e quelli del dispositivo prima di installare la batteria.
- Rimuovere le batterie dalle apparecchiature che non vengono utilizzate per un periodo di tempo prolungato.
- Rimuovere le batterie se consumate o se il prodotto rimane inutilizzato per lungo tempo.

IT

**Programma di manutenzione**

Seguire gli intervalli di manutenzione indicati nel seguente programma di manutenzione.

Manutenzione più frequente del generatore quando si opera in condizioni avverse o frequenti.

Contattare il nostro Technical Support Team al +44(0)1942-715-407 per individuare il rivenditore di servizi certificato CPE più vicino per le sue esigenze di manutenzione del generatore o del motore.

**OGNI 8 ORE O PRIMA DI OGNI UTILIZZO**

- ☐ Controllare il livello dell'olio
- ☐ Pulire intorno alla presa d'aria e al silenziatore

**PRIME 5 ORE (RODAGGIO)**

- ☐ Cambio olio

**OGNI 50 ORE O ANNUALMENTE**

- ☐ Pulire filtro dell'aria
- ☐ Cambiare l'olio se si opera con carichi elevati o in ambienti caldi

**OGNI 100 ORE O ANNUALMENTE**

- [ ] Cambio olio
- [ ] Pulire/regolare la candela
- [ ] Controllo/regolazione gioco valvole\*
- [ ] Pulire il parascintille
- [ ] Pulire il serbatoio del carburante e il filtro\*

**OGNI 250 ORE**

- [ ] Pulire la camera di combustione\*\*

**OGNI 3 ANNI**

- [ ] Sostituire il tubo del carburante\*

Da eseguire da parte di proprietari competenti ed esperti o centri di assistenza certificati CPE.

**RIMESSAGGIO****⚠ ATTENZIONE**

Per evitare l'accensione accidentale o involontaria del generatore durante i periodi di rimessaggio, devono essere prese le seguenti precauzioni:

- Quando si ripone il generatore, assicurarsi che il pulsante START/STOP sia in posizione "OFF" e non illuminato e che la valvola del carburante sia in posizione "OFF".

**Rimessaggio per brevi periodi (fino a 30 giorni)**

Se il generatore non viene messo in funzione o il carburatore non viene svuotato entro 4 settimane, la benzina miscelata con etanolo può diventare torbida e intasare il carburatore.

1. Assicurarsi che tutti gli apparecchi siano scollegati dal generatore.
2. Avviare il generatore come indicato nella sezione *Avvio del motore*.
3. Girare la leva del carburante in posizione "OFF".
4. Lasciate girare il motore fino a che la mancanza di carburante provoca l'arresto del motore. Questa operazione richiede in genere pochi minuti.
5. Se si avvia con il telecomando, premere ancora una volta il pulsante START/STOP per assicurarsi che il generatore sia "OFF" e non in modalità "STANDBY" e che lampeggi verde.

**Rimessaggio per medi periodi (30 giorni - 1 anno)**

La benzina miscelata con etanolo nel serbatoio ha una durata massima di 1 anno con l'aggiunta di stabilizzatori di carburante

correttamente formulati e se conservata in un luogo fresco e asciutto.

1. Assicurarsi che tutti gli apparecchi siano scollegati dal generatore.
2. Aggiungere al serbatoio della benzina uno stabilizzatore di carburante correttamente formulato.
3. Girare la leva del carburante in posizione "ON".
4. Avviare e far funzionare il generatore per 10 minuti in modo che la benzina trattata circoli nel sistema di alimentazione.
5. **Opzione 1: Scaricare la benzina dal carburatore**
  - 5a. Spegnerne il generatore premendo il pulsante START/STOP. Se si avvia con il telecomando, premere ancora una volta il pulsante START/STOP per assicurarsi che il generatore sia "OFF" e non in modalità "STANDBY" e che lampeggi verde.
  - 5b. Girare la leva del carburante in posizione "OFF".
  - 5c. Usare il bullone di scarico sul carburatore per svuotare la benzina in eccesso dal carburatore in un contenitore appropriato. Utilizzare un imbuto (e un tubo flessibile appropriato, se necessario) sotto il bullone di scarico del carburatore per evitare fuoriuscite.

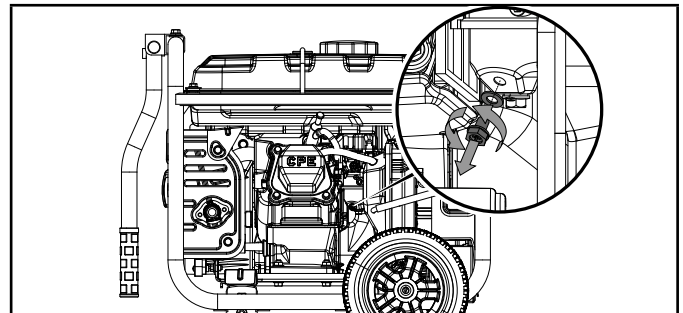

- 5d. Quando la benzina smette di fluire dal carburatore, rimettere a posto e serrare il bullone di scarico del carburatore e assicurarsi di smaltire correttamente la benzina scaricata secondo i regolamenti o le linee guida locali.
6. **Opzione 2: Funzionamento senza carico**
  - 6a. Con il generatore in funzione, ruotare la valvola del carburante in posizione "OFF" e lasciare che il generatore funzioni fino a quando il motore non si arresta per completa mancanza di carburante. Questa operazione può richiedere alcuni minuti.
  - 6b. Se si avvia con il telecomando, premere ancora una volta il pulsante START/STOP per assicurarsi che il generatore sia "OFF" e non in modalità "STANDBY" e che lampeggi verde.
7. Rimuovere il cappuccio della candela e la candela e versare circa un cucchiaino di olio nel cilindro.

8. Tirare lentamente il cavo di avviamento a strappo per far girare il motore e distribuire l'olio e lubrificare il cilindro.
9. Reinstallare la candela e il cavo della candela.
10. Pulire il generatore secondo quanto indicato in Pulizia del generatore.
11. Conservare il generatore in un luogo fresco e asciutto, lontano dalla luce diretta del sole.

## Rimessaggio per lunghi periodi (oltre 1 anno)

Per il rimessaggio superiore a 1 anno, il serbatoio della benzina e il carburatore devono essere completamente svuotati dalla benzina.

1. Il generatore deve essere spento e tutti gli elettrodomestici devono essere scollegati. Assicurarsi che il pulsante START/STOP non lampeggi verde e che sia in modalità "STANDBY".
2. Girare la leva del carburante in posizione "ON".
3. Usare il bullone di scarico sul carburatore per svuotare la benzina in eccesso dal serbatoio della benzina e dal carburatore in un contenitore appropriato. Utilizzare un imbuto (e un tubo flessibile appropriato, se necessario) sotto il bullone di scarico del carburatore per evitare fuoriuscite.
4. Quando la benzina smette di fluire dal carburatore, rimettere a posto e serrare il bullone di scarico del carburatore e assicurarsi di smaltire correttamente la benzina scaricata secondo i regolamenti o le linee guida locali.
5. Girare la leva del carburante in posizione "OFF".
6. Seguire i passi 7-11 secondo quanto indicato in *Rimessaggio* per brevi periodi.

## Uscita dal rimessaggio

### AVVISO

Se il generatore è stato immagazzinato in modo improprio per un periodo superiore a 30 giorni con benzina miscelata con etanolo nel serbatoio e/o nel carburatore, è necessario scaricare tutto il carburante e pulire accuratamente il carburatore dall'accumulo di etanolo. Questo processo comporta compiti tecnicamente complessi. Per ricevere assistenza chiamare il nostro Technical Support Team al numero +44(0)1942-715-407.

Se il serbatoio della benzina e il carburatore sono stati adeguatamente svuotati da tutta la benzina miscelata con etanolo prima che il generatore andasse in rimessaggio, seguire i seguenti passi al momento dell'uscita dal rimessaggio.

1. Aggiungere benzina al generatore secondo quanto indicato in *Aggiungere carburante*.
2. Girare la leva del carburante in posizione "ON".

3. Dopo 5 minuti controllare il carburatore e la zona del filtro dell'aria per verificare se ci sono perdite di benzina. Se si trovano delle perdite, il carburatore dovrà essere smontato e pulito o sostituito. Se non ci sono perdite di benzina, girare la valvola del carburante nella posizione "OFF".
4. Controllare il livello dell'olio motore e aggiungere olio fresco e pulito se necessario. Vedere le Specifiche dell'olio per il tipo di olio corretto.
5. Controllare e liberare il filtro dell'aria da qualsiasi ostruzione come insetti o ragnatele. Se necessario, pulire il filtro dell'aria secondo quanto indicato in Pulizia del filtro dell'aria.
6. Avviare il generatore secondo quanto indicato in Avvio del motore.

## SPECIFICHE

### Specifiche del generatore

Modello di generatore .....	CPG4000DHY-EU
Tipo di avviamento .....	Wireless, Electric, Manual
Watt (Max/funzionamento) .....	3600/3500
Tensione CA .....	220-240
Ampere CA a 220V .....	15.9
Tensione CC .....	12
Ampere CC .....	8
Frequenza .....	50 Hz
Monofase .....	
Tipo di messa a terra .....	Neutral Floating
Peso .....	96.8 lb. (43.9 kg)
Lunghezza .....	23.5 in. (59.8 cm)
Larghezza .....	24.8 in. (63 cm)
Altezza .....	20.5 in. (52 cm)
Livello di pressione sonora misurato (7m Modalità Eco) .	64 dB(A)
Livello di potenza sonora garantito .....	96 dB(A)
Incertezza di misura del rumore.....	≤1,5 dB(A)

### Specifiche del motore

Modello .....	YF-172IV-331
Cilindrata .....	224 cc
Tipo .....	OHV 4 tempi

#### Candela

Tipo OEM .....	NHSP F6RTC
Sostituzione .....	Tipo NGK BPR6ES o equivalente
Distanza .....	0.028-0.031 in. (0.7-0.8 mm)

#### Valvola

Spazio per l'aspirazione .....	0.13-0.17 mm. (0.005-0.007 in.)
Spazio per lo scarico .....	0.18-0.22 mm (0.007-0.009 in.)

#### AVVISO

Un bollettino tecnico relativo alle procedure di regolazione della valvola è disponibile su [www.championpowerequipment.co.uk](http://www.championpowerequipment.co.uk)

### Specifiche dell'olio (olio non incluso)

NON RIEMPIRE TROPPO.

Tipo .....	*Vedere tabella seguente
Capacità .....	20.3 fl. oz. / 0.6 qt. (0.6 L)

#### AVVISO

La temperatura influirà sull'olio motore e sulle prestazioni del motore. Modificare il tipo di olio motore utilizzato in base alla temperatura per soddisfare le esigenze del motore.

### Specifiche del carburante

Usare benzina senza piombo con un numero di ottani minimo di 87 e un contenuto di etanolo del 10% o meno in volume. **NON USARE E15 o E85. NON RIEMPIRE TROPPO.** Usare solo E5 o E10.

Capacità serbatoio benzina .....

2.9 gal. (11 L)

### Specifiche della batteria

Tipo .....	Ricaricabile, ermetica al piombo-acido
Tensione CC .....	12
Capacità .....	7 Ah

### Specifiche di temperatura

Intervallo di temperatura iniziale (°F/°C) .....

da 5 a 104/-15 a 40

Intervallo di temperatura iniziale del telecomando (°F/°C) .

da 5 a 104/-15 a 40

#### AVVISO

**Avviso importante sulla temperatura:** Il prodotto è progettato e valutato per il funzionamento continuo a temperature ambiente fino a 40 °C (104 °F). Quando necessario, può essere utilizzato a temperature comprese tra 5 °F (-15 °C) e 122 °F (50 °C) per brevi periodi di tempo. Se esposto a temperature al di fuori di questo intervallo durante lo stoccaggio, dovrebbe essere riportato all'interno di questo intervallo prima dell'uso. In ogni caso, il prodotto deve essere sempre utilizzato all'aperto, in un'area ben ventilata e lontano da porte, finestre e prese d'aria.



## RISOLUZIONE DEI PROBLEMI

Problema	Causa	Soluzione
Il motore non si avvia.	Manca carburante.	Aggiungere carburante.
	Candela difettosa.	Pulire e regolare la candela o sostituirla.
	Livello dell'olio basso.	Riempire il carter fino al livello appropriato.
		Posizionare il generatore su una superficie piana e livellata.
	Cavo della candela allentato.	Collegare il cavo alla candela.
	La valvola del carburante è chiusa.	Aprire la valvola del carburante.
	Pulsante START/STOP in modalità "OFF".	Premere il pulsante START/STOP per passare alla modalità "STANDBY" e poi di nuovo a "Start" oppure consultare la sezione Avvio manuale.
	Carburante vecchio o acqua nel carburante.	Scaricare il carburante e sostituirlo con carburante fresco.
Ingolfato di carburante.	Lasciate riposare l'unità per 10 minuti.	
Il motore si avvia ma funziona a singhiozzo.	Starter in posizione sbagliata.	Spostare lo starter finché non si ferma in posizione RUN o premere il pulsante dello starter se è illuminato di verde.
	Filtro dell'aria sporco.	Pulire o sostituire il filtro dell'aria.
	Valvola del carburante sporca.	Pulire la valvola del carburante.
	Parascintille intasato.	Pulire il parascintille.
Il motore non si avvia in modalità wireless.	La batteria del telecomando è scarica.	Sostituire la batteria del telecomando.
	La batteria del generatore è scarica.	Ricaricare la batteria del generatore.
	Pulsante START/STOP in modalità "OFF".	Premere il pulsante START/STOP per passare alla modalità "STANDBY", quindi premere una volta "START" sul telecomando.
	Generatore fuori dalla portata del segnale del telecomando.	Il telecomando deve trovarsi al massimo a 24 metri (80 piedi) dal generatore.
	Ostacoli tra il generatore e il telecomando.	Tra il generatore e il telecomando deve esserci dello spazio libero.
Il motore non si avvia elettricamente.	La batteria del generatore è scarica.	Ricaricare la batteria del generatore.
	Pulsante START/STOP in modalità "OFF".	Premere il pulsante START/STOP per passare alla modalità "STANDBY" e poi di nuovo a "START".
Il motore si spegne durante il funzionamento.	Manca di carburante.	Riempire il serbatoio del carburante.
	Livello dell'olio basso.	Riempire il carter fino al livello appropriato. Posizionare il generatore su una superficie piana e livellata.
	Parascintille intasato.	Pulire il parascintille.
Il generatore non riesce fornire abbastanza energia o si surriscalda.	Il generatore è sovraccarico.	Controllare il carico e regolare di conseguenza. Vedere "Collegamento dei carichi elettrici"
	Filtro dell'aria sporco.	Pulire o sostituire il filtro dell'aria.
	Starter in posizione sbagliata.	Spostare lo starter finché non si ferma in posizione RUN o premere il pulsante dello starter se è illuminato di verde.

Problema	Causa	Soluzione
Il motore è in funzione ma non c'è uscita di CA.	Cattivo collegamento del cavo.	Controllare tutte le connessioni.
	L'interruttore del circuito è aperto.	Ripristinare l'interruttore automatico.
	Modulo dell'inverter difettoso.	Chiamare l'assistenza tecnica.
	Cablaggio allentato.	Ispezionare e serrare le connessioni del cablaggio.
	Sovraccarico CA: Pulsante illuminato di rosso	Ridurre il carico CA e premere il pulsante di ripristino da sovraccarico finché non si illumina di verde.
	Altro.	Contattare telefonicamente l'assistenza.
Il motore si blocca o va a scatti.	Regolatore del motore difettoso.	Contattare telefonicamente l'assistenza.
	Valvola del carburante sporca.	Pulire la valvola del carburante.
	Il carburatore è sporco e funziona male.	Contattare telefonicamente l'assistenza.
	Starter in posizione sbagliata.	Spostare lo starter finché non si ferma in posizione RUN o premere il pulsante dello starter se è illuminato di verde.
Azionamento ripetuto dell'interruttore automatico.	Sovraccarico.	Controllare il carico e regolare di conseguenza. Vedere "Collegamento dei carichi elettrici"
	Cavi di alimentazione o dispositivi difettoso.	Controllare se ci sono cavi danneggiati, nudi o sfilacciati. Sostituire il dispositivo difettoso.
	L'interruttore del circuito è ancora troppo caldo.	Lasciare riposare l'unità per 5 minuti.

## GARANZIA\*

GARANZIA LIMITATA DI 3 ANNI DI CHAMPION POWER EQUIPMENT

### Qualifiche per la garanzia

Per registrare il suo prodotto per la garanzia e il supporto tecnico GRATUITO a vita del call center, visiti: <https://www.championpowerequipment.co.uk> Per completare la registrazione dovrà includere una copia della ricevuta di acquisto come prova dell'acquisto originale. La prova d'acquisto è richiesta per il servizio di garanzia. Si registri entro dieci (10) giorni dalla data di acquisto.

### Garanzia di riparazione/sostituzione

CPE garantisce all'acquirente originale che i componenti meccanici ed elettrici saranno esenti da difetti di materiale e lavorazione per un periodo di tre (3) anni per l'uso domestico o 1000 ore, a seconda di quale si verifica prima, e un (1) anno per uso commerciale e industriale o 1000 ore, a seconda di quale si verifica prima. Le spese di trasporto sul prodotto inviato per la riparazione o la sostituzione nell'ambito di questa garanzia sono di esclusiva responsabilità dell'acquirente. Questa garanzia si applica solo all'acquirente originale e non è trasferibile. Per i T&C completi, visitare [www.championpowerequipment.co.uk](http://www.championpowerequipment.co.uk).

### Non restituire l'unità al luogo di acquisto

Contattare il servizio tecnico di CPE e CPE risolverà qualsiasi problema tramite telefono o e-mail. Se il problema non viene corretto con questo metodo, CPE autorizzerà, a sua discrezione, la valutazione, la riparazione o la sostituzione della parte o del componente difettoso presso un centro di assistenza CPE. CPE le fornirà un numero di pratica per il servizio di garanzia. Si prega di conservarlo per riferimento futuro. Riparazioni o sostituzioni senza previa autorizzazione, o presso un centro di riparazione non autorizzato, non saranno coperte da questa garanzia.

### Esclusioni di garanzia

Questa garanzia non copre le seguenti riparazioni e apparecchiature:

#### Usura normale

I prodotti con componenti meccanici ed elettrici necessitano di ricambi e assistenza periodici per funzionare correttamente. Questa garanzia non copre la riparazione quando l'uso normale ha esaurito la vita di una parte o dell'attrezzatura nel suo insieme.

#### Installazione, uso e manutenzione

Questa garanzia non si applica alle parti e/o alla manodopera se si ritiene che il prodotto sia stato utilizzato in modo improprio, trascurato, coinvolto in un incidente, abusato, caricato oltre i limiti del prodotto, modificato, installato in modo improprio o collegato in modo errato a qualsiasi componente elettrico. La normale manutenzione non è coperta da questa garanzia e non deve essere eseguita presso una struttura o da una persona autorizzata da CPE.

### Altre esclusioni

Questa garanzia esclude:

- Difetti estetici come vernice, decalcomanie, ecc.
- Articoli soggetti a usura come elementi filtranti, o-ring, ecc.
- Parti accessorie come batterie di avviamento, fasce elastiche e coperchi portaoggetti.
- Guasti dovuti a cause di forza maggiore e altri eventi di forza maggiore al di fuori del controllo del produttore.
- Problemi causati da ricambi che non sono ricambi originali Champion Power Equipment.

Qualsiasi parte ritenuta danneggiata dall'utente. Quando applicabile, questa garanzia non si applica ai prodotti utilizzati per l'alimentazione primaria al posto di un'utilità.

### Limiti della garanzia implicita e dei danni consequenziali

Champion Power Equipment declina qualsiasi obbligo di copertura per qualsiasi perdita di tempo, utilizzo di questo prodotto, trasporto o qualsiasi reclamo incidentale o consequenziale da parte di chiunque utilizzi questo prodotto. QUESTA GARANZIA E LE GARANZIE ALLEGATE DEL SISTEMA DI CONTROLLO DELLE EMISSIONI EPA e/o CARB DEL REGNO UNITO (LADDOVE APPLICABILI) SOSTITUISCONO TUTTE LE ALTRE GARANZIE, ESPRESSE O IMPLICITE, COMPRESSE LE GARANZIE DI COMMERCIALIZZABILITÀ O IDONEITÀ PER UNO SCOPO PARTICOLARE.

Un'unità fornita in sostituzione sarà soggetta alla garanzia dell'unità originale. La durata della garanzia che regola l'unità sostituita rimarrà calcolata con riferimento alla data di acquisto dell'unità originale.

Questa garanzia conferisce determinati diritti legali che possono cambiare da stato a stato o da provincia a provincia. Il suo Stato o provincia potrebbe avere anche altri diritti a cui potrebbe avere diritto che non sono elencati in questa garanzia.

## INTRODUCCIÓN

Enhorabuena por la compra de un producto Champion Power Equipment (CPE). CPE diseña, construye y respalda todos nuestros productos con especificaciones y pautas estrictas. Con el conocimiento adecuado del producto, el uso seguro y el mantenimiento regular, este producto le ofrecerá años de servicio satisfactorio.

Se han realizado todos los esfuerzos posibles para garantizar la precisión e integridad de la información de este manual en el momento de su publicación, y nos reservamos el derecho a cambiar, alterar y/o mejorar el producto y este documento en cualquier momento sin previo aviso.

CPE valora mucho la forma en que se diseñan, fabrican, operan y reparan nuestros productos, además de brindar seguridad al operador y a quienes están alrededor del generador. Por lo tanto, es **IMPORTANTE** revisar este manual del producto y otros materiales del producto con detenimiento y conocer completamente y estar familiarizado con el ensamblaje, la operación, los peligros y el mantenimiento del producto antes de su uso. Familiarícese completamente y asegúrese de que otras personas que planean utilizar el producto también se familiaricen completamente con los procedimientos de utilización y seguridad adecuados antes de cada uso. Por favor, ejerza siempre el sentido común y sea siempre precavido cuando utilice el producto para asegurarse de que no se produzcan accidentes, daños a la propiedad o lesiones. Queremos que continúe usando y esté satisfecho con su producto CPE en los próximos años.

Cuando se comunique con CPE sobre las piezas y/o el servicio, deberá proporcionar el modelo completo y los números de serie de su producto. Transcriba la información que se encuentra en la etiqueta de la placa de identificación de su producto a la siguiente tabla

<b>EQUIPO DE ASISTENCIA TÉCNICA CPE</b>
<b>NÚMERO DE MODELO</b>
CPG4000DHY-EU
<b>NÚMERO DE SERIE</b>
<b>FECHA DE COMPRA</b>
<b>LUGAR DE COMPRA</b>

## DEFINICIONES DE SEGURIDAD

El propósito de los símbolos de seguridad es llamar su atención sobre posibles peligros. Los símbolos de seguridad y sus explicaciones merecen su cuidadosa atención y comprensión. Las advertencias de seguridad no eliminan, por sí solas, ningún peligro. Las instrucciones o advertencias que dan no sustituyen a las medidas adecuadas de prevención de accidentes.

### PELIGRO

PELIGRO indica una situación peligrosa que, si no se evita, provocará la muerte o lesiones graves.

### ADVERTENCIA

ADVERTENCIA indica una situación peligrosa que, si no se evita, podría provocar la muerte o lesiones graves.

### PRECAUCIÓN

PRECAUCIÓN indica una situación peligrosa que, si no se evita, podría provocar lesiones leves o moderadas.

### AVISO

AVISO indica información considerada importante, pero no relacionada con peligros (por ejemplo, mensajes relacionados con daños a la propiedad).

## INSTRUCCIONES DE SEGURIDAD IMPORTANTES

### ⚠ PELIGRO

El escape del generador contiene monóxido de carbono, un gas venenoso, incoloro e inodoro. Respirar monóxido de carbono provocará náuseas, mareos, desmayos o la muerte. Si comienza a sentirse mareado o débil, salga al aire libre de inmediato.

**UTILICE EL GENERADOR AL AIRE LIBRE SOLO EN UNA ZONA BIEN VENTILADA Y APUNTE EL ESCAPE HACIA AFUERA.**

NO utilice el generador dentro de ningún edificio, incluidos garajes, sótanos, espacios de acceso y cobertizos, gabinetes o compartimentos, incluido el compartimiento del generador de un vehículo recreativo.

NO permita que los gases de escape ingresen a un área confinada a través de ventanas, puertas, conductos de ventilación u otras aberturas.

NO intente extender o modificar el silenciador/escape, al hacerlo anulará cualquier garantía ofrecida.

### ⚠ PELIGRO

Usar un generador en interiores **PUEDA MATARLE EN MINUTOS**. El escape del generador contiene monóxido de carbono. Este es un veneno que no se puede ver ni oler.

**NUNCA LO** use dentro de una casa o garaje, o en espacios pequeños o confinados, incluidos cobertizos y vehículos, **INCLUSO SI** las puertas y ventanas están abiertas.

Úselo **SOLO EN EXTERIORES** y lejos de ventanas, puertas y conductos de ventilación.

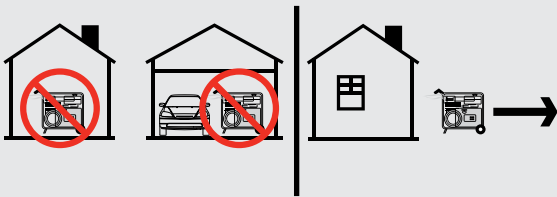

Instale alarmas de monóxido de carbono que funcionen con baterías o alarmas de monóxido de carbono enchufables con respaldo de batería de acuerdo con las instrucciones del fabricante.

### ⚠ ADVERTENCIA

Aunque el generador contiene un parachispas, mantenga una distancia mínima de 5 pies. (1,5 m) de vegetación seca y cualquier ventana o puerta para evitar incendios.

### ⚠ PELIGRO

Utilice el equipo con las protecciones pertinentes.

Las manos, los pies, el cabello, la ropa y/o los accesorios pueden enredarse en las piezas giratorias. Lo cual puede resultar en una amputación traumática o una laceración grave.

Mantenga las manos y los pies alejados de las piezas giratorias y utilice siempre un equipo de protección personal.

Átese el cabello largo y quítese las joyas.

NO use ropa holgada, cordones que cuelguen o artículos que puedan engancharse.

### ⚠ PELIGRO

El generador produce un voltaje potente.

NO toque los cables o receptáculos desprotegidos.

NO use cables eléctricos que estén gastados, dañados o deshilachados. Se recomienda usar solo cables eléctricos Champion para una aplicación adecuada.

NO utilice el generador en clima húmedo, incluyendo lluvia o nieve.

NO permita que niños o personas no calificadas menores de 18 años utilicen el generador.

Utilice un interruptor de circuito de falla a tierra (GFCI) en áreas húmedas y áreas que contengan material conductor, como plataformas metálicas.

La conexión al sistema eléctrico de su hogar requiere un interruptor de transferencia de 100 A listado instalado por un electricista autorizado y aprobado por la autoridad local que tenga jurisdicción. La conexión debe aislar el generador de la energía de la red pública y debe cumplir con todas las leyes y códigos eléctricos aplicables en el país de origen.

### ⚠ ADVERTENCIA

**NUNCA** use el generador para usos médicos y de soporte vital.

En caso de emergencia, llame al 999 de inmediato.

**NUNCA** use este producto para alimentar dispositivos de soporte vital o aparatos de soporte vital.

**NUNCA** use este producto para alimentar dispositivos médicos o aparatos médicos.

Informe a su proveedor de electricidad de inmediato si usted o alguien en su hogar depende de equipos eléctricos para vivir.

Informe a su proveedor de electricidad de inmediato si una pérdida de energía podría causar que usted o alguien en su hogar experimente una emergencia médica.

**⚠️ ADVERTENCIA**

La chispa del cable de la bujía retirado puede provocar un incendio o una descarga eléctrica.

**Al utilizar el generador:**

Retire el cable de la bujía y colóquelo donde no pueda entrar en contacto con la bujía ni con ningún otro objeto metálico.

NO compruebe si hay chispa con la bujía retirada, de lo contrario podría producirse una descarga eléctrica.

Utilice únicamente probadores de bujías aprobados.

**⚠️ ADVERTENCIA**

El funcionamiento de los motores genera calor. El contacto puede provocar quemaduras graves. El material combustible puede inflamarse al contacto.

NO toque ninguna superficie caliente del generador, incluido el sistema de silenciador, cuando esté en funcionamiento o lleva parado menos de 1 hora.

Evite el contacto con gases de escape calientes.

Deje que el equipo se enfríe antes de tocarlo.

Nunca utilice extensiones de silenciador.

Mantenga al menos 91,4 cm de separación por todos los lados para garantizar un enfriamiento adecuado.

Mantenga al menos 1,5 m de separación respecto a materiales combustibles.

**⚠️ ADVERTENCIA**

La retracción rápida de la cuerda retráctil tirará de la mano y el brazo hacia el motor antes de que pueda soltarla. Podrían sufrirse fracturas, contusiones o esguinces. El arranque no intencionado puede provocar atrapamiento, amputación traumática o laceración.

**Al arrancar el motor, tire lentamente de la cuerda retráctil hasta notar resistencia, y entonces tire rápidamente para evitar el retroceso.**

**NO arranque ni detenga el motor mientras haya dispositivos eléctricos conectados y encendidos.**

**⚠️ ADVERTENCIA**

Este producto contiene una batería sellada. Nunca intente abrirla.

En caso de que la batería sellada se dañe y pierda líquido, debe desecharse de inmediato y reemplazarse.

Todas las baterías suministradas están cubiertas únicamente por 1 año de garantía y no forman parte de la garantía extendida de 3 años.

Si el líquido de la batería entra en contacto con las manos, los ojos o la cara, lávese y aclárese con agua dulce. Si hacerlo no resuelve el problema, se requiere atención médica inmediata.

**⚠️ ADVERTENCIA**

Este producto contiene una pila de botón. Si se ingiere, podría causar lesiones graves o la muerte en solo 2 horas. Busque atención médica inmediatamente.

**⚠️ PRECAUCIÓN**

Exceder la capacidad operativa del generador puede dañar el generador y/o los dispositivos eléctricos conectados a este.

NO sobrecargue el generador.

NO altere la velocidad de régimen.

NO modifique el generador de ninguna manera.

El **vataje de arranque** especificado en su generador es el vataje que el generador puede suministrar durante un promedio de 6 segundos (inversor) o 10 minutos (tipo bastidor abierto).

Los **vatios máximos** equivalen a los vatios MÁXIMOS de salida a los que puede funcionar el generador; sin embargo, no se recomienda utilizar el generador al máximo de vatios durante períodos superiores al promedio de 5 minutos (inversor) y 60 minutos (tipo de estructura abierta).

**Una vez finalizado este período, y si el vataje no se ha reducido, se activará la protección contra sobrecarga y se disparará el generador.**

**⚠️ PRECAUCIÓN**

El tratamiento o uso indebidos del generador puede dañarlo, acortar su vida útil o invalidar su garantía.

Utilice el generador exclusivamente para los usos previstos.

Utilícelo tan solo sobre superficies niveladas.

NO exponga el generador a un exceso de humedad, polvo o suciedad.

NO permita que ningún material bloquee las ranuras de refrigeración.

Si los dispositivos conectados se sobrecalientan, apáguelos y desconéctelos del generador.

**NO utilice el generador si:**

- Se ha perdido la salida eléctrica
- El equipo emite chispas, humo o llamas
- El equipo vibra en exceso
- Es necesario añadir extensiones de silenciador o sistemas de extracción



## Seguridad del combustible

### PELIGRO

#### LOS VAPORES DE GASOLINA SON ALTAMENTE INFLAMABLES Y EXPLOSIVOS.

El fuego o la explosión pueden causar quemaduras graves o la muerte.

#### Vapores de gasolina y gasolina:

- La gasolina es muy inflamable y explosiva.
- La gasolina puede provocar un incendio o una explosión si se enciende.
- La gasolina es un combustible líquido pero sus vapores pueden encenderse.
- La gasolina irrita la piel y debe limpiarse inmediatamente si se derrama sobre la piel o la ropa.
- La gasolina tiene un olor distintivo que ayudará a detectar posibles fugas rápidamente.
- En cualquier incendio de gas de petróleo, las llamas no deben extinguirse a menos que, al hacerlo, se pueda APAGAR la válvula de suministro de combustible. Esto se debe a que si se apaga un incendio y no se apaga el suministro de combustible, se podría crear un peligro de explosión.
- La gasolina se expande o contrae con la temperatura ambiente. Nunca llene el tanque de gasolina a su capacidad máxima, ya que la gasolina necesita espacio para expandirse si las temperaturas aumentan.

#### Al agregar o quitar gasolina:

NO encienda ni fume cigarrillos.

Apague el generador y déjelo enfriar durante al menos 30 minutos antes de quitar la tapa de gasolina. Afloje la tapa lentamente para aliviar la presión en el tanque.

Solo llene o drene gasolina al aire libre en una zona bien ventilada lejos de edificios, garajes o cobertizos.

NUNCA bombee gasolina directamente al generador en la estación de servicio. Utilice un recipiente aprobado para transferir el combustible al generador.

NO llene demasiado el tanque de gasolina.

Solo se recomienda gasolina E10 o E5.

Mantenga siempre la gasolina alejada de chispas, llamas abiertas, luces piloto, calor y otras fuentes de ignición.

#### Al arrancar el generador:

NO intente arrancar un generador dañado.

Asegúrese de que la tapa de gasolina, el filtro de aire, la bujía, los conductos de combustible y el sistema de escape estén correctamente colocados.

Deje que la gasolina derramada se evapore completamente antes de intentar arrancar el motor.

Asegúrese de que el generador esté apoyado firmemente sobre un suelo nivelado.

#### Al operar el generador:

NO mueva ni incline el generador durante el funcionamiento.

NO incline el generador ni permita que se derrame combustible o aceite.

#### Al transportar o reparar el generador:

Asegúrese de que la válvula de combustible esté en la posición de APAGADO y que el tanque de gasolina esté vacío.

Desconecte el cable de la bujía.

#### Al almacenar el generador:

Almacénelo lejos de chispas, llamas abiertas, luces piloto, calor y otras fuentes de ignición.

No almacene el generador o la gasolina cerca de hornos, calentadores de agua o cualquier otro aparato que produzca calor o tenga encendido automático.

No almacene el generador con combustible dentro del tanque, con el tiempo se solidificará y contaminará.

### PELIGRO

NUNCA coloque un contenedor de gasolina, un tanque de gasolina, un cilindro de GLP o cualquier material combustible en la trayectoria de la corriente de escape mientras el motor esté en funcionamiento.

### ADVERTENCIA

Nunca use un contenedor de gasolina, tanque de gasolina o cualquier otro elemento de combustible que esté roto, cortado, rasgado o dañado.

**Etiquetas de seguridad**

Estas etiquetas le advierten de peligros potenciales que pueden causar lesiones graves. Léelas atentamente.

Si una etiqueta se desprende o se vuelve difícil de leer, comuníquese con Technical Support Team para un posible reemplazo.

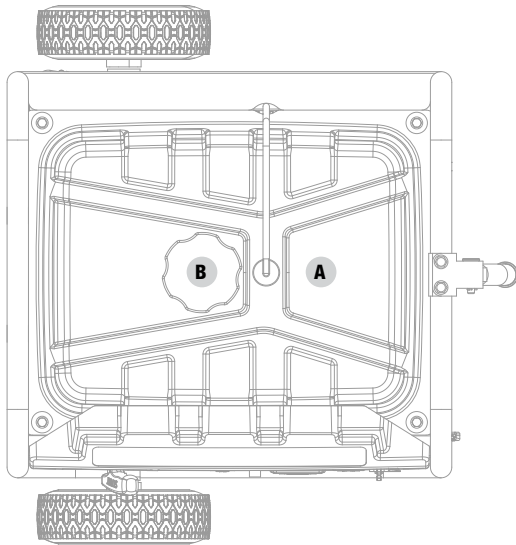

Parte superior

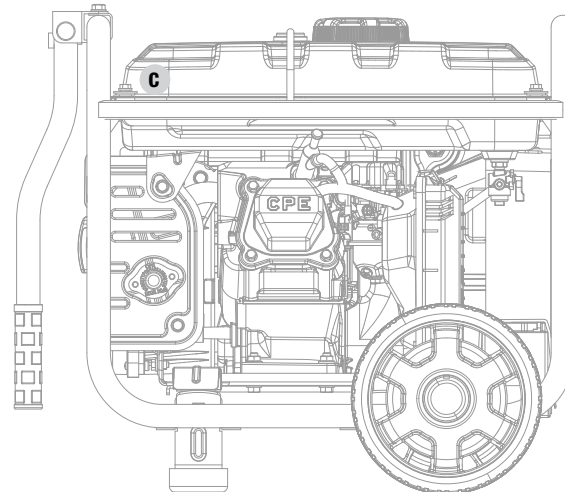

Parte trasera

	ETIQUETA	DESCRIPCIÓN
A		Símbolos de seguridad/peligro de CO
B		Combustible
C		Superficie caliente

## Símbolos de seguridad





Puede que en este producto se utilicen algunos de los siguientes símbolos. Estúdielos detenidamente y aprenda su significado. La correcta interpretación de estos símbolos le permitirá utilizar el producto de forma más segura.

SÍMBOLO	SIGNIFICADO
	<b>Lea el Manual del usuario.</b> Para reducir el riesgo de lesiones, el usuario debe leer y entender el manual del usuario antes de utilizar este producto.
	<b>Espacio libre.</b> Mantenga todos los objetos a una distancia mínima de 1,5 m del generador. El calor del silenciador y los gases de escape pueden prender los objetos combustibles.
	<b>Tierra.</b> Consulte con un electricista local para determinar los requisitos de conexión a tierra antes de ponerlo en funcionamiento.
	<b>Protectores de oídos.</b> Se recomienda utilizar protectores de oídos cuando se trabaje cerca del generador. Si el nivel de ruido de los generadores es superior a 85 dBA, los protectores de oídos son obligatorios. Consulte la página de especificaciones para conocer las mediciones del nivel de ruido.
	<b>Riesgo eléctrico.</b> En caso de no utilizarse en condiciones secas y observando prácticas seguras, puede producirse electrocución. Las conexiones incorrectas a un edificio pueden permitir que la corriente fluya de vuelta a la red eléctrica, generando un riesgo de electrocución. Para la conexión a un edificio debe utilizarse un conmutador de transferencia.
	<b>Riesgo de incendio.</b> El combustible y sus vapores son extremadamente inflamables y explosivos. El fuego o una explosión pueden provocar quemaduras graves o la muerte. Mantenga el generador alejado al menos 1,5 m de cualquier objeto para prevenir la combustión.
	<b>Riesgo de sufrir quemaduras.</b> Para reducir el riesgo de lesiones o daños, evite el contacto con cualquier superficie muy caliente.
	<b>Peligro por monóxido de carbono (CO).</b>
	<b>Advertencia contra condiciones húmedas.</b> No exponga el generador a la lluvia ni al uso en ubicaciones húmedas, excepto en los siguientes casos: Si debe utilizar el generador bajo la lluvia o en ubicaciones húmedas, NO lo haga funcionar sin una protección adecuada de los componentes eléctricos. Puede utilizarse una marquesina de seguridad ignífuga que posibilite una buena ventilación para el flujo de gases de escape del motor. Mantenga cualquier objeto a una distancia mínima de 1,5 m del generador en todo momento. El calor generado por la superficie del ventilador y el flujo de gases de escape puede inflamar materiales combustibles.

## Símbolos de manejo

Puede que en este producto se utilicen algunos de los siguientes símbolos. Estúdielos detenidamente y aprenda su significado. La correcta interpretación de estos símbolos le permitirá utilizar el producto de forma más segura.

SÍMBOLO	SIGNIFICADO
	Iniciar/Parar
	Botón de emparejamiento inalámbrico
	Botón de reinicio tras sobrecarga
	Nivel de aceite bajo
	Botón del modo económico
	Botón de ahogador
	Corriente continua de 12 V

SÍMBOLO	SIGNIFICADO
	Reinicio del disyuntor: presionar
	Conexión(es) paralela(s)
	Neutro flotante. El circuito neutro <b>NO ESTÁ</b> conectado eléctricamente al bastidor/la tierra del generador.
	Encendido/Apagado de la válvula del combustible/gasolina
	

## Símbolos de la etiqueta de inicio rápido

Puede que en este producto se utilicen algunos de los siguientes símbolos. Estúdielos detenidamente y aprenda su significado. La correcta interpretación de estos símbolos le permitirá utilizar el producto de forma más segura.

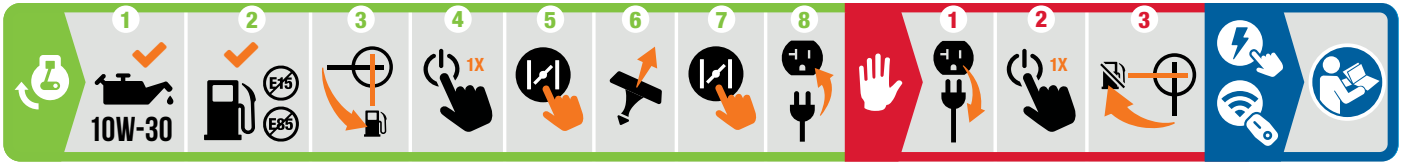

### Puesta en marcha del motor

#### **⚠ PELIGRO**

**Coloque el generador en el exterior lo más lejos posible de ventanas, puertas, equipos de ventilación y edificios.**

1. **Compruebe el nivel de aceite. (No se suministra aceite con la unidad)**  
Añada el aceite NO sintético 10W30 recomendado en el primer uso.
2. **Compruebe el nivel de gasolina.**  
Utilice gasolina con un octanaje mínimo de 87 y un contenido máximo en etanol del 10 % en volumen.
3. Gire la válvula de combustible a la posición «**ENCENDIDO**».
4. Presione el botón START/STOP una vez.
5. **Motor de ahogador**  
Pulse el botón de ahogador.
6. Tire de la cuerda retráctil.
7. **Motor de arranque**  
Pulse el botón de ahogador.
8. Conecte el aparato deseado.

### Detención del motor

1. Apague y desenchufe todas las cargas eléctricas conectadas.
2. Presione el botón START/STOP una vez.
3. Gire la válvula de combustible a la posición «**APAGADO**».

### Arranque inalámbrico y eléctrico

Consulte la página 21 en la sección “Funcionamiento”.

## CONTROLES Y CARACTERÍSTICAS

Lea este manual del usuario antes de utilizar su generador. Familiarícese con la ubicación y la función de los controles y características. Conserve este manual para futura referencia.

### Generador

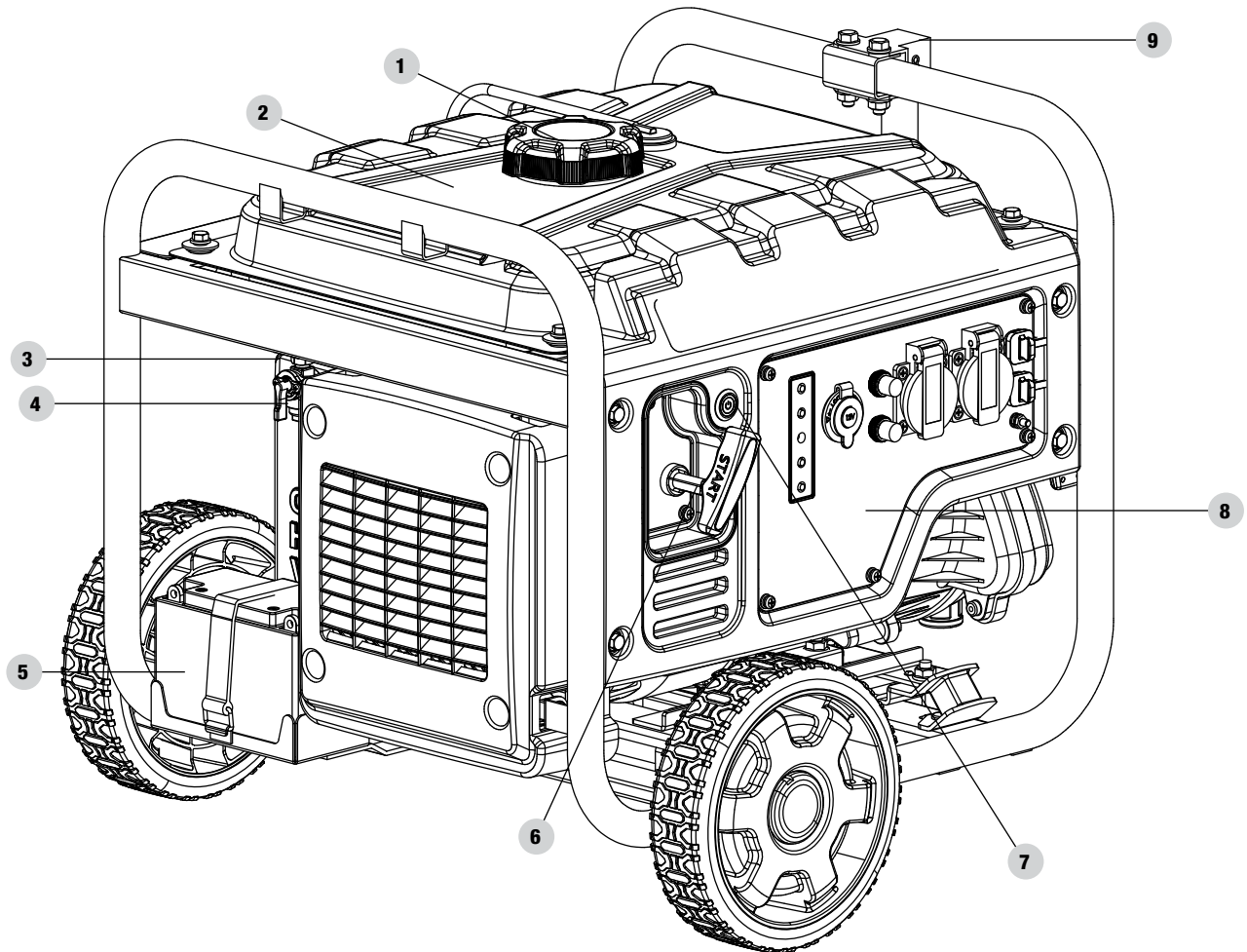

1. **Tapón de combustible:** retírelo para reponer combustible.
2. **Tanque de petróleo** – 2.9 gal. (11 L)
3. **Filtro de aire:** protege el motor al filtrar el polvo y la suciedad del aire de admisión
4. **Válvula de combustible:** se utiliza para abrir y cerrar el suministro de combustible al motor.
5. **Batería:** proporciona alimentación de 12 V DC al sistema de arranque.
6. **Arrancador retráctil:** se usa para arrancar manualmente el motor
7. **Botón de encendido**
8. **Panel de control:** véase el apartado Panel de control.
9. **Asa(s) de transporte:** se usa(n) para levantar o transportar la unidad.



## Panel de control

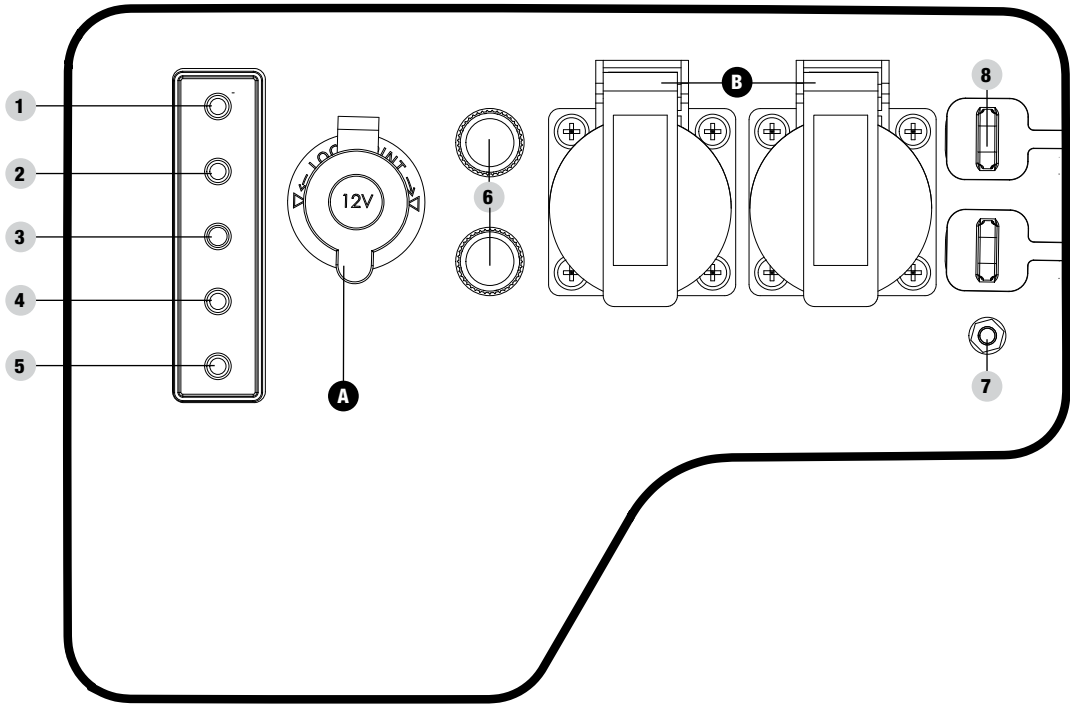

1. **Estrangulador:** se usa para arrancar el motor en frío.
  - 1a. Verde: el estrangulador está activado.
  - 1b. Apagado: el estrangulador está desactivado.
2. **Interruptor de modo económico:** activa/desactiva el control automático del ralentí.
  - 2a. Apagado: el modo económico está desactivado.
  - 2b. Verde: el modo económico está activado.
3. **Indicador luminoso de advertencia de nivel de aceite:** cuando se encienda, el motor se parará y dejará de funcionar. Compruebe el nivel de aceite.
4. **Botón de reinicio de sobrecarga CA:** se usa para volver a energizar tomas tras un fallo por sobrecarga.
  - 4a. Verde: los sistemas funcionan normalmente.
  - 4b. Rojo permanente: advertencia de sobrecarga.
  - 4c. Rojo parpadeante: fallo de sobrecarga. Pulse para reiniciar.
5. **Restablecimiento inalámbrico:** se utiliza para restablecer o emparejar los controles remotos.
  - 5a. Azul: la unidad está emparejada con el control remoto. Pulse para reiniciar.
  - 5b. Apagado: la unidad no está emparejada con el control remoto.
6. **Disyuntores (reinicio por pulsación):** protegen el generador contra sobrecargas eléctricas.
7. **Borne de tierra:** consulte a un electricista sobre los reglamentos de puesta a tierra locales.
8. **Tomas paralelas:** se utilizan para el funcionamiento en paralelo (kit paralelo vendido por separado).

## TOMAS DE CORRIENTE

A		<b>12 V CC, 8 A (automoción)</b> Permite suministrar corriente para el funcionamiento de cargas eléctricas de 12 voltios CC, 8 amperios.
B		<b>2 x 16A Schuko 220v (EU)</b> <b>1 x 13A &amp; 1 x 16A 230v (UK)</b> Permite suministrar corriente para el funcionamiento de cargas eléctricas de 220~240 voltios CA, monofásicas, de 50 Hz.

**⚠ ADVERTENCIA**

NUNCA use CA y DC juntas, esto dañará el generador y el posible equipo.

SÓLO DEBE usarse una u otra a la vez.

La exposición prolongada a los gases de escape del motor puede provocar lesiones graves o la muerte.

Al cargar un aparato, no lo coloque en el lado de los gases de escape del generador. El calor extremo generado por los gases de escape puede dañar el aparato y crear un riesgo de incendio potencial.

ES

## Control remoto inalámbrico

Este generador está equipado con un sistema de control remoto inalámbrico RED para arrancar y parar. El sistema consta de (4) componentes principales:

1. Módulo de control del receptor (RCM)
2. Control remoto
3. Botón de inicio/parada
4. Ahogador automático

### Las funciones de control remoto están habilitadas cuando:

1. El botón START/STOP está en modo “ESPERA” y parpadea en verde una vez por segundo.

Las funciones de control remoto se desactivan cuando no se cumple la condición anterior.

Para iniciar el generador de forma inalámbrica, presione el botón «INICIAR»  en el control remoto una vez para entrar en el modo de espera, indicado por el botón INICIAR/PARAR en el panel de control que parpadea en verde una vez por segundo. Presione el botón «INICIAR» en el control remoto nuevamente para arrancar el motor. El motor intentará arrancar (6) veces. El RCM controla el ahogador automático durante cada intento de arranque. Si el generador no arranca, llame al equipo de atención al cliente de Champion para obtener ayuda al +44(0)1942-715-407.

Para detener el generador de forma inalámbrica, presione una vez el botón «PARAR»  en el control remoto.

### Consumo de energía del control remoto

Mientras el botón INICIAR/PARAR está en modo “ESPERA” y parpadea en verde una vez por segundo, el RCM está activo y esperando una señal remota. Esta función de espera requiere una pequeña cantidad de corriente eléctrica de la batería y se apagará automáticamente después de 12 horas.

Al presionar y mantener presionado el botón “PARAR”  en el control remoto durante 5 segundos o al presionar y mantener presionado el botón INICIAR/PARAR en el panel de control durante 5 segundos, se desactiva la función de espera manualmente y el RCM ya no consumirá energía de la batería, ni esperará una señal remota. Esto se indica porque el botón INICIAR/PARAR ya no parpadea.

## Declaración RED para el dispositivo de control remoto

1. Este dispositivo cumple con las Reglas RED. El uso está sujeto a las siguientes dos condiciones:
  - 1a. Este dispositivo no puede causar interferencias perjudiciales.
  - 1b. Este dispositivo debe aceptar cualquier interferencia recibida, incluida la interferencia que pueda provocar un funcionamiento no deseado.
2. Los cambios o modificaciones no aprobados expresamente por la parte responsable del cumplimiento podrían anular la autoridad del usuario para utilizar el equipo.

### AVISO

Este equipo ha sido probado y cumple con la última normativa 'RED' de la UE. Estos límites están diseñados para brindar protección contra interferencias dañinas en instalaciones/ áreas residenciales o comerciales. Este equipo genera, utiliza y puede irradiar energía de radiofrecuencia y, si no se instala y utiliza correctamente de acuerdo con las instrucciones, puede causar algunas interferencias perjudiciales para las radiocomunicaciones. Si este equipo causa interferencia dañina en la recepción del equipo de radio, lo que se puede determinar apagando y encendiendo el equipo, se recomienda al usuario que intente corregir la interferencia aplicando una o más de las siguientes medidas:

- Reorientar o reubicar la antena receptora.
- Aumentar la separación entre el equipo y el receptor.
- Conectar el equipo a una toma de un circuito diferente al que está conectado el receptor.

**Piezas incluidas**

**Juego de ruedas**

8 in (20,3 cm) Ruedas nunca planas ..... 2  
 Tapacubos de rueda ..... 2  
 Pasador ..... 2  
 Clip en R grande ..... 2  
 Pata de apoyo con soportes de vibración ..... 1  
 Perno de brida M8x16 (para pata de apoyo) ..... 2  
 Asa ..... 1  
 Perno de brida M8x45 (para asa) ..... 2  
 Tuerca de bloqueo de brida M8 ..... 2

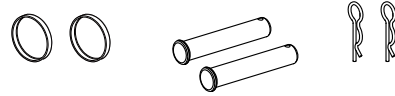
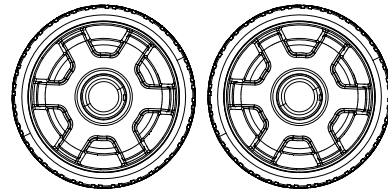

**Otros**

Embudo para aceite ..... 1  
 Adaptador USB de doble puerto (5 V/2,4 A) ..... 1  
 Cables de carga de baterías ..... 1  
 Llavero remoto ..... 1

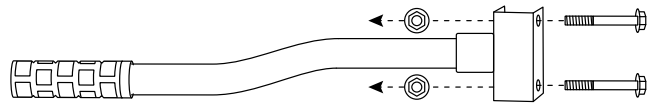
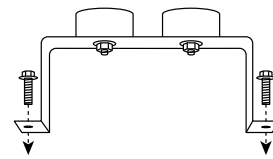

ES

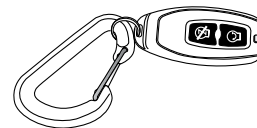
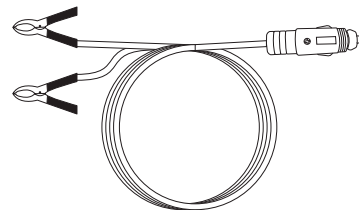
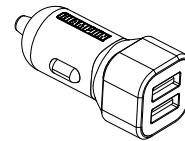
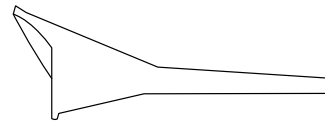

## INSTALACIÓN

Su generador requiere un poco de montaje. Esta unidad se envía desde nuestra fábrica sin aceite. Debe recibir un servicio adecuado con combustible y aceite antes de la operación.

### Desembalaje

1. Coloque la caja de envío sobre una superficie sólida y plana.
2. Saque todo de la caja excepto el generador.
3. Corta con cuidado cada esquina de la caja de arriba a abajo. Doble cada lado plano sobre el suelo para proporcionar un área de superficie para trabajar con el generador.

### Instale el juego de ruedas

#### ⚠ PRECAUCIÓN

El juego de ruedas no está diseñado para uso en carretera.

#### Instalar las ruedas

1. Antes de añadir combustible y aceite, incline con cuidado el generador hacia el lado del panel de control.
2. Retire el tapacubos (B) de la rueda insertando un destornillador pequeño en la ranura provista y haciendo palanca hacia arriba.
3. Deslice el pasador de rodillo (C) a través de la rueda (A) desde el exterior.
4. Deslice el pasador de rodillo a través del punto de montaje en el bastidor.
5. Inserte el clip en R (D) en el orificio en el extremo del pasador giratorio.
6. Vuelva a instalar el tapacubos en la rueda.
7. Repita para colocar la segunda rueda.

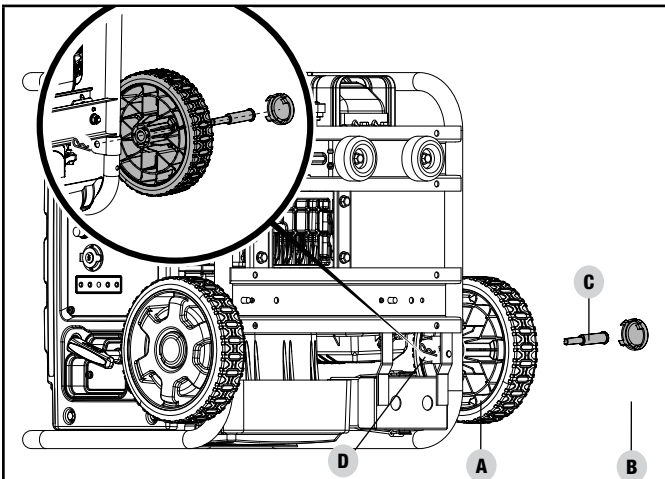

#### Instalar la pata de apoyo

1. Fije la pata de apoyo (E) al bastidor del generador con pernos de brida (F).
2. Vuelva a inclinar el generador lentamente hasta que descansa sobre las ruedas y la pata de apoyo.

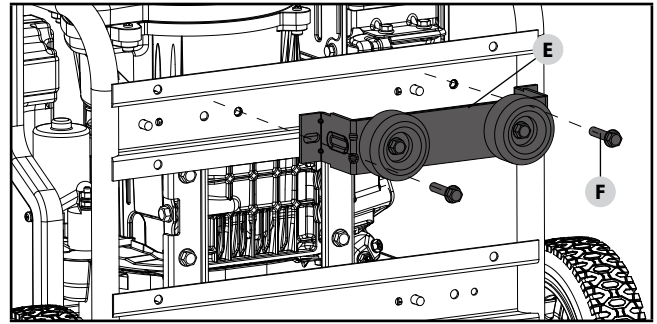

#### Instalar el asa

3. Coloque el asa (G) sobre el canal de montaje en el bastidor.
4. Ancle el asa al bastidor con los dos pernos de brida (H) (M8x45).
5. Coloque una tuerca de seguridad con brida (I) en el extremo de cada perno y ajústelo firmemente. NO apriete demasiado las tuercas de seguridad con brida.

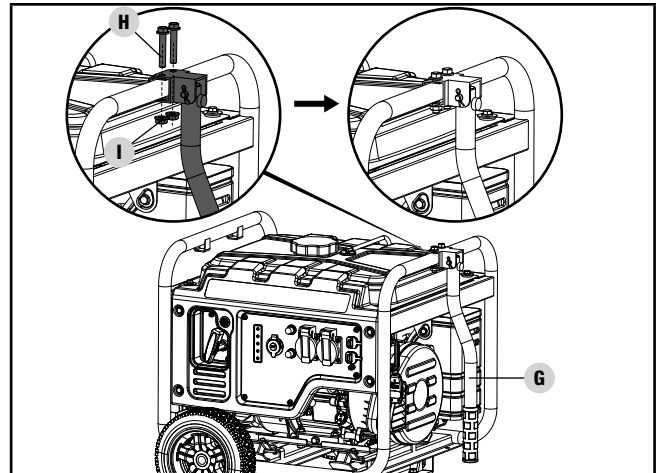

#### Conectar la batería

1. Retire la cubierta protectora del cable rojo (+) de la batería.
2. Conecte el cable rojo (+) al terminal rojo (+) de la batería con el perno y asegúrelo con la tuerca.
3. Repita el proceso con el cable negro (-) de la batería.

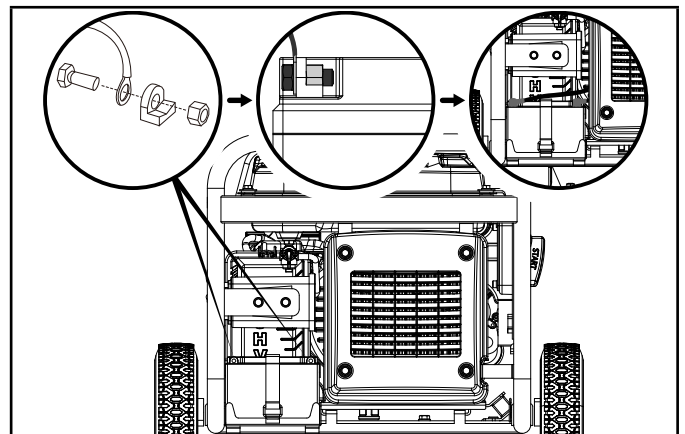

## No hay aceite en el motor, se recomienda añadir aceite de motor no sintético 10w30.

### ⚠ PRECAUCIÓN

NO intente hacer girar ni arrancar el motor antes de haberlo llenado debidamente con el tipo y la cantidad de aceite no sintético 10w30 recomendados. Cualquier daño al generador debido a la inobservancia de estas instrucciones invalidará su garantía.

### 🗨 AVISO

El rotor del generador incorpora un rodamiento de bolas prelubricado sellado que no requiere lubricación adicional durante toda la vida útil del rodamiento.

### 🗨 AVISO

El tipo de aceite recomendado para el uso típico es **el aceite de 10W-30**. Sin embargo, el uso de los aceites convencionales enumerados que se muestran en la tabla «Tipo de aceite de motor recomendado» se puede usar para un uso típico, incluidas las primeras 5 horas del período de funcionamiento inicial del motor.

Si va a utilizar el generador a temperaturas extremas, consulte el «Tipo de aceite de motor recomendado» en la siguiente tabla.

Recommended Engine Oil Type								
		10W-30						
	5W-30		10W-40					
	5W-30 Full Synthetic							
°F	-20	0	20	40	60	80	100	120
°C	-28.9	-17.8	-6.7	4.4	15.6	26.7	37.8	48.9
Ambient temperature								

1. Coloque el generador sobre una superficie plana y nivelada.
2. Retire la tapa de llenado de aceite/varilla de nivel para añadir aceite.
3. Usando un embudo, llene hasta 20.3 fl. oz. / 0.6 qt. (0.6 L) de aceite (no incluido) y monte de nuevo la tapa de llenado de aceite/varilla de nivel. **NO LLENE EN EXCESO.**

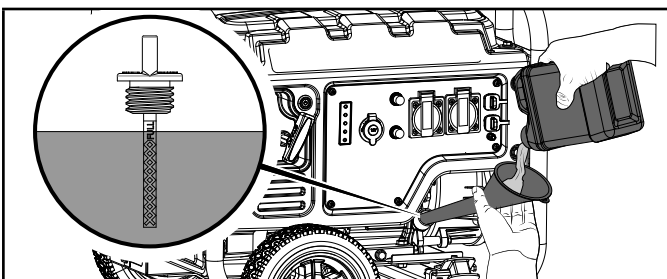

4. Compruebe el nivel de aceite del motor en cada uso y repóngalo según se requiera.

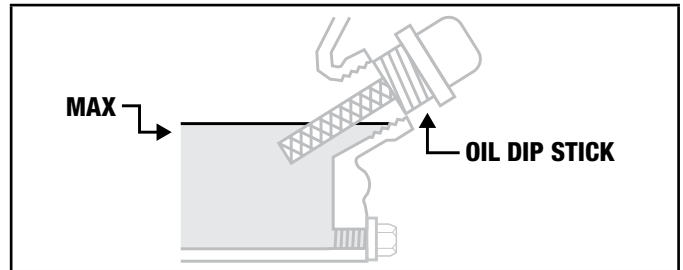

### 🗨 AVISO

Compruebe con frecuencia el nivel de aceite con frecuencia durante el periodo de rodaje. Consulte los intervalos de servicio recomendados en el apartado *Mantenimiento*.

### ⚠ PRECAUCIÓN

Este motor incorpora un sistema de parada por falta de aceite, y se detendrá si el nivel de aceite en el cárter del cigüeñal desciende por debajo del mínimo.

### ⚠ PRECAUCIÓN

Como norma general, las 2 roscas inferiores del puerto de aceite están llenas, siempre asegúrese de que el generador esté nivelado y nunca incline el generador para verificar los niveles de aceite.

### 🗨 AVISO

Las primeras 5 horas de funcionamiento son el periodo de rodaje de la unidad. Durante el periodo de rodaje, no supere el 50 % de la potencia nominal en vatios y varíe ocasionalmente la carga para que las bobinas del estator se calienten y enfrién. La variación de la carga también modifica ligeramente la velocidad del motor y ayuda a asentar los segmentos del pistón. Una vez pasadas las 5 horas de rodaje, cambie el aceite.

### 🗨 AVISO

Solo se puede utilizar aceite sintético tras el periodo inicial de rodaje de 5 horas. El uso de aceite sintético no reduce el intervalo de cambio de aceite recomendado. Un aceite 5W-30 totalmente sintético facilitará el arranque a temperaturas ambientales bajas <math>< 5\text{ }^\circ\text{C}</math>.

## Llenado de combustible

### **⚠ PELIGRO**

Los vapores de gasolina son altamente inflamables y extremadamente explosivos.

NO encienda ni fume cigarrillos. El fuego o una explosión pueden provocar quemaduras graves o la muerte.

Reposte o purgue combustible al aire libre en una zona bien ventilada. NO bombee gasolina directamente al generador. Utilice un envase homologado para transferir el combustible al generador.

Nunca utilice un recipiente de gasolina, depósito de gasolina ni cualquier otro elemento para combustible que esté roto, cortado, rasgado o dañado.

NO llene en exceso el depósito de gasolina. Mantenga el combustible siempre alejado de chispas, llamas abiertas, luces piloto, calor y otras fuentes de ignición.

Utilice gasolina normal sin plomo nueva y limpia, con un octanaje mínimo de 87 y un contenido máximo en etanol del 10 % en volumen. 

NO mezcle aceite con la gasolina.

1. Retire el tapón de la gasolina.
2. Vierta lentamente la gasolina en el depósito. El depósito estará lleno cuando la gasolina alcance el círculo rojo en la pantalla. **NO LLENE EN EXCESO.** La gasolina puede expandirse tras el llenado. Se requiere un espacio mínimo restante de 6,4 mm en el depósito para la expansión de la gasolina, aunque se recomienda dejar más de 6,4 mm. Si se llena en exceso, la expansión puede expulsar la gasolina del depósito, lo cual puede afectar a la estabilidad de funcionamiento del generador. El nivel de combustible aproximado se muestra en el indicador de combustible en la parte superior del tanque de combustible.

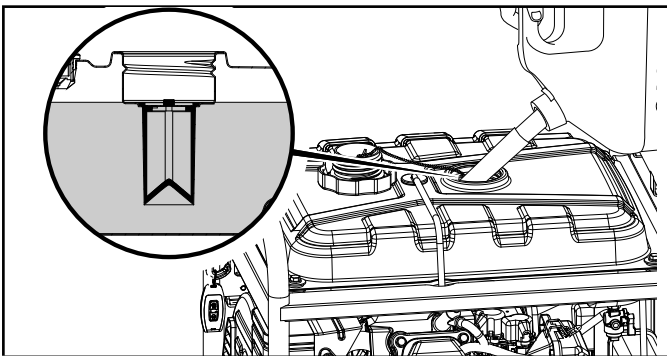

3. Enrosque el tapón de la gasolina y limpie cualquier combustible derramado.

### **⚠ PRECAUCIÓN**

Utilice gasolina sin plomo con un octanaje mínimo de 87 y un contenido máximo en etanol del 10 % en volumen.

NO encienda ni fume cigarrillos mientras llena el depósito.

NO mezcle aceite con la gasolina.

NO llene el depósito en exceso. Llene el depósito hasta aprox. 6,4 mm por debajo de su borde superior, para permitir la expansión de la gasolina.

NO bombee gasolina directamente al generador en el surtidor. Utilice un envase para combustible homologado para transferir la gasolina al generador.

NO llene el depósito en interiores.

No llene el depósito mientras el motor esté en funcionamiento o caliente.

### **⚠ ADVERTENCIA**

Si se vierte gasolina con demasiada rapidez a través del tamiz de combustible, pueden producirse salpicaduras de gasolina sobre el generador y el usuario durante el llenado.

### **🗨 AVISO**

El motor del generador funciona bien con una mezcla de gasolina y un máximo de un 10 % de etanol. Al utilizar mezclas de gasolina y etanol deben considerarse algunos aspectos:

- Las mezclas de gasolina y etanol pueden absorber más agua que la gasolina pura.
- Estas mezclas de etanol pueden llegar a separarse con el tiempo, dejando agua o una sustancia viscosa acuosa en el depósito, la válvula de combustible y el carburador. La gasolina deteriorada puede penetrar en el carburador y provocar daños al motor y/o crear riesgos potenciales.
- Si se utiliza un estabilizador de combustible, asegúrese de que está formulado para funcionar con mezclas de gasolina y etanol.
- Cualquier daño o peligro causado por el uso de una mezcla de gasolina y un volumen mayor del 10 % de etanol, gasolina conservada de forma incorrecta y/o estabilizadores con una formulación inadecuada, quedará fuera de la cobertura de la garantía del fabricante.

Después de cada uso, es recomendable cerrar siempre el suministro de gasolina y hacer funcionar el motor hasta que se agote la gasolina. En caso de periodos de inactividad prolongados, véase Instrucciones de almacenamiento.



## Puesta a tierra

Su generador debe conectarse correctamente a una tierra adecuada para ayudar a prevenir descargas eléctricas.

### ADVERTENCIA

En caso de no poner a tierra debidamente el generador, pueden producirse descargas eléctricas.

Se ha previsto un borne de puesta a tierra conectado al bastidor del generador (véase Controles y características para localizar el borne). Para la puesta a tierra remota, conecte un tramo de alambre de cobre de gran calibre (como mínimo 12 AWG) entre el borne de tierra del generador y una barra de cobre clavada en la tierra. Recomendamos encarecidamente que consulte a un electricista cualificado para garantizar el cumplimiento de la normativa eléctrica local.

### Neutro flotante\*

- El circuito neutro **NO ESTÁ** conectado eléctricamente al bastidor/la tierra del generador.
- El generador (bobina del estator) está aislado del bastidor y de la clavija de puesta a tierra de la toma de CA.
- Los aparatos eléctricos que requieran una clavija de toma puesta a tierra no funcionarán si la clavija de puesta a tierra de la toma no es funcional.

### Neutro conectado al bastidor\*

- El circuito neutro **ESTÁ** conectado eléctricamente al bastidor/la tierra del generador.
- El sistema de puesta a tierra del generador conecta el travesaño inferior del bastidor por debajo del alternador. El sistema de puesta a tierra está conectado al conductor neutro de CA.

\*Consulte el tipo de puesta a tierra especificado en el apartado Especificaciones.

## FUNCIONAMIENTO

### Ubicación del generador

#### ADVERTENCIA

NUNCA utilice o instale el generador en el interior de edificios, garajes, sótanos, vanos técnicos y cobertizos, cerramientos o compartimentos, incluido el compartimento del generador en un vehículo recreativo.

NUNCA utilice ni ponga en marcha el generador en la parte trasera de un SUV, una cámara o remolque, en la plataforma de un camión (costados normales, plana o con otra configuración), bajo escaleras, junto a paredes o edificios o en cualquier otro lugar que impida la refrigeración adecuada del generador o la salida libre del flujo de gases de escape desde el sistema silenciador.

No se recomienda operar o almacenar este generador en condiciones de clima húmedo como lluvia o nieve. El uso de un generador en condiciones húmedas podría dar lugar a lesiones graves o mortales debido a electrocución. Si tiene que usarse en clima húmedo o de lluvia, debe usarse una protección recomendada por seguridad.

En algunas áreas, es obligatorio registrar los generadores ante la compañía eléctrica local si se utilizan en obras de construcción, y pueden estar sujetos a reglas y normativas adicionales (consulte a sus autoridades municipales locales).

Los generadores deberían permanecer en todo momento sobre una superficie plana y nivelada (aunque no estén en funcionamiento).

Los generadores deben tener como mínimo 1,5 m de separación respecto de cualquier material combustible.

Además, los generadores deben tener como mínimo 91,4 cm de espacio libre para el flujo de aire por todos los lados, para permitir una refrigeración y un mantenimiento adecuados.

#### ADVERTENCIA

Coloque siempre el generador en un zona bien ventilada. NUNCA coloque el generador cerca de respiraderos o allí donde los gases de escape pudieran aspirarse al interior de espacios ocupados o confinados.

Considere siempre cuidadosamente el viento y las corrientes de aire al ubicar el generador.

Deje siempre que los generadores se enfríen debidamente antes de transportarlos o almacenarlos.

La inobservancia de las precauciones de seguridad adecuadas podría ocasionar lesiones personales y daños al generador, así como invalidar la garantía del fabricante.

**⚠ ADVERTENCIA**

Durante el funcionamiento, el silenciador y los gases de escape se calientan mucho. Si no se garantizan una refrigeración y un espacio libre adecuados, o si se bloquea o encierra el generador, pueden alcanzarse temperaturas extremadamente elevadas con el consiguiente riesgo de incendio.

**⚠ ADVERTENCIA**

No instale ni opere este generador con un silenciador/ extracción de escape o extensión, de lo contrario dañará el motor. El incumplimiento de esto da como resultado la invalidación y cancelación inmediata de su garantía.

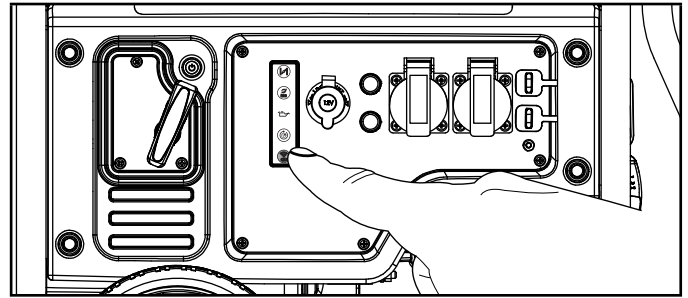

- Presione y suelte el botón PARAR  en el llavero remoto. El botón INICIAR/PARAR parpadeará en verde una vez y el botón de configuración inalámbrica parpadeará en azul una vez para indicar que el programa remoto se ha borrado.

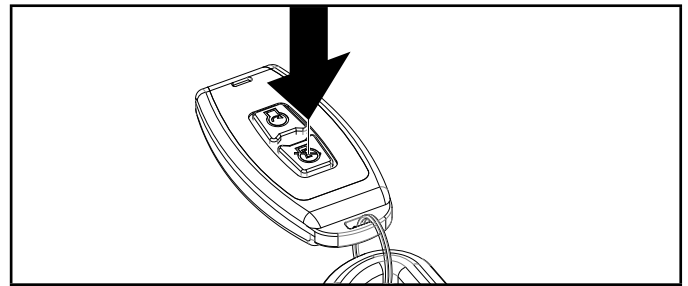

- Pulse el botón INICIO  en el control remoto. El botón INICIAR/PARAR parpadeará en verde una vez y el botón de configuración inalámbrica parpadeará en azul una vez y nuevamente se iluminará en azul para indicar que el control remoto ha sido programado.

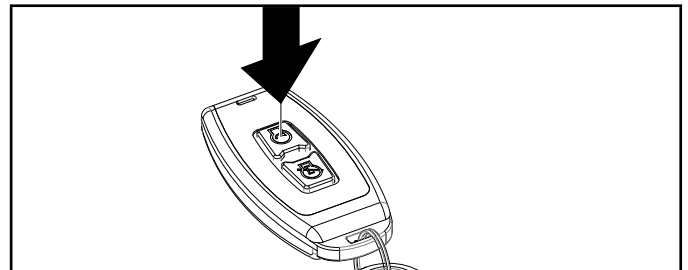

- Presione y mantenga presionado el botón de configuración inalámbrica durante aproximadamente tres (3) segundos hasta que la luz azul del botón de configuración inalámbrica se apague y la luz verde del botón INICIAR/PARAR parpadee una vez por segundo para indicar que está en el modo «ESPERA».
- Presione el botón INICIAR en el control remoto para arrancar el motor y siga las instrucciones de PARAR del control remoto para verificar que los controles remotos funcionen correctamente.

**Protección contra sobretensión**

Los aparatos electrónicos, incluidos ordenadores y muchos dispositivos programables, incorporan componentes diseñados para funcionar en un rango de tensión estrecho y pueden verse afectados por fluctuaciones momentáneas de la tensión. Aunque no es posible prevenir fluctuaciones de la tensión, puede adoptar medidas para proteger equipos electrónicos sensibles.

- Instale supresores de sobretensión enchufables con certificación CE & UKCA en las tomas que alimentan sus equipos sensibles.  
Los supresores de sobretensión están disponibles en ejecución para una o varias tomas. Están diseñados para proteger contra la práctica totalidad de fluctuaciones de tensión de corta duración.

**Botón de configuración inalámbrica**

El botón de configuración inalámbrica es una función que permite al usuario sincronizar el llavero remoto con el generador. Se pueden sincronizar hasta dos llaveros remotos con el generador a la vez. Siga los pasos de procedimiento para restablecer un control remoto o sincronizar dos controles remotos:

- Presione el botón INICIAR/PARAR una vez en el panel frontal del generador. El botón parpadeará en verde una vez por segundo.

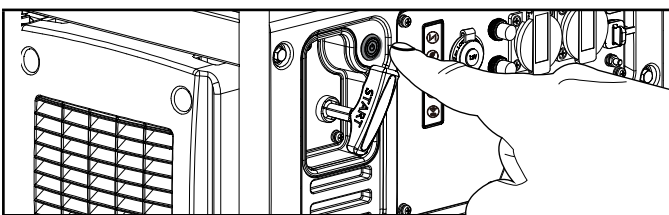

- Mantenga presionado el botón de configuración inalámbrica durante aproximadamente tres (3) segundos. El botón de configuración inalámbrica se iluminará en azul y el botón INICIAR/PARAR dejará de parpadear.

**ⓘ AVISO**

Se pueden sincronizar dos llaveros remotos con el generador a la vez.

**AVISO**

Es posible que el cambio de pila de un llavero remoto no requiera que el usuario reinicie el control remoto. Si el control remoto no funciona después de cambiar la pila, continúe con las instrucciones del botón de configuración inalámbrica.

**Puesta en marcha del motor**

1. Asegúrese de que el generador se encuentre sobre una superficie plana y nivelada.
2. Gire la válvula de combustible de gasolina a la posición «ENCENDIDO».

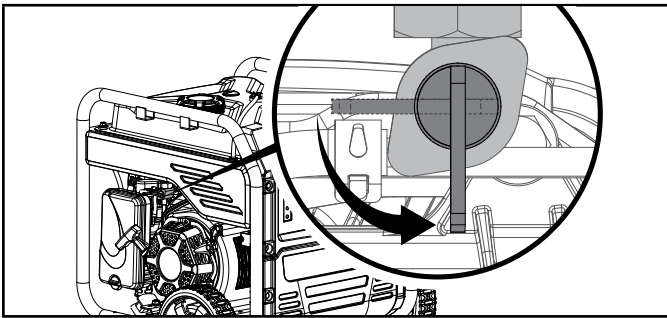
**Arranque remoto inalámbrico**

El arranque remoto inalámbrico solo es posible dentro de un radio de 80 pies alrededor del generador.

NO intente ajustar el ahogador. El sistema remoto cerrará y abrirá automáticamente el ahogador.

1. Presione el botón START/STOP una vez. El botón parpadeará en verde.

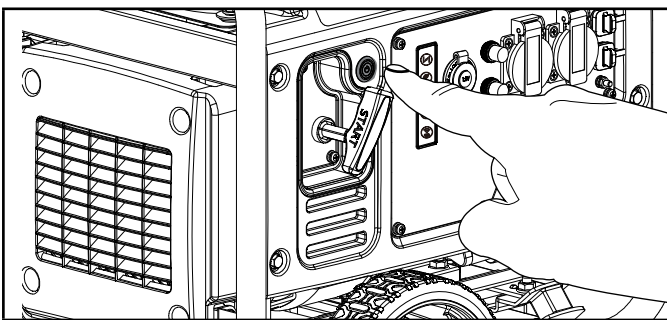

2. Presione y suelte el botón «INICIO» en el control remoto. NO mantenga presionado el botón, presiónelo solo una vez. El motor intentará arrancar seis veces.

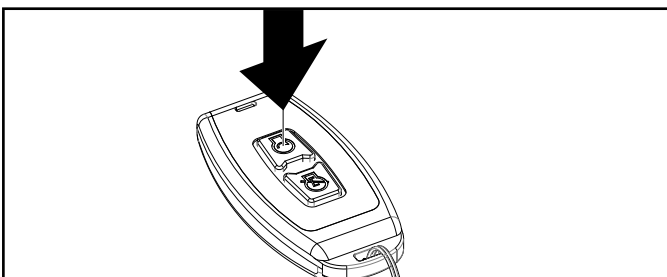
**Arranque eléctrico**

NO intente ajustar el ahogador. El sistema remoto cerrará y abrirá automáticamente el ahogador.

1. Presione el botón START/STOP una vez. El botón parpadeará en verde pero el generador no intentará arrancar.

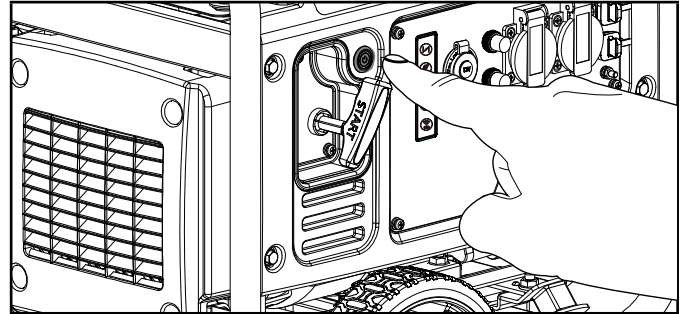

2. Presione el botón START/STOP una segunda vez. El botón ahora parpadeará en verde una vez cada medio segundo y el generador intentará arrancar. Habrá (6) intentos de arranque. Después de que se inicie el generador, el botón se iluminará en verde fijo.

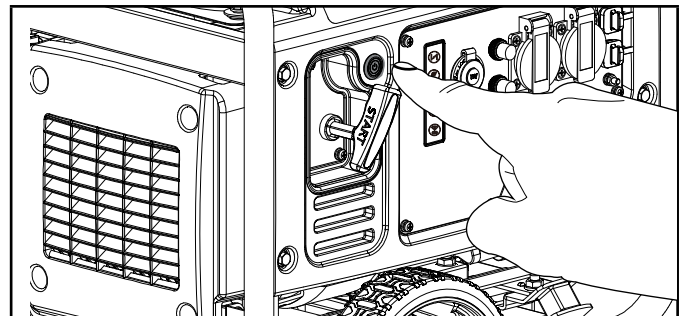

ES

**Arranque Manual**

1. Desconecte del generador todas las cargas eléctricas. Nunca arranque ni detenga el generador mientras haya dispositivos eléctricos encendidos.
2. Presione el botón START/STOP una vez. El botón parpadeará en verde.

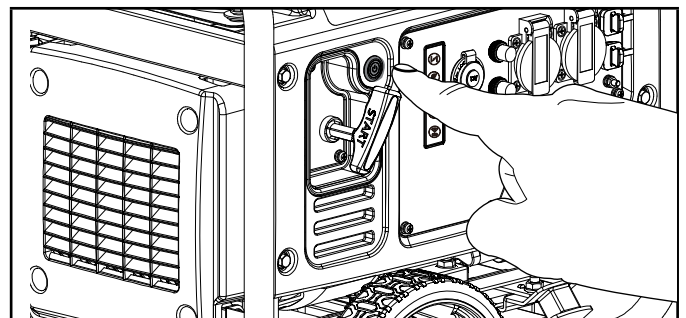

3. Presione el botón del ahogador hasta que se ilumine en verde.

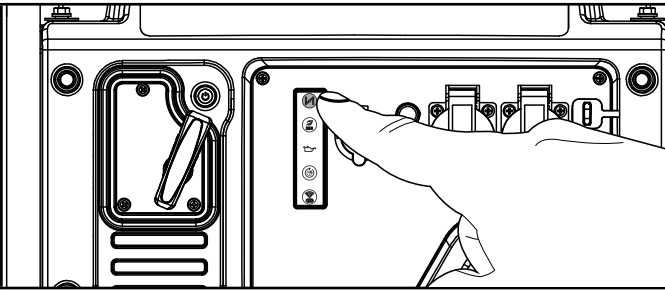

4. Tire lentamente de la cuerda retráctil hasta notar resistencia, y entonces tire rápidamente. Si tiene que tirar varias veces o arrancarlo con una temperatura ambiente fría < 15 °C, consulte los avisos a continuación.

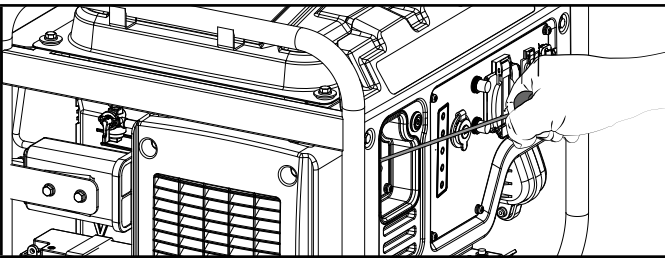

5. Presione el botón del ahogador hasta que deje de estar iluminado en verde.

#### AVISO

Si el motor arranca pero no continúa funcionando, asegúrese de que el generador esté sobre una superficie plana y nivelada. Este motor incorpora un sensor de nivel de aceite bajo que evitará que el motor funcione cuando el nivel de aceite descienda por debajo de un umbral crítico.

## Batería

#### AVISO

Cuando el botón INICIAR/PARAR se mueve al modo «ESPERA», el botón parpadeará en verde si la batería está enviando una carga. Si el botón no parpadea en verde mientras está en modo «ESPERA», compruebe que la conexión de la batería sigue siendo buena.

#### AVISO

La batería de 12 V suministrada se recarga mientras el motor está funcionando, pero también se recomienda que la batería se cargue por completo al menos una vez al mes o se le dé mantenimiento con un cargador lento o un mantenedor de carga (no incluido), especialmente si no se usa el generador. Las baterías regulares suministradas están cubiertas por 1 año de garantía y no están incluidas en los 3 años extendidos que se ofrecen.

## Conexión de cargas eléctricas

Deje que el motor se estabilice y caliente durante unos minutos tras el arranque.

Enchufe y encienda las cargas eléctricas deseadas de 220-240 voltios CA monofásicas de 50 Hz.

- NO conecte cargas trifásicas al generador.
- NO sobrecargue el generador.

### ⚠ ADVERTENCIA

Recuerde conectar siempre sus aparatos directamente al generador y no enchufar el cable de alimentación del generador a ninguna toma eléctrica ni al panel de disyuntores de su vivienda. La conexión de un generador a la red de su compañía eléctrica en su vivienda o a otra fuente de alimentación eléctrica (lo que se conoce como «retroalimentación») es una práctica peligrosa e ilegal en muchas áreas y municipios.

Si no se realiza correctamente, esta acción podría dañar su generador y sus aparatos y provocarle lesiones graves o incluso la muerte a usted o a un empleado de la compañía eléctrica que pudiera estar tratando de restablecer el suministro eléctrico durante un apagón en el vecindario, y que se encontraría de forma imprevista alta tensión en la red eléctrica y sufriría una electrocución fatal.

Se produzcan o no lesiones, en caso de que utilización forma incorrecta y no conforme a las leyes y códigos aplicables, podría imponérsele una multa o la compañía eléctrica podría desconectarle de la red si se descubriera esta práctica en su vivienda.

Si se va a conectar el generador al sistema eléctrico de un edificio, tales conexiones deberán aislar la corriente del generador de la corriente de la red. Es usted responsable de asegurarse de que la electricidad de su generador no se retroalimente a la red de la compañía eléctrica. Estas conexiones deben cumplir todas las leyes y reglamentos aplicables. Consulte a su compañía eléctrica local o a un electricista cualificado para instalar correctamente esta conexión.

## No sobrecargue el generador

### Capacidad

Siga estos sencillos pasos para calcular los vatios de funcionamiento y de arranque necesarios para sus fines:

1. Seleccione los aparatos eléctricos que tenga previsto utilizar al mismo tiempo.
2. Determine el total de vatios de funcionamiento de dichos aparatos. Esta es la cantidad de potencia que necesita para mantener sus aparatos en funcionamiento.



- Identifique el vataje de arranque más alto de entre todos los aparatos identificados en el paso 1. Sume esta cifra a la calculada en el paso 2. El vataje de arranque es la potencia adicional necesaria para poner en marcha algunos aparatos alimentados por electricidad. Si se siguen los pasos enumerados en «Gestión de la potencia», se asegurará de que solo un aparato se ponga en marcha cada vez.
- Si la salida de energía del generador se corta debido a una condición de sobrecarga indicada por la luz parpadeante de sobrecarga de CA, baje la carga desenchufando uno o más artículos, luego presione el botón de reinicio de sobrecarga de CA antes de reiniciar el generador para continuar con la operación normal.

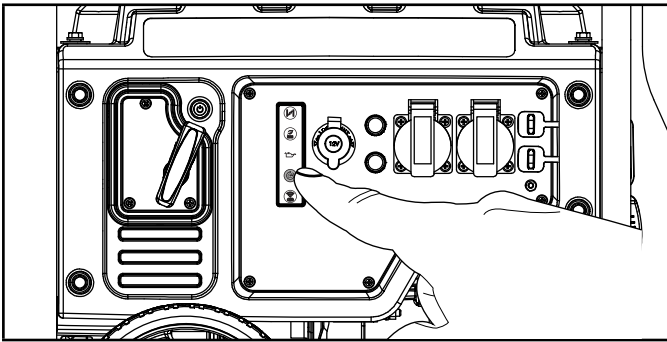

### Gestión de la potencia

Aplique la siguiente fórmula para convertir el voltaje y el amperaje a vatios:

$$\text{voltios} \times \text{amperios} = \text{vatios}$$

Para prolongar la vida útil de su generador y de los aparatos conectados, siga estos pasos para añadir carga eléctrica:

- Arranque el generador sin cargas eléctricas conectadas.
- Deje que el motor funcione durante unos minutos hasta adquirir temperatura.
- Enchufe y encienda el primer aparato. Es aconsejable conectar primero el aparato con la mayor carga.
- Deje que el motor se estabilice.
- Enchufe y encienda el siguiente aparato.
- Deje que el motor se estabilice.
- Repita los pasos 5-6 para cada aparato adicional.

### AVISO

Nunca exceda la capacidad especificada al añadir cargas al generador.

### Modo Eco (económico)

Puede pulsar el botón del modo Eco para activar el control económico, a fin de minimizar el consumo de combustible y el ruido al utilizar la unidad en momentos de generación eléctrica

reducida. El modo Eco permite que la velocidad del motor se mantenga al ralentí durante periodos sin consumo.

La velocidad del motor volverá a la normalidad al conectar una carga eléctrica. Al apagar el interruptor del modo Eco, el motor funcionará continuamente a velocidad normal.

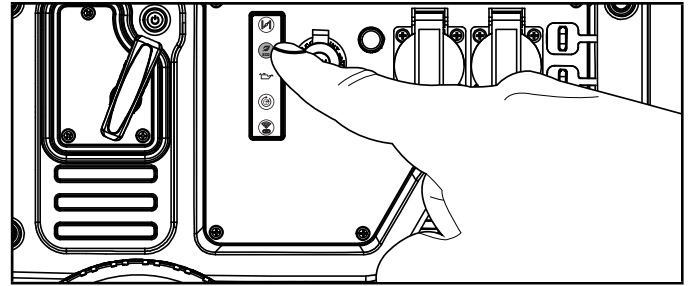

### PRECAUCIÓN

El modo Eco DEBE estar desactivado durante periodos de carga eléctrica elevada o fluctuaciones momentáneas.

### Funcionamiento en paralelo

El modelo CPG4000DHY-EU de Champion está preparado y puede utilizarse en paralelo a otro generador Champion para aumentar la potencia eléctrica disponible total. Para el funcionamiento en paralelo se requiere un kit paralelo Champion modelo 75500i-UK (vendido por separado). Para ver una lista de modelos compatibles o para pedir un kit paralelo, llame al servicio de atención al +44(0)1942-715-407 o visite [www.championpowerequipment.co.uk](http://www.championpowerequipment.co.uk)

En el manual del usuario del kit paralelo se incluyen instrucciones detalladas para su instalación y para la utilización de los generadores conectados.

### Detención del motor

#### Parada remota

- Apague todas las cargas eléctricas conectadas. Nunca arranque ni detenga el generador mientras haya dispositivos eléctricos encendidos.
- Deje funcionar el generador sin carga durante varios minutos para estabilizar las temperaturas internas del motor y del generador.
- Presione el botón «INICIAR» una vez.

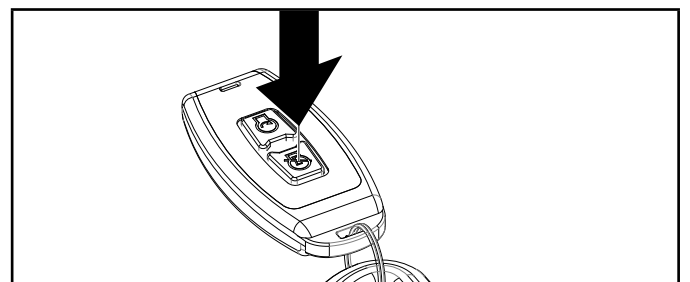

**AVISO**

El motor se apagará pero el botón INICIAR/PARAR permanecerá en el modo «ESPERA» durante 12 horas y la válvula de combustible permanecerá en la posición «ENCENDIDO» esperando la siguiente instrucción de arranque.

Para apagar completamente el generador, asegúrese de que el botón INICIAR/PARAR esté en el modo «APAGADO», que ya no parpadee en verde y que la válvula de combustible esté en la posición «APAGADO» cuando el generador no se vaya a utilizar durante un período de tiempo prolongado.

**AVISO**

La energía de la batería se consume mientras el generador está en modo de espera (el botón INICIAR/PARAR parpadea en verde).

El generador permanecerá en modo de espera durante 12 horas si se apaga con el control remoto.

Para apagar el modo de espera manualmente, presione y mantenga presionado el botón «PARAR» en el control remoto durante 5 segundos o presione y mantenga presionado el botón INICIAR/PARAR en el panel de control durante 5 segundos. El RCM ya no consumirá energía de la batería ni esperará la señal remota. Esto se indica porque el botón INICIAR/PARAR ya no parpadea.

**Parada Manual**

1. Apague y desenchufe todas las cargas eléctricas conectadas. Nunca arranque ni detenga el generador mientras haya dispositivos eléctricos encendidos.
2. Deje funcionar el generador sin carga durante varios minutos para estabilizar las temperaturas internas del motor y del generador.
3. Presione el botón INICIO/PARADA una vez.

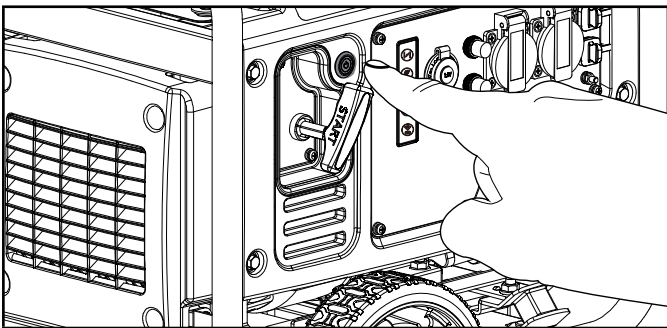

4. Gire la válvula de combustible a la posición «APAGADO».

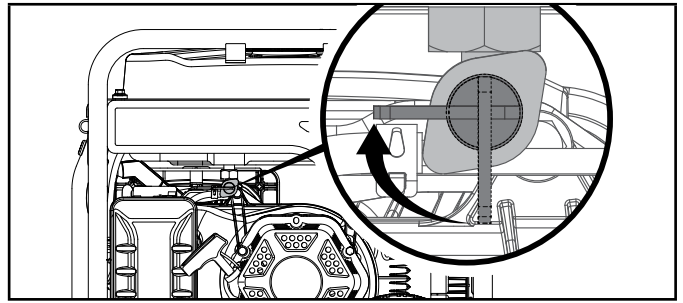

**Importante:** Asegúrese siempre de que el botón INICIAR/PARAR esté en «APAGADO», no esté iluminado y que la válvula de combustible esté en la posición «APAGADO» cuando el generador no se vaya a utilizar durante un período de tiempo prolongado.

**AVISO**

Si no se va a utilizar el motor durante un periodo de dos (2) semanas o más, consulte el apartado *Almacenamiento* donde se describe el almacenamiento correcto del motor y del combustible.

**Transporte del generador**

- NUNCA levante o transporte el generador utilizando el asa plegable.
- SIEMPRE coloque el generador sobre sus ruedas en posición vertical.
- Apague SIEMPRE el generador y asegúrese de que la válvula de combustible esté cerrada.
- Asegúrese SIEMPRE de que el motor y el silenciador se hayan enfriado para poder manipular el generador de forma segura (normalmente 15-30 minutos).
  1. Comience levantando el asa plegable, que se encuentra en el lado opuesto de las ruedas.
  2. Usando el asa, incline el extremo del generador ligeramente del suelo hasta que quede equilibrado sobre las ruedas.
  3. Mientras mantiene el equilibrio, haga rodar el generador hasta la ubicación deseada.

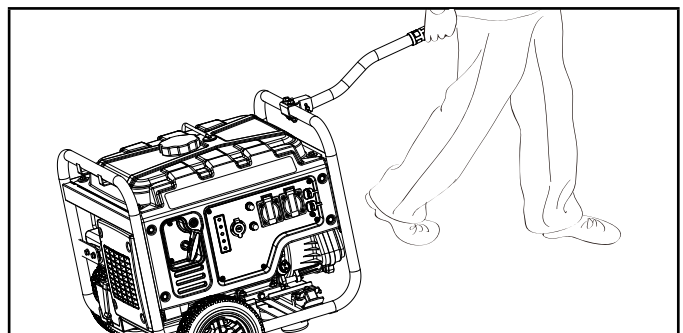

- NUNCA incline el generador hacia los lados mientras lo mueve.



- La inobservancia de estas instrucciones podría ocasionar lesiones personales o daños al generador.

## Funcionamiento a gran altitud

La densidad del aire a grandes altitudes es menor que al nivel del mar. La potencia del motor se reduce a medida que disminuye la masa del aire y la proporción de aire/combustible. La potencia del motor y la salida del generador se reducirán en aproximadamente un 3,5 % por cada 305 metros de elevación sobre el nivel del mar. A grandes altitudes, también pueden incrementarse las emisiones de gases de escape debido al enriquecimiento de la proporción de combustible/aire. Otros problemas a altitudes elevadas pueden incluir dificultades de arranque, her aumento del consumo de combustible y contaminación de la bujía.

Para mitigar problemas de gran altitud más allá de la pérdida natural de potencia, CPE puede proporcionar un surtidor principal del carburador para gran altitud. El surtidor principal alternativo y las instrucciones de instalación pueden obtenerse contactando con nuestro Technical Support Team. Las instrucciones de instalación también están disponibles en el área Technical Bulletin del sitio web de CPE.

La referencia y el rango de altitud recomendada para la utilización del surtidor principal del carburador para gran altitud se recogen en la siguiente tabla.

A fin de seleccionar el surtidor principal para gran altitud correcto, es necesario identificar el modelo del carburador. A tal fin, hay un código estampado en el costado del carburador. Seleccione la referencia del surtidor para gran altitud correcto correspondiente al código indicado en su carburador concreto.

Código carb.	Gran alt. Número de referencia Jet	Rango de altitud
P22-16-H	27.131017.01.01	3.500 pies (1,067 m)

### ADVERTENCIA

El funcionamiento con el surtidor principal alternativo a altitudes inferiores a la altitud mínima recomendada puede dañar el motor. Para el funcionamiento a altitudes menores, debe utilizarse el surtidor principal estándar suministrado originalmente. El funcionamiento del motor con la configuración incorrecta a una altitud determinada puede incrementar sus emisiones y reducir la eficiencia del combustible y el rendimiento.

## MANTENIMIENTO

Asegúrese de que el generador se mantenga limpio y almacenado correctamente. Utilice la unidad únicamente sobre una superficie plana y nivelada en un entorno operativo limpio y seco. NO exponga la unidad a condiciones extremas, polvo excesivo, suciedad, humedad o vapores corrosivos.

### ADVERTENCIA

Nunca utilice un generador dañado o defectuoso.

### ADVERTENCIA

Un mantenimiento inadecuado anulará su garantía.

### AVISO

Para los dispositivos y sistemas de control de emisiones, lea y comprenda sus responsabilidades de servicio como se indica en la Declaración de garantía de control de emisiones de este manual.

El propietario/operador es responsable de todo el mantenimiento periódico.

Esto incluye cambios de aceite, verificaciones/cambios de bujías, verificaciones/ajustes de holgura de válvulas y verificaciones de parachispas.

Complete todo el mantenimiento programado de manera oportuna.

Corrija cualquier problema antes de utilizar el generador.

Para asistencia de servicio o repuestos, comuníquese con nuestro Technical Support Team

## Limpieza del generador

### PRECAUCIÓN

NO lave a chorro el generador de aspersión directamente con agua.

El agua puede entrar al generador a través de las ranuras de enfriamiento y dañar los devanados del generador. También puede contaminar el sistema de combustible.

1. Utilice un paño húmedo para limpiar las superficies exteriores del generador.
2. Utilice un cepillo de cerdas suaves para eliminar la suciedad y el aceite.
3. Utilice un compresor de aire (25 PSI) para limpiar la suciedad y los escombros del generador.
4. Inspeccione todas las rejillas de ventilación y las ranuras de enfriamiento para asegurarse de que estén limpias y sin obstrucciones.

Para evitar un arranque accidental, retire y conecte a tierra el cable de la bujía antes de realizar cualquier servicio.

## Cambio del aceite del motor

Cambie el aceite mientras el motor esté caliente. Consulte la especificación del aceite para seleccionar el grado adecuado para su entorno de funcionamiento.

1. Retire el tapón de drenaje de aceite con un 10 mm casquillo (no incluido) y una extensión.

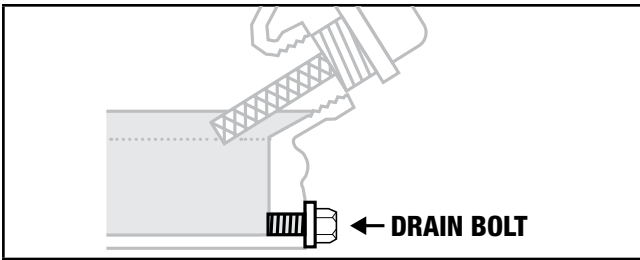

2. Permita que el aceite se drene completamente en un recipiente apropiado.
3. Vuelva a colocar el tapón de drenaje de aceite.
4. Retire la tapa de llenado de aceite/varilla de nivel para añadir aceite.
5. Reponga aceite conforme según lo descrito en «Llenado de aceite del motor» en el apartado Instalación. **NO LLENE EN EXCESO.** El aceite para el mantenimiento rutinario no está incluido.
6. Elimine al aceite usado a través de un centro de gestión de residuos autorizado.

### AVISO

Una vez añadido el aceite, una inspección visual debería mostrar el aceite a 1-2 filetes de rosca de salir por el orificio de llenado. Si usa la varilla para comprobar el nivel de aceite, **NO** enrosque la varilla durante la comprobación.

## Limpeza y ajuste de la bujía

1. Retire de la bujía el cable de la bujía.
2. Utilice una llave para bujías (no incluida) o una llave de tubo de 13/16 in. (21 mm) (no incluida) para desmontar la bujía.
3. Inspeccione el electrodo de la bujía. Para generar la chispa requerida para la ignición, debe estar limpio y no desgastado.
4. Asegúrese de que el entrehierro de la bujía sea de 0.028-0.031 in. (0.7-0.8 mm).

### PRECAUCIÓN

Si no se limpia/reemplaza la bujía con regularidad, se producirá un rendimiento deficiente del motor, un consumo de combustible deficiente o, peor, se dañaran los componentes del motor.

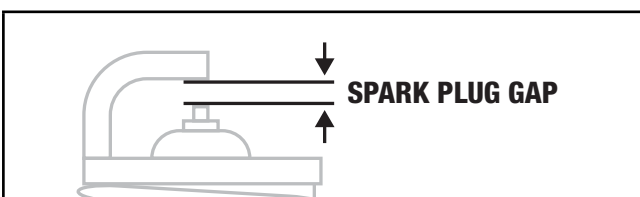

5. Al sustituir la bujía, consulte los tipos de bujías en [Especificaciones](#).
6. Reinstale firmemente la bujía.
7. Conecte a la bujía el cable de la bujía.

## Limpeza del filtro de aire

1. Desenrosque la tapa que sujeta el filtro de aire al conjunto girando la sujeción en sentido contrario a las agujas del reloj.
2. Retire el elemento de espuma.
3. Lávelo en detergente líquido y agua. Séquelo bien estrujándolo en un paño limpio.
4. Empápelo en aceite del motor limpio.
5. Estrújelo en un paño absorbente limpio para eliminar el exceso de aceite.
6. Monte el filtro en el conjunto.
7. Vuelva a colocar la tapa del filtro de aire y apriete la sujeción girándola en el sentido de las agujas del reloj.

## Limpeza del parachispas

1. Deje que el motor se enfríe completamente antes de dar servicio al parachispas.
2. Quite los dos o tres tornillos (varía según el modelo) que sujetan la placa de cubierta que retiene el parachispas al silenciador.
3. Retire la rejilla del parachispas.
4. Retire con cuidado los depósitos de carbón de la pantalla del parachispas con un cepillo de alambre.

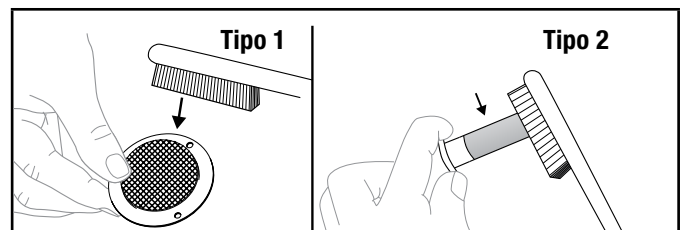

\* Consulte la lista de piezas de su modelo para conocer el tipo especificado de parachispas.

5. Reemplace el parachispas si está dañado.
6. Coloque el parachispas en el silenciador y fíjelo con los tornillos que quitó en el paso 2.

### PRECAUCIÓN

Si no se limpia el parachispas, se degradará el rendimiento del motor.

Si funciona con una carga alta o durante períodos prolongados, el mantenimiento del parachispas debe ser mensual.

**AVISO**

Las leyes y los requisitos administrativos federales y locales indican cuándo y dónde se requieren los supresores de chispas. Cuando se ordenan, se requieren supresores de chispas para el funcionamiento de este generador en tierras del Bosque Nacional. En California, este generador no debe usarse en terrenos cubiertos de bosques, terrenos cubiertos de matorrales o terrenos cubiertos de hierba, a menos que el motor esté equipado con un parachispas.

**Ajuste del gobernador****ADVERTENCIA**

La alteración del regulador configurado de fábrica o cualquier ajuste del motor anulará la garantía.

La mezcla de aire y combustible no es ajustable. La manipulación del gobernador puede dañar su generador y sus dispositivos eléctricos y anulará su garantía. Comuníquese con nuestro Technical Support Team +44(0)1942-715-407 para todas las demás necesidades de servicio y/o ajuste.

**Batería del generador**

Su generador está equipado con un circuito de carga de batería automático que carga la batería mientras el motor está funcionando. La batería mantendrá una carga adecuada si la unidad se usa regularmente (aproximadamente una vez cada dos semanas). Si se usa con menos frecuencia, la batería debe conectarse a un cargador lento o a un mantenedor de carga (no incluido) para mantener la batería correctamente cargada.

La tasa de carga máxima no debe exceder los 1,5 amperios. Siga las instrucciones incluidas con el cargador de batería. La batería debe cargarse por completo al menos una vez al mes. Si la batería no puede arrancar el motor, puede hacerlo tirando manualmente del cable de retroceso del motor. Si el voltaje de la batería es extremadamente bajo, es posible que el circuito de carga no pueda recargar la batería. En este caso, la batería se debe conectar a un cargador de batería automovilístico estándar para recargarla antes de poder usarla.

**Desconectar la batería**

1. Retire la cubierta protectora del cable negro (-) de la batería.
2. Desconecte el cable negro (-) del terminal negro (-) de la batería y guarde el tornillo de cabeza y la tuerca.
3. Repita los pasos 1 y 2 con el cable rojo (+) de la batería.
4. Conserve la batería en un lugar fresco y seco.

**Cargar la batería**

Para un generador equipado con baterías para arranque eléctrico, se deben seguir el mantenimiento y almacenamiento adecuados de la batería.

Se debe usar un cargador lento o un mantenedor de carga para cargar la batería mientras el generador está almacenado. La tasa de carga máxima no debe exceder los 1,5 amperios. Siga las instrucciones incluidas con el cargador lento o el mantenedor de carga. La batería debe cargarse por completo al menos una vez al mes.

**Batería del control remoto****AVISO**

- Siempre compre el tamaño y grado correcto de la batería más adecuada para el uso intencionado.
- Limpie los contactos de la batería y también los del dispositivo antes de la instalación de la batería.
- Quite las baterías del equipo si no se va a utilizar durante un período prolongado de tiempo.
- Quite las baterías si se consumen o si el producto no va a ser utilizado durante un largo tiempo.

**Programa de mantenimiento**

Siga los intervalos de servicio indicados en el siguiente programa de mantenimiento.

Dé servicio a su generador con más frecuencia cuando lo utilice en condiciones adversas o frecuentes.

Comuníquese con nuestro Technical Support Team al +44(0)1942-715-407 para situar el distribuidor de servicio certificado por CPE más cercano para sus necesidades de mantenimiento de generador o motor.

**CADA 8 HORAS O ANTES DE CADA USO**

- ☐ Revisar el nivel de aceite
- ☐ Limpiar alrededor de la entrada de aire y el silenciador

**PRIMERAS 5 HORAS (ASENTAMIENTO)**

- ☐ Cambio de aceite

**CADA 50 HORAS O ANUALMENTE**

- ☐ Filtro de aire limpio
- ☐ Cambie el aceite si opera bajo carga pesada o en ambientes calurosos

**CADA 100 HORAS O ANUALMENTE**

- ☐ Cambio de aceite
- ☐ Limpiar/ajustar la bujía
- ☐ Compruebe/ajuste la holgura de la válvula\*
- ☐ Limpiar el parachispas
- ☐ Limpiar el tanque de combustible y el filtro\*

**CADA 250 HORAS**

☐ Cámara de combustión limpia\*\*

**CADA 3 AÑOS**

☐ Reemplace la línea de combustible\*

\*Debe realizarse por propietarios con conocimientos y experiencia o centros de servicio certificados por CPE.

**ALMACENAMIENTO****⚠ ADVERTENCIA**

Para evitar la ignición accidental o no intencional de su generador durante periodos de almacenamiento, deberían adoptarse las siguientes precauciones:

- Al almacenar el generador, asegúrese de que el botón INICIAR/PARAR esté en «APAGADO», no esté iluminado y que la válvula de combustible esté en la posición «APAGADO».

**Almacenamiento a corto plazo (hasta 30 días)**

La gasolina mezclada con etanol puede pegarse y obstruir el carburador si el generador no funciona o el carburador no se drena dentro de las 4 semanas.

1. Asegúrese de que todos los aparatos estén desconectados del generador.
2. Arranque el generador conforme al apartado *Puesta en marcha del motor*.
3. Gire la válvula de combustible a la posición «APAGADO».
4. Deje el motor en funcionamiento hasta que se detenga por el agotamiento del combustible. Esto suele llevar unos minutos.
5. Si comenzó a usar el control remoto, presione el botón INICIAR/PARAR una vez más para asegurarse de que el generador esté «APAGADO» y no en el modo «ESPERA» y parpadeando en verde.

**Almacenamiento a medio plazo (30 días – 1 año)**

La mezcla de gasolina y etanol en el depósito tiene una vida útil máxima de hasta 1 año si se le añade un estabilizador de combustible con la formulación adecuada y se almacena en un lugar fresco y seco.

1. Asegúrese de que todos los aparatos estén desconectados del generador.
2. Añada al depósito de gasolina un estabilizador de combustible con la formulación adecuada.

3. Gire la válvula de combustible a la posición «ENCENDIDO».
4. Haga funcionar el generador durante 10 minutos para que la gasolina tratada circule por el sistema de combustible y el carburador.
5. **Opción 1: Drenar la gasolina del carburador**
  - 5a. Apague el generador presionando el botón INICIAR/PARAR. Si comenzó a usar el control remoto, presione el botón INICIAR/PARAR una vez más para asegurarse de que el generador esté «APAGADO» y no en el modo «ESPERA» y parpadeando en verde.
  - 5b. Gire la válvula de combustible a la posición «APAGADO».
  - 5c. Utilice el perno de drenaje del carburador para vaciar el exceso de gasolina del carburador en un recipiente adecuado. Coloque un embudo (y una manguera adecuada, si es necesario) debajo del perno de drenaje del carburador para evitar derrames.

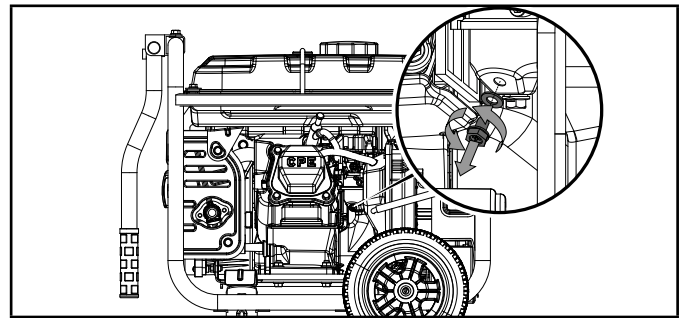

- 5d. Cuando la gasolina deje de fluir del carburador, reemplace y apriete el perno de drenaje del carburador y asegúrese de desechar correctamente la gasolina drenada de acuerdo con las normas o pautas locales.
6. **Opción 2: Arranque en seco**
    - 6a. Con el generador en funcionamiento, gire la válvula de combustible a la posición «APAGADO» y permita que el generador funcione hasta que el motor se detenga por falta total de combustible. Esto puede tardar unos pocos minutos.
    - 6b. Si comenzó a usar el control remoto, presione el botón INICIAR/PARAR una vez más para asegurarse de que el generador esté «APAGADO» y no en el modo «ESPERA» y parpadeando en verde.
  7. Retire la tapa de la bujía y la bujía y vierta aproximadamente una cucharada de aceite en el cilindro.
  8. Tire lentamente de la cuerda de arranque para hacer girar el motor de modo que el aceite se distribuya y lubrique el cilindro.
  9. Reinstale la bujía y la tapa de la bujía.
  10. Limpie el generador conforme al apartado *Limpieza del generador*.
  11. Almacene el generador en un lugar fresco y seco no expuesto a la luz solar directa.

## Almacenamiento a largo plazo (más de 1 año)

Para el almacenamiento durante más de 1 año, es preciso purgar por completo el depósito de gasolina y el carburador.

1. El generador debe estar APAGADO y todos los dispositivos desconectados. Asegúrese de que el botón INICIAR/PARAR no esté parpadeando en verde y en el modo «ESPERA».
2. Gire la válvula de combustible a la posición «ENCENDIDO».
3. Utilice el perno de drenaje del carburador para vaciar el exceso de gasolina del tanque de gasolina y el carburador en un recipiente adecuado. Coloque un embudo (y una manguera adecuada, si es necesario) debajo del perno de drenaje del carburador para evitar derrames.
4. Cuando la gasolina deje de fluir del carburador, reemplace y apriete el perno de drenaje del carburador y asegúrese de desechar correctamente la gasolina drenada de acuerdo con las normas o pautas locales.
5. Gire la válvula de combustible a la posición «APAGADO».
6. Siga los pasos 7-11 descritos en *Almacenamiento a medio plazo*.

5. Compruebe el filtro de aire y retire cualquier obstrucción, tales como insectos o telarañas. Si fuera necesario, limpie el filtro de aire conforme al apartado *Limpieza del filtro de aire*.
6. Ponga en marcha el generador conforme al apartado *Puesta en marcha del motor*.

## Retirada del almacenamiento

### AVISO

Si se ha almacenado el generador de manera inadecuada durante un periodo de más de 30 días, con una mezcla de gasolina y etanol en el depósito y/o en el carburador, será necesario purgar todo el combustible y limpiar a fondo la acumulación de etanol del carburador. Este proceso implica tareas técnicamente avanzadas. Si necesita asistencia, llame a nuestro Technical Support Team en el +44(0)1942-715-407.

Si antes de almacenar el generador se purgó correctamente toda la gasolina del tanque de gasolina y del carburador, siga los pasos descritos a continuación para sacarlo del almacenamiento.

1. Añada gasolina al generador conforme al apartado *Llenado de combustible*.
2. Gire la válvula de combustible a la posición «ENCENDIDO».
3. Al cabo de 5 minutos, inspeccione las áreas del carburador y del filtro de aire en busca de fugas de gasolina. Si encuentra alguna fuga, será preciso desmontar y limpiar el carburador o sustituirlo. Si no se encuentran fugas de gasolina, gire la válvula de combustible a la posición «APAGADO».
4. Compruebe el nivel de aceite del motor y reponga aceite nuevo limpio si fuera necesario. Consulte el tipo de aceite correcto en Especificaciones del aceite.

## ESPECIFICACIONES

### Especificaciones del generador

Modelo de generador .....	CPG4000DHY-EU
Tipo de arranque .....	Wireless, Electric, Manual
Vatios (máx./funcionamiento) .....	3600/3500
Voltios CA .....	220-240
Amperios CA a 220 V .....	15.9
Voltios CC .....	12
Amperios CC .....	8
Frecuencia .....	50 Hz
Fase .....	Monofásico
Tipo de puesta a tierra .....	Neutral Floating
Peso .....	96.8 lb. (43.9 kg)
Longitud .....	23.5 in. (59.8 cm)
Anchura .....	24.8 in. (63 cm)
Altura .....	20.5 in. (52 cm)
Nivel de presión acústica medido (7 m modo Eco) .....	64dB(A)
Nivel de potencia acústica garantizado .....	96 dB(A)
Incertidumbre de medición de ruido .....	≤1.5 dB(A)

### Especificaciones del motor

Modelo .....	YF-172IV-331
Cilindrada .....	224 cc
Tipo .....	OHV de 4 tiempos

#### Bujía

Tipo OEM .....	NHSP F6RTC
Tipo de repuesto .....	NGK BPR6ES o equivalente
Entrehierro .....	0.028-0.031 in. (0.7-0.8 mm)

#### Válvula

Holgura de admisión .....	0.13-0.17 mm. (0.005-0.007 in.)
Holgura de escape .....	0.18-0.22 mm (0.007-0.009 in.)

#### AVISO

Un boletín técnico sobre los procedimientos de ajuste de la válvula está disponible en [www.championpowerequipment.co.uk](http://www.championpowerequipment.co.uk)

### Especificaciones del aceite (aceite no incluido)

NO LLENE EN EXCESO.

Tipo .....	* Véase el siguiente gráfico
Capacidad .....	20.3 fl. oz. / 0.6 qt. (0.6 L)

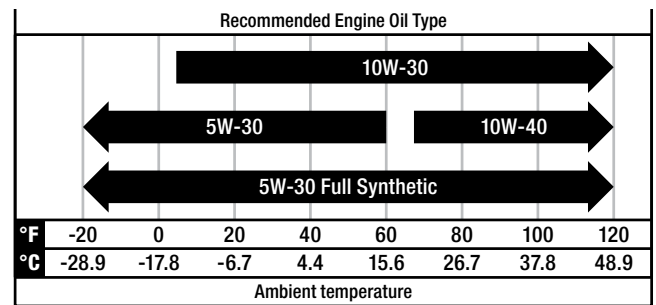

#### AVISO

La temperatura afectará el aceite del motor y el rendimiento del motor. Cambie el tipo de aceite de motor utilizado en función de la temperatura para adaptarse a las necesidades del motor.

### Especificaciones del combustible

Utilice gasolina sin plomo con un octanaje mínimo de 87 y un contenido máximo en etanol del 10 % en volumen. NO UTILICE E15 ni E85. NO LLENE EN EXCESO. Solo usuario E5 o E10.

Capacidad de gasolina .....	2.9 gal. (11 L)
-----------------------------	-----------------

### Especificaciones de la batería

Tipo .....	Plomo-ácido recargable, no derramable
Voltios CC .....	12
Capacidad .....	7 Ah

### Especificaciones de temperatura

Rango de temperaturas de arranque (°C) .....	-15 a 40
Rango de temperaturas de arranque remoto (°C) .....	-15 a 40

#### AVISO

**Mensaje importante sobre la temperatura:** Su producto está diseñado y clasificado para un funcionamiento continuo a temperaturas ambiente de hasta 104 °F (40 °C). Cuando sea necesario, se puede operar a temperaturas que oscilan entre 5 °F (-15 °C) y 122 °F (50 °C) durante períodos cortos de tiempo. Si se expone a temperaturas fuera de este rango durante el almacenamiento, debe volver a estar dentro de este rango antes de utilizarlo. En cualquier caso, el producto debe utilizarse siempre al aire libre, en un lugar bien ventilado y alejado de puertas, ventanas y conductos de ventilación.



## SOLUCIÓN DE PROBLEMAS

Problema	Causa	Solución
El motor no arranca.	No hay combustible.	Reponga combustible.
	Bujía defectuosa.	Limpie y ajuste la bujía o sustitúyala.
	Nivel de aceite bajo.	Llene el cárter del cigüeñal hasta el nivel correcto.
		Coloque el generador sobre una superficie plana y nivelada.
	El cable de la bujía está suelto.	Conecte el cable a la bujía.
	La válvula de combustible está cerrada.	Abra la válvula de combustible.
	Botón START/STOP en modo "Apagado".	Presione el botón INICIAR/PARAR y muévalo al modo «ESPERA» y luego nuevamente a «Iniciar» o consulte la sección de arranque manual.
	Combustible viejo o agua en el combustible.	Purgue el combustible y sustitúyalo por combustible nuevo.
Ahogado en combustible.	Deje reposar la unidad durante 10 min.	
El motor arranca pero funciona con dificultad.	El estrangulador está en la posición incorrecta.	Mueva el ahogador hasta que se detenga en la posición FUNCIONAMIENTO o presione el botón de ahogador si está verde.
	El filtro de aire está sucio.	Limpie o sustituya el filtro de aire.
	La válvula de combustible está sucia.	Limpie la válvula de combustible.
	Supresor de chispas obstruido.	Limpie el supresor de chispas.
El motor no arranca de manera inalámbrica.	La batería del control remoto está agotada.	Reemplace la batería del control remoto.
	La batería del generador está agotada.	Recargue la batería del generador.
	Botón START/STOP en modo "Apagado".	Presione el botón INICIAR/PARAR y muévalo al modo «ESPERA» y luego presione «INICIAR» una vez en el control remoto.
	Generador fuera del alcance de la señal remota.	El control remoto debe estar a 80 pies de generador.
	Obstrucciones entre el generador y el control remoto.	Despeje la trayectoria entre el generador y el control remoto.
El motor no arranca eléctricamente.	La batería del generador está agotada.	Recargue la batería del generador.
	Botón START/STOP en modo "Apagado".	Presione el botón INICIAR/PARAR y muévalo al modo «ESPERA» y luego nuevamente a «INICIAR».
El motor se para durante el funcionamiento.	Combustible agotado.	Llene el depósito de combustible.
	Nivel de aceite bajo.	Llene el cárter del cigüeñal hasta el nivel correcto.
		Coloque el generador sobre una superficie plana y nivelada.
Supresor de chispas obstruido.	Limpie el supresor de chispas.	
El generador no puede suministrar suficiente corriente o se sobrecalienta.	El generador está sobrecargado.	Revise y ajuste la carga. Véase «Conexión de cargas eléctricas».
	El filtro de aire está sucio.	Limpie o sustituya el filtro de aire.
	El estrangulador está en la posición incorrecta.	Mueva el ahogador hasta que se detenga en la posición FUNCIONAMIENTO o presione el botón de ahogador si está verde.

Problema	Causa	Solución
El motor funciona pero no hay salida de CA.	Conexión defectuosa del cable.	Compruebe todas las conexiones.
	El disyuntor está abierto.	Reiniciar el disyuntor.
	Módulo inversor defectuoso.	Llame al equipo de asistencia técnica.
	Cableado suelto.	Inspeccione y reapriete las conexiones del cableado.
	Sobrecarga de CA: botón iluminado en rojo.	Reduzca la carga de CA y pulse el botón de reinicio tras sobrecarga hasta que se ilumine en verde.
	Otros.	Póngase en contacto con el servicio de asistencia.
El motor funciona a tirones vacila.	Regulador de velocidad del motor defectuoso.	Póngase en contacto con el servicio de asistencia.
	La válvula de combustible está sucia.	Limpie la válvula de combustible.
	El carburador está sucio y funciona con mezcla magra.	Póngase en contacto con el servicio de asistencia.
	El estrangulador está en la posición incorrecta.	Mueva el ahogador hasta que se detenga en la posición FUNCIONAMIENTO o presione el botón de ahogador si está verde.
Disparos repetidos del disyuntor.	Sobrecarga.	Revise y ajuste la carga. Véase «Conexión de cargas eléctricas».
	Cables de alimentación o aparato defectuosos.	Compruebe que no haya cables dañados, desnudos o pelados. Sustituya el aparato averiado.
	El disyuntor continúa demasiado caliente.	Deje reposar la unidad durante 5 min.

## GARANTÍA\*

CHAMPION POWER EQUIPMENT GARANTÍA LIMITADA DE 3 AÑOS

### Cualificaciones de garantía

Para registrar su producto para la garantía y soporte técnico GRATUITO del centro de llamadas de por vida, visite: <https://www.championpowerequipment.co.uk>

Para completar el registro, deberá incluir una copia del recibo de compra como prueba de la compra original. Se requiere comprobante de compra para el servicio de garantía. Regístrese dentro de los diez (10) días posteriores a la fecha de compra.

### Garantía de reparación/reemplazo

CPE garantiza al comprador original que los componentes mecánicos y eléctricos estarán libres de defectos de material y mano de obra durante un período de tres (3) años para uso doméstico o 1000 horas, lo que ocurra primero, y un (1) año para uso comercial e industrial o 1000 horas, lo que ocurra primero. Los gastos de transporte del producto enviado para reparación o reemplazo bajo esta garantía son responsabilidad exclusiva del comprador. Esta garantía solo se aplica al comprador original y no es transferible. Para conocer los términos y condiciones completos, visite [www.championpowerequipment.co.uk](http://www.championpowerequipment.co.uk).

### No devuelva la unidad al lugar de compra.

Comuníquese con el Servicio Técnico de CPE y CPE solucionará cualquier problema por teléfono o correo electrónico. Si el problema no se corrige con este método, CPE, a su criterio, autorizará la evaluación, reparación o reemplazo de la pieza o componente defectuoso en un Centro de Servicio de CPE. CPE le proporcionará un número de caso para el servicio de garantía. Guárdelo para futuras consultas. Las reparaciones o reemplazos sin autorización previa, o en un centro de reparación no autorizado, no estarán cubiertos por esta garantía.

### Exclusiones de garantía

Esta garantía no cubre las siguientes reparaciones y equipos:

#### Desgaste normal

Los productos con componentes mecánicos y eléctricos necesitan repuestos y servicio periódicos para funcionar bien. Esta garantía no cubre la reparación cuando el uso normal ha agotado la vida útil de una pieza o del equipo en su totalidad.

#### Instalación, uso y mantenimiento

Esta garantía no se aplicará a piezas y/o mano de obra si se considera que el producto ha sido mal utilizado, descuidado, involucrado en un accidente, abusado, cargado más allá de los límites del producto, modificado, instalado incorrectamente o conectado incorrectamente a cualquier componente eléctrico. El mantenimiento normal no está cubierto por esta garantía y no es necesario que lo realice en una instalación o por una persona autorizada por CPE.

### Otras exclusiones

Esta garantía excluye:

- Defectos cosméticos como pintura, calcas, etc.
- Use elementos como elementos filtrantes, juntas tóricas, etc.
- Piezas accesorias como baterías de arranque, aros de pistón y tapas de almacenamiento.
- Fallos debidos a casos fortuitos y otros eventos de fuerza mayor fuera del control del fabricante.
- Problemas causados por piezas que no son piezas originales de Champion Power Equipment.

Cualquier pieza que el usuario considere dañada. Cuando corresponda, esta garantía no se aplica a los productos que se utilizan como energía principal en lugar de un servicio público.

### Límites de garantía implícita y daños consecuentes

Champion Power Equipment se exige de cualquier obligación de cubrir cualquier pérdida de tiempo, uso de este producto, flete o cualquier reclamo incidental o consecuente de cualquier persona por el uso de este producto. ESTA GARANTÍA Y LAS GARANTÍAS ADJUNTAS DE LA EPA DEL REINO UNIDO y/o DEL SISTEMA DE CONTROL DE EMISIONES DE CARBUROS (CUANDO SEA APLICABLE) REEMPLAZAN TODAS LAS DEMÁS GARANTÍAS, EXPRESAS O IMPLÍCITAS, INCLUIDAS LAS GARANTÍAS DE COMERCIALIZACIÓN O IDONEIDAD PARA UN PROPÓSITO PARTICULAR.

Una unidad proporcionada como intercambio estará sujeta a la garantía de la unidad original. La duración de la garantía que rige la unidad intercambiada seguirá siendo calculada por referencia a la fecha de compra de la unidad original.

Esta garantía le otorga ciertos derechos legales que pueden cambiar de un estado a otro o de una provincia a otra. Su estado o provincia también puede tener otros derechos a los que puede tener derecho que no se enumeran en esta garantía.

## WPROWADZENIE

Gratulujemy zakupu produktu Champion Power Equipment (CPE). CPE projektuje, konstruuje wszystkie nasze produkty i oferuje dla nich wsparcie techniczne zgodnie z rygorystycznymi specyfikacjami i wytycznymi. Przy odpowiedniej wiedzy o produkcie, bezpiecznym użytkowaniu i regularnej konserwacji, produkt ten działać w satysfakcjonujący sposób przez lata.

Dołożono wszelkich starań, aby informacje zawarte w niniejszej instrukcji były precyzyjne i wyczerpujące na dzień ich publikacji; ponadto zastrzegamy sobie prawo do wprowadzania zmian, poprawek lub udoskonaleń w produkcie i niniejszym dokumencie w dowolnym czasie bez wcześniejszego powiadomienia.

CPE przykłada dużą wagę do metod projektowania, produkcji, obsługi i serwisowania swoich produktów, a także zapewniania bezpieczeństwa operatorowi i osobom znajdującym się w pobliżu agregatu. Dlatego WAŻNE jest, aby przed rozpoczęciem użytkowania produktu dokładnie zapoznać się z niniejszą instrukcją i innymi materiałami dotyczącymi produktu oraz uzyskać pełną wiedzę na temat montażu, obsługi, zagrożeń i konserwacji produktu. Należy w pełni zapoznać się, jak również zadbać o to, aby inne osoby obsługujące produkt zrobiły to samo, z procedurami bezpieczeństwa i prawidłowej obsługi przed każdym użyciem. Należy zawsze kierować się zdrowym rozsądkiem i zachowywać ostrożność podczas obsługi produktu, aby uniknąć wypadku, uszkodzenia mienia lub urazów ciała. Chcemy, aby posiadany produkt CPE pracował w sposób satysfakcjonujący przez wiele lat.

Podczas kontaktu z CPE w sprawie części lub serwisu konieczne jest podanie pełnego modelu i numerów seryjnych produktu. Należy przepisać informacje znajdujące się na tabliczce znamionowej produktu do tabeli poniżej

<b>ZESPÓŁ DS. POMOCY TECHNICZNEJ CPE</b>
<b>NUMER MODELU</b>
CPG4000DHY-EU
<b>NUMER SERYJNY</b>
<b>DATA ZAKUPU</b>
<b>MIEJSCE ZAKUPU</b>

## SYMBOLE BEZPIECZEŃSTWA

Celem symboli bezpieczeństwa jest zwrócenie uwagi na możliwe zagrożenia. Należy zwracać szczególną uwagę na symbole bezpieczeństwa i dobrze zapoznać się z nimi i ich objaśnieniami. Ostrzeżenia dotyczące bezpieczeństwa same z siebie nie eliminują żadnego zagrożenia. Polecenia lub ostrzeżenia, które zawierają, nie zastępują odpowiednich środków zapobiegania wypadkom.

### NIEBEZPIECZEŃSTWO

NIEBEZPIECZEŃSTWO oznacza niebezpieczną sytuację, która, jeśli nie zostanie uniknięta, spowoduje śmierć lub poważne obrażenia.

### OSTRZEŻENIE

OSTRZEŻENIE oznacza niebezpieczną sytuację, która, jeśli nie zostanie uniknięta, może doprowadzić do śmierci lub poważnych urazów ciała.

### PRZESTROGA

PRZESTROGA oznacza niebezpieczną sytuację, która, jeśli nie zostanie uniknięta, może doprowadzić do pomniejszych lub umiarkowanych urazów ciała.

### UWAGA

UWAGA wskazuje informacje uznawane za istotne, ale niezwiązane z zagrożeniem (np. komunikaty dotyczące uszkodzenia mienia).

## WAŻNE INSTRUKCJE DOTYCZĄCE BEZPIECZEŃSTWA

### ⚠ NIEBEZPIECZEŃSTWO

Spaliny agregatu zawierają tlenek węgla – bezbarwny, bezwonny i trujący gaz. Wdychanie tlenku węgla powoduje nudności, zawroty głowy, omdlenia lub może doprowadzić do śmierci. Jeśli użytkownik odczuwa zawroty głowy lub osłabienie, powinien natychmiast wyjść na świeże powietrze.

**Z AGREGATU NALEŻY KORZYSTAĆ WYŁĄCZNIE NA OTWARTYM POWIETRZU, W DOBRZE WENTYLOWANYCH OBSZARACH, A WYDECH NALEŻY SKIEROWAĆ Z DALEKA JAKICHKOLWIEK OKIEN LUB DRZWI.**

NIE używać agregatu wewnątrz budynków, w budynkach gospodarczych, w tym w garażach, piwnicach, niskich korytarzach umożliwiających dostęp do węzłów sanitarnych i innych urządzeń, szopach, zamkniętych przestrzeniach lub wewnątrz obudowy pojazdu.

NIE WOLNO dopuścić, aby spaliny dostały się do zamkniętego obszaru przez okna, drzwi, otwory wentylacyjne lub inne.

NIE podejmować prób przedłużenia lub zmodyfikowania tłumika/wylotu, ponieważ spowoduje to unieważnienie oferowanej gwarancji.

### ⚠ NIEBEZPIECZEŃSTWO

Korzystanie z agregatu w pomieszczeniu **MOŻE ZABIĆ W CIĄGU KILKU MINUT**. Spaliny agregatu zawierają tlenek węgla. To trucizna, której nie można zobaczyć ani wyczuć.

**NIE WOLNO** użytkować urządzenia w domu lub w garażu, lub w jakiegokolwiek ograniczonej lub zamkniętej przestrzeni, w tym w szopach i pojazdach, **NAWET JEŚLI** drzwi i okna są otwarte.

**URZĄDZENIA** należy **UŻYWAĆ** na zewnątrz i z daleka od okien, drzwi i otworów wentylacyjnych.

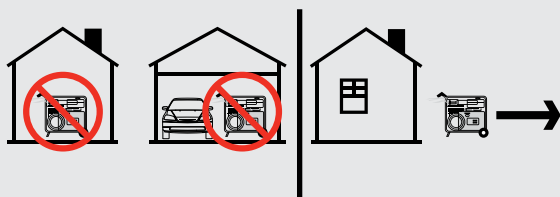

Należy zainstalować alarmy tlenku węgla na baterie lub podłączone do sieci elektrycznej z podtrzymaniem bateryjnym, zgodnie z instrukcjami producenta.

### ⚠ OSTRZEŻENIE

Mimo że agregat wyposażony jest w chwytacz iskier, należy zachować minimalną odległość 5 stóp (1,5 m) od suchej roślinności i wszelkich okien lub drzwi, by zapobiec pożarom.

### ⚠ NIEBEZPIECZEŃSTWO

Urządzenie można użytkować wyłącznie wtedy, gdy osłony są zamocowane.

Obracające się części mogą pochwyć ręce, stopy, włosy, odzież lub akcesoria. Konsekwencją może być amputacja lub poważne zranienie.

Trzymać ręce i stopy z dala od obracających się części i zawsze stosować środki ochrony indywidualnej.

Należy związać długie włosy i zdjąć biżuterię.

NIE WOLNO nosić luźnej odzieży, zwisających sznurków ani przedmiotów, które mogą zostać pochwycone.

### ⚠ NIEBEZPIECZEŃSTWO

Agregat wytwarza bardzo wysokie napięcie.

NIE WOLNO dotykać odsłoniętych przewodów ani gniazd.

NIE WOLNO używać przewodów elektrycznych, które są zużyte, uszkodzone lub wytarte. Aby urządzenie pracowało prawidłowo, zaleca się stosowanie wyłącznie przewodów elektrycznych Champion.

NIE WOLNO obsługiwać agregatu podczas deszczowej pogody, w tym w trakcie opadów deszczu lub śniegu.

NIE pozwalać dzieciom ani osobom niewykwalifikowanym poniżej 18. roku życia obsługiwać lub serwisować agregat.

W wilgotnych obszarach i obszarach zawierających materiały przewodzące, takich jak metalowe podłoża, należy używać wyłącznika różnicowo-prądowego (GFCI).

Podłączenie do domowego systemu elektrycznego wymaga dopuszczonego przełącznika automatycznego wprowadzania rezerwy 100 A, który musi zostać zainstalowany przez licencjonowanego elektryka i zatwierdzony przez lokalne władze. Połączenie musi izolować agregat od zasilania sieciowego i musi być zgodne ze wszystkimi obowiązującymi przepisami i kodeksami elektrycznymi w kraju pochodzenia.

### ⚠ OSTRZEŻENIE

NIE używać agregatu do celów medycznych i podtrzymywania życia.

W nagłych wypadkach należy bezzwłocznie zadzwonić pod numer 999.

NIGDY nie używać tego produktu do zasilania urządzeń lub aparatów podtrzymujących życie.

NIGDY nie używać tego produktu do zasilania wyrobów lub urządzeń medycznych.

Należy natychmiast poinformować dostawcę energii elektrycznej, jeśli życie któregokolwiek z członków gospodarstwa domowego zależy od wyposażenia elektrycznego.

Należy natychmiast poinformować dostawcę energii elektrycznej, jeśli utrata zasilania może doprowadzić do tego, że jakakolwiek osoba w gospodarstwie domowym będzie wymagała pomocy medycznej.

**⚠ OSTRZEŻENIE**

Iskra z wyjętego przewodu świecy zapłonowej może spowodować pożar lub porażenie prądem.

**Podczas serwisowania agregatu:**

Należy odłączyć przewód świecy zapłonowej i umieścić go w miejscu, w którym nie może zetknąć się ze świecą ani żadnym innym metalowym przedmiotem.

NIE sprawdzać obecności iskry po wyjęciu świecy, ponieważ może to doprowadzić do porażenia elektrycznego.

Należy korzystać wyłącznie z zatwierdzonych testerów świec zapłonowych.

**⚠ OSTRZEŻENIE**

Pracujące silniki wytwarzają ciepło. Przy dotknięciu mogą wystąpić poważne oparzenia. W zetknięciu materiał palny może się zapalić.

NIE WOLNO dotykać żadnych gorących powierzchni agregatu, w tym układu tłumika, podczas pracy jednostki lub mniej niż 1 godzinę po jej zatrzymaniu.

Unikać kontaktu z gorącymi spalinami.

Przed dotknięciem odczekać, aż sprzęt ostygnie.

Nigdy nie stosować przedłużeń tłumika.

Zachować co najmniej 3 stopy (91,4 cm) wolnej przestrzeni ze wszystkich stron, aby zapewnić odpowiednie chłodzenie.

Zachować co najmniej 5 stóp (1,5 m) odległości od materiałów palnych.

**⚠ OSTRZEŻENIE**

Gwałtowne wciąganie linki rozruchowej spowoduje pociągnięcie ręki i ramienia w kierunku silnika szybciej, niż będzie można ją puścić. Może to doprowadzić do złamania kości, stłuczeń lub skręceń kończyn. Niezamierzony rozruch może skutkować zaplątaniem, amputacją lub skaleczeniem.

**Podczas uruchamiania silnika należy powoli pociągnąć linkę rozruchową do oporu, a następnie pociągnąć ją szybko, aby uniknąć odbicia.**

**NIE WOLNO uruchamiać ani zatrzymywać silnika, gdy urządzenia elektryczne są podłączone lub włączone.**

**⚠ OSTRZEŻENIE**

Ten produkt zawiera akumulator o szczelnej konstrukcji. Nie wolno go otwierać.

W przypadku uszkodzenia szczelnego akumulatora i wycieku płynu należy go natychmiast wymienić na nowy i zutylizować.

Wszystkie dostarczone akumulatory objęte są roczną gwarancją i nie dotyczy ich trzyletnia gwarancja rozszerzona.

Jeśli płyn akumulatorowy wejdzie w kontakt z rękami, oczami lub twarzą, należy je umyć i spłukać świeżą wodą. Jeśli nie rozwiąże to problemu, wymagana będzie niezwłoczna pomoc lekarska.

**⚠ OSTRZEŻENIE**

Ten produkt zawiera baterię guzikową. W przypadku połknięcia może spowodować poważne obrażenia lub doprowadzić do śmierci w ciągu zaledwie 2 godzin. Natychmiast zasięgnąć pomocy lekarskiej.

**⚠ PRZESTROGA**

Przekroczenie wydajności pracy agregatu może doprowadzić do uszkodzenia jego lub podłączonych do niego urządzeń elektrycznych.

NIE przeciążać agregatu.

NIE modyfikować nastawionej prędkości.

NIE modyfikować agregatu w jakikolwiek sposób.

**Moc rozruchowa** podana na agregacie to moc, którą agregat może generować przez średnio 6 sekund (inwerter) lub 10 minut (rama otwarta).

**Moc maksymalna** to MAKSYMALNA moc generowana przez agregat – jednak nie zaleca się pracy agregatu z maksymalną mocą przez okres dłuższy niż średnio 5 minut (inwerter) lub 60 minut (rama otwarta).

**Upłynięcie tego okresu przy pracy z niezminiejszą mocą spowoduje uruchomienie ochrony przeciążeniowej i awaryjne wyłączenie agregatu.**

**⚠ PRZESTROGA**

Niewłaściwe obchodzenie się z agregatem lub jego nieprawidłowe użytkowanie może skrócić jego żywotność lub unieważnić gwarancję.

Należy używać agregatu wyłącznie zgodnie z przeznaczeniem.

Urządzenie obsługiwać wyłącznie na równych powierzchniach.

NIE wystawiać agregatu na działanie nadmiernej wilgoci, pyłu lub brudu.

NIE dopuszczać, aby jakikolwiek materiał blokował szczeliny chłodzące.

W przypadku przegrzania podłączonych urządzeń należy je wyłączyć i odłączyć od agregatu.

**NIE WOLNO używać agregatu:**

- W przypadku utraty mocy elektrycznej
- Gdy wyposażenie iskrzy, dymi lub wytwarza płomień
- Gdy w wyposażeniu występują nadmierne drgania
- Gdy konieczne jest dodanie przedłużenia tłumika lub układu odciążowego



## Bezpieczeństwo paliwa

### NIEBEZPIECZEŃSTWO

**OPARY BENZYNY SĄ WYSOCE ŁATWOPALNE I WYBUCHOWE.**

Pożar lub eksplozja może spowodować poważne oparzenia lub śmierć.

#### Benzyna i opary benzyny:

- Benzyna jest wysoce łatwopalna i wybuchowa.
- Po zapaleniu się benzyna może spowodować pożar lub wybuch.
- Benzyna jest paliwem płynnym, ale jej opary mogą się zapalić.
- Benzyna działa drażniąco na skórę i należy ją natychmiast zmyć w przypadku wylania na skórę lub ubranie.
- Benzyna ma charakterystyczny zapach, który pomoże szybko wykryć ewentualne wycieki.
- W przypadku zapalenia się gazu płynnego nie należy gasić płomieni, chyba że możliwe jest zamknięcie zaworu dopływu paliwa. Jest tak, ponieważ ugaszenie pożaru przy OTWARTYM dopływie paliwa może doprowadzić do wybuchu.
- Benzyna rozszerza się lub kurczy pod wpływem temperatury otoczenia. Nigdy nie napełniać zbiornika benzyny do pełna, ponieważ benzyna potrzebuje miejsca na rozprężenie się, jeśli temperatura wzrośnie.

#### Podczas dolewania lub spuszczenia benzyny:

NIE WOLNO zapalać ani palić papierosów.

Przed odkręceniem korka wlewu paliwa należy wyłączyć agregat i poczekać aż ostygnie przez co najmniej 30 minut. Korek należy odkręcać powoli, aby spuścić ciśnienie ze zbiornika.

Benzynę należy nalewać lub spuszczać wyłącznie na zewnątrz w dobrze wentylowanym obszarze, oddalonym od budynków, garażów lub szop z oknami i drzwiami.

NIE WOLNO pompować benzyny bezpośrednio do agregatu na stacji benzynowej. Paliwo należy przelewać do agregatu wyłącznie za pomocą zatwierdzonych kanistrów.

NIE WOLNO przepętniać zbiornika benzyny.

Zaleca się stosowanie wyłącznie benzyny E10 lub E5.

Benzynę należy zawsze trzymać z daleka od iskier, otwartych płomieni, płomyków zapalających, źródeł ciepła i innych źródeł zapłonu.

#### Podczas uruchamiania agregatu:

NIE podejmować prób uruchamiania agregatu, jeśli jest uszkodzony.

Upewnić się, że korek wlewu paliwa, filtr powietrza, świeca zapłonowa, przewody paliwa i układ wydechowy są prawidłowo zamocowane.

Przed uruchomieniem silnika należy odczekać aż rozlana benzyna w pełni odparuje.

Upewnić się, że agregat stoi stabilnie na równym podłożu.

#### Podczas obsługi agregatu:

NIE przesuwać ani NIE przechylać agregatu, gdy ten pracuje.

NIE przechylać agregatu ani NIE dopuszczać do rozlania się paliwa lub oleju.

#### Podczas transportowania lub serwisowania agregatu:

Upewnić się, że zawór paliwa jest ustawiony na pozycji zamkniętej i że zbiornik paliwa jest pusty.

Odlączyć przewód świecy zapłonowej.

#### Podczas przechowywania agregatu:

Benzynę należy trzymać z daleka od iskier, otwartych płomieni, płomyków zapalających, źródeł ciepła i innych źródeł zapłonu.

Nie należy przechowywać agregatu ani benzyny поблизу pieców, ogrzewaczy wody lub innych urządzeń, które generują ciepło lub mają automatyczny zapłon.

Agregatu nie należy przechowywać z paliwem pozostawionym w zbiorniku. Z czasem paliwo skrzepnie i ulegnie zanieczyszczeniu.

### NIEBEZPIECZEŃSTWO

POD ŻADNYM POZOREM NIE zostawiać kanistrów i zbiorników z benzyną, butli LPG ani jakichkolwiek materiałów palnych na drodze strumienia spalin pracującego silnika.

### OSTRZEŻENIE

Nigdy nie używać kanistrów benzyny, zbiorników benzyny lub innych pojemników z paliwem, które są pęknięte, rozcięte, rozerwane lub uszkodzone.

### Etykiety bezpieczeństwa

Etykiety te ostrzegają przed potencjalnymi zagrożeniami, które mogą spowodować poważne urazy ciała. Należy uważnie zapoznać się z ich treścią.

Jeśli etykieta odkleja się lub staje się trudna do odczytania, należy skontaktować się z Technical Support Team w celu ewentualnej wymiany.

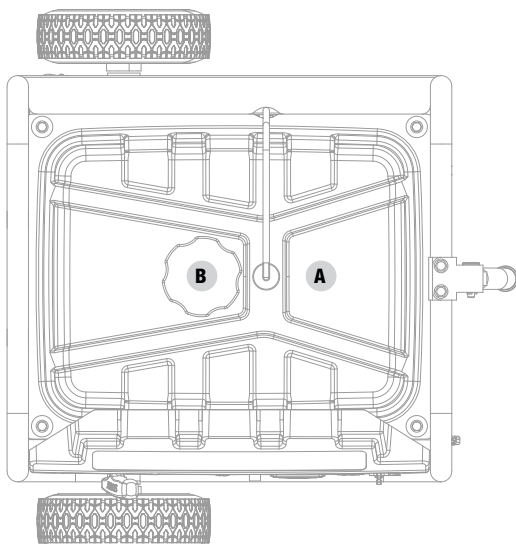

Góra

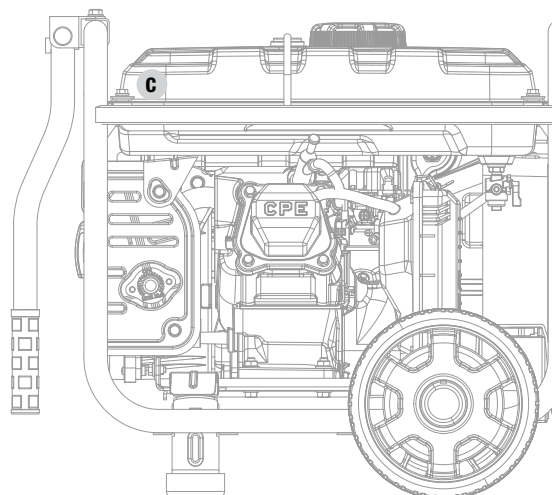





Tył

	ETYKIETA	OPIS
A		Symbole bezpieczeństwa/ Niebezpieczeństwo związane z CO
B		Paliwo
C		Gorąca powierzchnia

## Znaki bezpieczeństwa

Na tym produkcie znajdują się mogą niektóre z poniższych znaków. Należy się z nimi zapoznać i poznać ich znaczenie. Właściwa interpretacja tych znaków pozwoli na bezpieczniejszą obsługę produktu.

ZNAK	ZNACZENIE
	<b>Przeczytaj instrukcję obsługi.</b> Aby zmniejszyć ryzyko obrażeń, przed rozpoczęciem użytkowania tego produktu użytkownik musi przeczytać i zrozumieć instrukcję obsługi.
	<b>Odstęp.</b> Wszystkie przedmioty muszą znajdować się w odległości co najmniej 5 stóp (1,5 m) od agregatu. Ciepło z tłumika i spalin może spowodować zapalenie się przedmiotów palnych.
	<b>Uziemienie.</b> Przed rozpoczęciem pracy należy skonsultować się z miejscowym elektrykiem w celu ustalenia wymagań dotyczących uziemienia.
	<b>Ochrona słuchu.</b> Do pracy w pobliżu agregatu zaleca się stosowanie ochrony słuchu. W przypadku gdy hałas wytwarzany przez agregat przekracza 85 dBA, stosowanie ochrony słuchu jest obowiązkowe. Pomiar poziomu hałasu można znaleźć na stronie danych technicznych.
	<b>Zagrożenie elektryczne.</b> Użytkowanie w wilgotnych warunkach i nieprzestrzeganie bezpiecznych praktyk może doprowadzić do porażenia prądem. Niewłaściwe połączenia z budynkiem mogą powodować cofanie się prądu do linii energetycznych, stwarzając zagrożenie porażenia prądem. Podczas wykonywania przyłączenia do budynku należy użyć przełącznika zasilania.
	<b>Zagrożenie pożarowe.</b> Paliwo i jego opary są wyjątkowo łatwopalne i wybuchowe. Pożar lub wybuch może spowodować poważne oparzenia lub doprowadzić do śmierci. Należy utrzymywać agregat w odległości co najmniej 5 stóp (1,5 m) od wszelkich obiektów, aby zapobiec zapaleniu się.
	<b>Ryzyko poparzenia.</b> Aby zmniejszyć ryzyko obrażeń lub uszkodzeń, należy unikać kontaktu z gorącymi powierzchniami.
	<b>Niebezpieczeństwo związane z tlenkiem węgla (CO).</b>
	<b>Ostrzeżenie o mokrych warunkach.</b> Nie wystawiać urządzenia na deszcz ani nie użytkować go w wilgotnych miejscach, z wyjątkiem następujących sytuacji: W przypadku gdy urządzenie musi zostać uruchomione na deszczu lub w wilgotnym miejscu, NIE WOLNO go obsługiwać, jeśli elementy elektryczne nie są odpowiednio zabezpieczone. Należy użyć ognioodpornego daszka, zapewniającego odpowiednią wentylację strumienia oparów z silnika. Nie należy ustawiać żadnych obiektów w odległości minimum 5 stóp (1,5 m) od agregatu. Ciepło z powierzchni tłumika i strumienia spalin może spowodować zapłon materiałów palnych.

## Znaki dotyczące obsługi

Na tym produkcie znajdować się mogą niektóre z poniższych znaków. Należy się z nimi zapoznać i poznać ich znaczenie. Właściwa interpretacja tych znaków pozwoli na bezpieczniejszą obsługę produktu.

ZNAK	ZNACZENIE
	Start/Stop
	Przycisk kojarzenia bezprzewodowego
	Przycisk resetu przeciążeniowego
	Niski poziom oleju
	Przycisk trybu ekonomicznego
	Przycisk ssania
	Prąd stały 12 V
	Reset wyłącznika automatycznego: Wciskany

ZNAK	ZNACZENIE
	Połączenie/-a równoległe
	Punkt zerowy chwiejny. Obwód neutralny <b>NIE JEST</b> elektrycznie podłączony do ramy/uziemienia agregatu.
	Wł./wyt. zaworu paliwa/benzyny

## Znaki na etykiecie skróconej instrukcji obsługi

Na tym produkcie znajdować się mogą niektóre z poniższych znaków. Należy się z nimi zapoznać i poznać ich znaczenie. Właściwa interpretacja tych znaków pozwoli na bezpieczniejszą obsługę produktu.

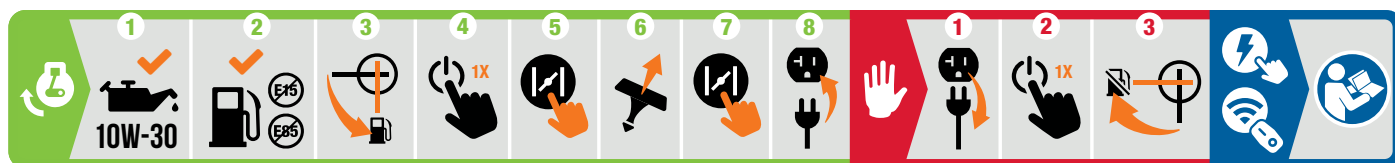

### Uruchamianie silnika

#### **⚠ NIEBEZPIECZEŃSTWO**

Agregat ustawiać na zewnątrz jak najdalej od okien, drzwi, urządzeń wentylacyjnych i budynków gospodarczych.

1. **Sprawdzić poziom oleju. (Olej nie jest dostarczany z jednostką)**  
Przed pierwszym uruchomieniem wlać zalecany olej niesyntetyczny 10W30.
2. **Sprawdzić poziom benzyny.**  
Do dolewania należy stosować benzynę o minimalnej liczbie oktanowej 87 i zawartości etanolu 10% objętości lub mniejszej.
3. Obrócić zawór paliwa do pozycji „ON”.
4. Nacisnąć przycisk START/STOP jeden raz.
5. **Włączanie ssania silnika**  
Nacisnąć przycisk ssania.
6. Pociągnąć linkę rozrusznika.
7. **Uruchomienie silnika**  
Nacisnąć przycisk ssania.
8. Podłączyć żądane urządzenie.

### Zatrzymywanie silnika

1. Wyłączyć i odłączyć wszystkie podłączone odbiorniki elektryczne.
2. Nacisnąć przycisk START/STOP jeden raz.
3. Obrócić zawór paliwa do pozycji „OFF”.

### Rozruch zdalny i elektryczny

Zob. strona 21 w sekcji „Obsługa”.

## STEROWANIE I FUNKCJE

Przed rozpoczęciem użytkowania agregatu należy przeczytać niniejszą instrukcję obsługi. Należy zapoznać się z lokalizacją i działaniem elementów sterujących oraz ich charakterystyką. Należy zachować tę instrukcję do wykorzystania w przyszłości.

### Agregat prądotwórczy

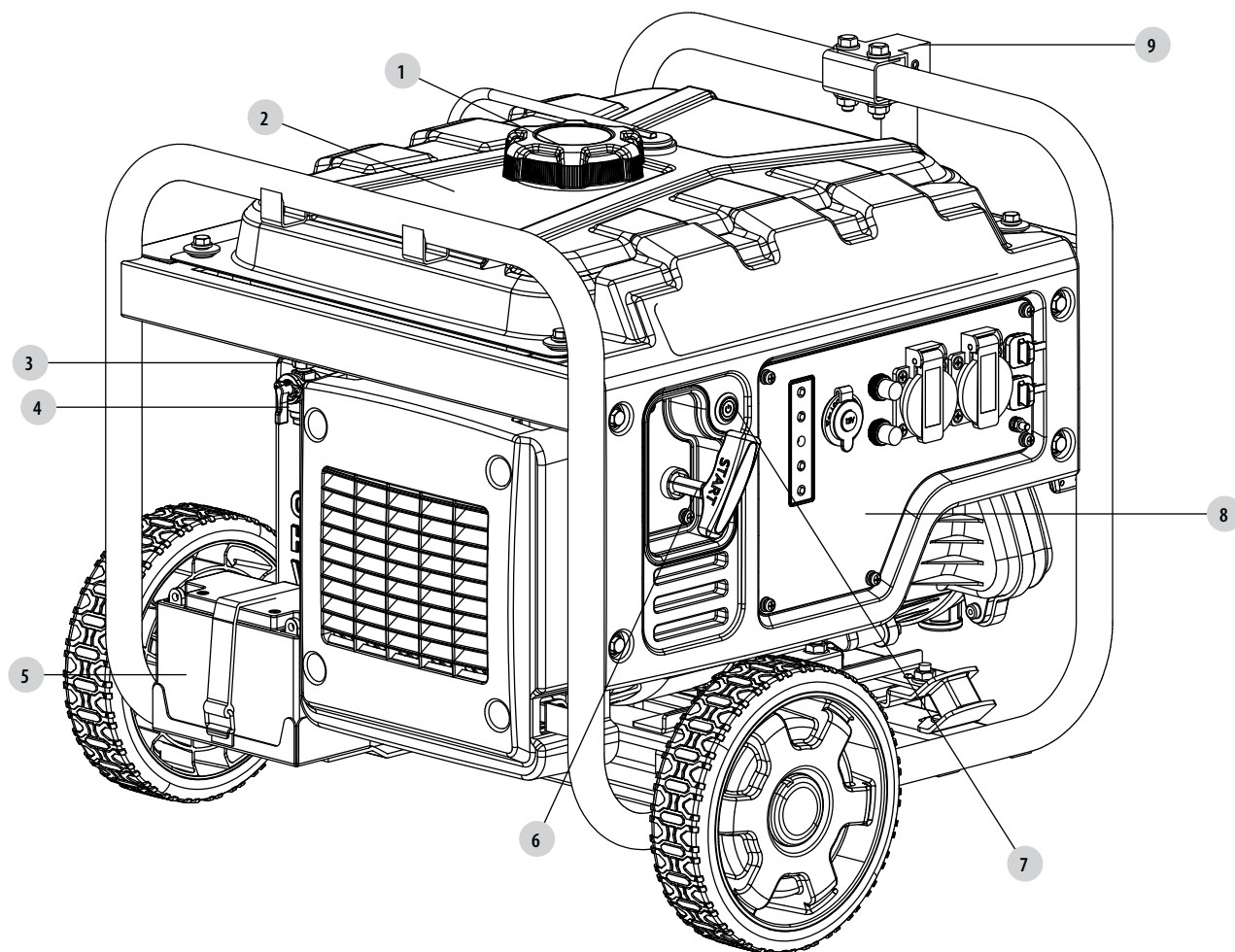

1. **Korek wlewu** – odkręcić, aby dołąć paliwo.
2. **Zbiornik benzyny** – 2.9 gal. (11 L)
3. **Filtr powietrza** – chroni silnik poprzez usuwanie kurzu i zanieczyszczeń z powietrza wlotowego.
4. **Zawór paliwa** – służy do włączania i wyłączania dopływu paliwa do silnika.
5. **Akumulator** – zasila układ rozruchu prądem stałym 12 V.
6. **Rozrusznik mechaniczny** – służy do ręcznego uruchamiania silnika
7. **Przycisk zasilania**
8. **Panel sterowania** – zob. sekcja „Panel sterowania”.
9. **Uchwyt do przenoszenia** – służy do podnoszenia lub przenoszenia urządzenia.



## Panel sterowania

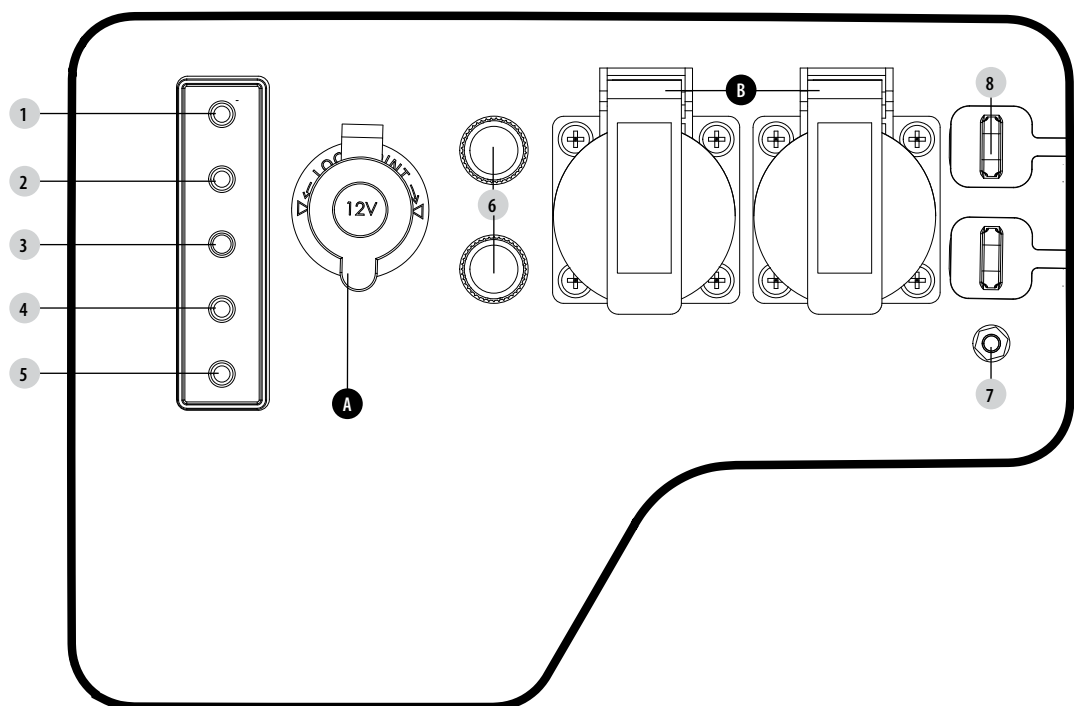

1. **Przycisk ssania** – służy do uruchamiania zimnego silnika.
  - 1a. Zielony – ssanie włączone.
  - 1b. Wył. – ssanie wyłączone.
2. **Przycisk trybu ekonomicznego** – służy do włączania/wyłączania automatycznej kontroli biegu jałowego.
  - 2a. Wył. – tryb ekonomiczny wyłączony.
  - 2b. Zielony – tryb ekonomiczny włączony.
3. **Lampka ostrzegawcza poziomu oleju** – gdy jest zapalona, silnik wyłączy się i nie będzie pracował. Sprawdzić poziom oleju.
4. **Przycisk resetu przeciążenia obwodu AC** – służy do przywracania zasilania gniazdek po awarii wskutek przeciążenia.
  - 4a. Zielony – systemy w normie.
  - 4b. Czerwony stały – ostrzeżenie o przeciążeniu.
  - 4c. Czerwony migający – awaria wskutek przeciążenia. Wcisnąć w celu zresetowania.
5. **Reset pilota bezprzewodowego** – służy do resetowania lub kojarzenia pilotów.
  - 5a. Niebieski – jednostka skojarzona z pilotem. Wcisnąć w celu zresetowania.
  - 5b. Wył. – jednostka nie jest skojarzona z pilotem.
6. **Wyłączniki automatyczne (resetowane poprzez wciśnięcie)** – chronią agregat przed przeciążeniami elektrycznymi.
7. **Zacisk uziemienia** – skonsultować się z elektrykiem w sprawie lokalnych przepisów dotyczących uziemienia.
8. **Gniazdko równoległe** – przeznaczone do pracy równoległej (zestaw równoległy sprzedawany jest oddzielnie).

GNIAZDKA	
A	 <b>12 V DC, 8 A (motoryzacyjne)</b> Może służyć do zasilania energią elektryczną odbiorników elektrycznych 12 V DC, 8 A.
B	 <b>2 x Schuko 220 V, 16 A (UE)</b> <b>1 x 230 V, 13 A i 1 x 230 V, 16 A (UK)</b> Może służyć do zasilania energią elektryczną odbiorników elektrycznych 220–240 V AC, jednofazowych, 50 Hz.

 **OSTRZEŻENIE**

NIE WOLNO jednocześnie używać gniazd AC i DC, spowoduje to uszkodzenie agregatu i ewentualnie podłączonego sprzętu.

Można używać WYŁĄCZNIE jednego gniazdko na raz.

Długotrwałe narażenie na spaliny z silnika może wywołać poważne obrażenia lub doprowadzić do śmierci.

Podczas ładowania urządzenia nie należy umieszczać żadnych przedmiotów po stronie wylotowej agregatu. Bardzo wysoka temperatura generowana przez spaliny może doprowadzić do uszkodzenia urządzenia, a potencjalnie również wywołać pożar.

## Bezprzewodowe zdalne sterowanie

Agregat wyposażony jest w bezprzewodowy system zdalnego sterowania zgodny z dyrektywą RED do uruchamiania i zatrzymywania urządzenia. System składa się z (4) elementów podstawowych:

1. Moduł sterujący odbiornika (RCM)
2. Pilot zdalnego sterowania
3. Przycisk Start/Stop
4. Automatyczne ssanie

**Funkcje zdalnego sterowania są włączone, gdy:**

1. Przycisk START/STOP jest w trybie „STANDBY” (czuwania) i miga raz na sekundę na zielono.

Gdy powyższy warunek nie jest spełniony, funkcje sterowania zdalnego są wyłączone.

Aby uruchomić agregat bezprzewodowo, należy nacisnąć przycisk „START”  na pilocie jeden raz w celu przejścia do trybu czuwania, co zostanie wskazane miganiem przycisku START/STOP na panelu sterowania na zielono w jednosekundowych odstępach. Nacisnąć ponownie przycisk „START” na pilocie zdalnego sterowania, aby uruchomić silnik. Nastąpi próba rozruchu silnika (6 razy). Moduł RCM kontroluje funkcję automatycznego ssania podczas każdej próby rozruchu. Jeśli agregat się nie uruchomi, w celu uzyskania pomocy należy zadzwonić do działu obsługi klienta firmy Champion pod numer +44(0)1942-715-407.

Aby zatrzymać agregat bezprzewodowo, należy nacisnąć przycisk „STOP”  na pilocie jeden raz.

### Pobór mocy przez funkcję zdalnego sterowania

Gdy przycisk START/STOP jest w trybie „STANDBY” (czuwania) i miga na zielono w jednosekundowych odstępach, moduł RCM jest aktywny i czeka na sygnał z pilota. Funkcja czuwania wymaga niewielkiej ilości prądu elektrycznego z baterii i wyłącza się automatycznie po 12 godzinach.

Naciśnięcie i przytrzymanie przycisku „STOP”  na pilocie przez 5 sekund lub naciśnięcie i przytrzymanie przycisku START/STOP na panelu sterowania przez 5 sekund spowoduje ręczne wyłączenie funkcji czuwania, a moduł RCM przestanie zużywać baterię oraz czekać na sygnał z pilota. Wskazuje na to brak migania przycisku START/STOP.

## Deklaracja zgodności urządzenia zdalnego sterowania z dyrektywą RED

1. Niniejsze urządzenie jest zgodne z przepisami dyrektywy RED. Jego obsługa podlega następującym dwóm warunkom:
  - 1a. Urządzenie nie może powodować szkodliwych zakłóceń.
  - 1b. Urządzenie musi przyjmować wszelkie odbierane zakłócenia, w tym zakłócenia, które mogą powodować niepożądane działanie.
2. Zmiany lub modyfikacje, które nie zostały wyraźnie zatwierdzone przez stronę odpowiedzialną za zapewnienie zgodności, mogą unieważnić uprawnienia użytkownika do obsługi sprzętu.

### UWAGA

Niniejszy sprzęt został przetestowany i uznany za zgodny z najnowszą dyrektywą UE „RED”. Określone ograniczenia mają na celu zapewnienie ochrony przed szkodliwymi zakłóceniami w instalacjach/obszarach mieszkalnych lub komercyjnych. Urządzenie generuje, wykorzystuje i może emitować promieniowanie o częstotliwości radiowej, a w razie nieprawidłowej instalacji bądź

obsługi niezgodnie z instrukcją, może wywoływać pewne szkodliwe zakłócenia w komunikacji radiowej. Jeśli urządzenie powoduje szkodliwe zakłócenia w odbiorze sprzętu radiowego, co można ustalić, wyłączając i włączając sprzęt, zachęca się użytkownika do próby skorygowania zakłóceń za pomocą jednego lub kilku z następujących środków:

- Zmiany ustawienia lub przeniesienia anteny odbiorczej.
- Zwiększenia odstępów między sprzętem a odbiornikiem.
- Podłączenia urządzenia do gniazdka w obwodzie innym niż ten, do którego podłączony jest odbiornik.

## Części w zestawie

## Zestaw do kół

8 cali (20,3 cm) .....	2
Kołpak na koło .....	2
Kołek walcowy .....	2
Duża zawlecza sprężynowa .....	2
Podpórka z mocowaniami antywibracyjnymi .....	1
Śruba kołnierzowa M8x16 (do wspornika) .....	2
Uchwyt .....	1
Śruba kołnierzowa M8x45 (do uchwytu) .....	2
Nakrętka zabezpieczająca kołnierz M8 .....	2

## Inne

Lejek do oleju .....	1
Podwójna przejściówka USB (5 V/2,4 A) .....	1
Kable do ładowania akumulatora .....	1
Pilot zdalnego sterowania .....	1

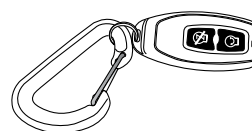
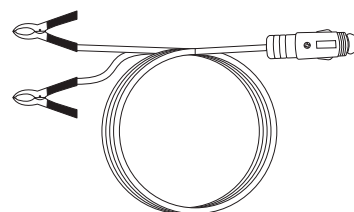
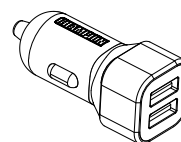
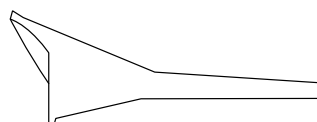
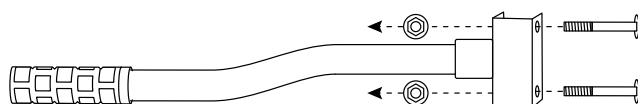
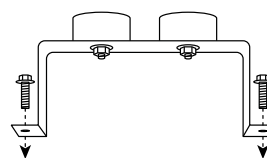
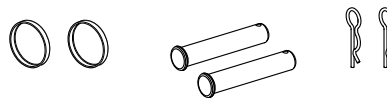
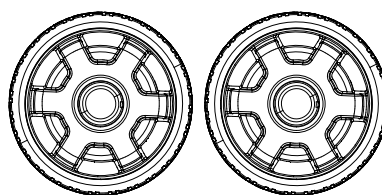

## MONTAŻ

Agregat wymaga montażu. To urządzenie dostarczane jest z fabryki bez oleju. Przed uruchomieniem należy wlać paliwo i olej.

### Rozpakowywanie

1. Ustawić karton na twardej, płaskiej powierzchni.
2. Wyjąć całą zawartość kartonu z wyjątkiem agregatu.
3. Ostrożnie wyciąć każdy róg pudełka od góry do dołu. Złożyć każdą stronę na płasko na ziemi, aby zapewnić powierzchnię do obsługi agregatu.

### Zainstalować zestaw kół

#### ⚠ PRZESTROGA

Zestaw kół nie jest przeznaczony do użytku drogowego.

#### Instalacja kół

1. Przed waniem paliwa i oleju należy ostrożnie przechylić agregat w stronę panelu sterowania.
2. Zdjąć kołpak (B) z koła poprzez włożenie małego śrubokręta do specjalnej szczeliny i podważenie w górę.
3. Wsunąć kołek walcowy (C) przez koło (A) od zewnątrz.
4. Wsunąć kołek walcowy przez punkt mocowania na ramie.
5. Włożyć zawleczkę sprężynową do otworu na końcu kołka walcowego.
6. Zamocować kołpak z powrotem na kole.
7. Powtórzyć czynności w celu zamocowania drugiego koła.

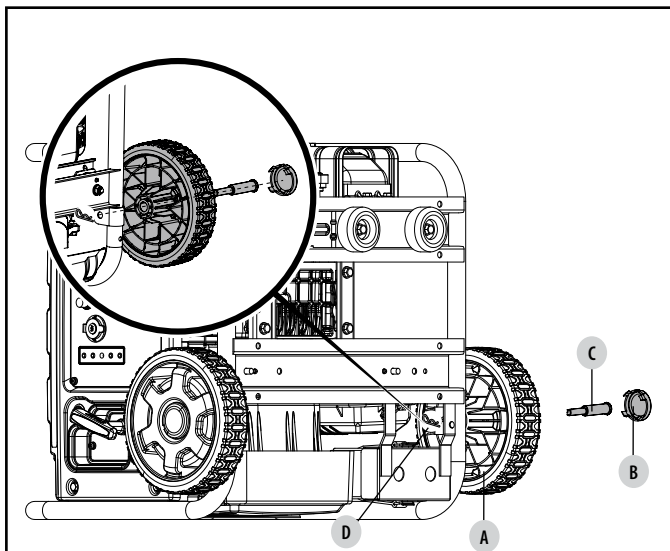

#### Instalacja wspornika

1. Przymocować podpórkę (E) do ramy agregatu za pomocą śrub kołnierзовych (F).
2. Powoli przechylić agregat z powrotem w dół tak, aby postawić go na kołach i podpórcie.

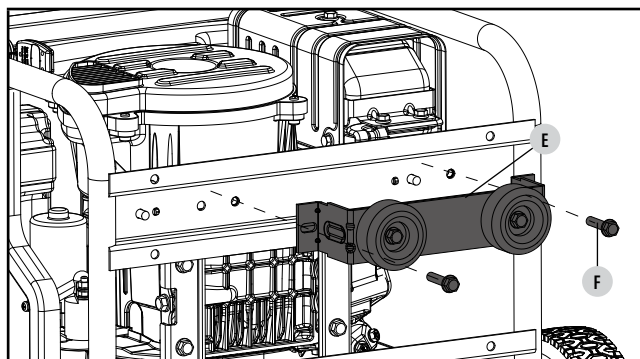

#### Instalacja uchwytu

3. Umieścić uchwyt (G) na kanale montażowym na ramie.
4. Przymocować uchwyt do ramy za pomocą dwóch śrub kołnierзовych (H) (M8x45).
5. Umieścić nakrętkę zabezpieczającą kołnierz (I) na końcu obu śrub i mocno dokręcić. NIE dokręcać nakrętek zabezpieczające kołnierza z nadmierną siłą.

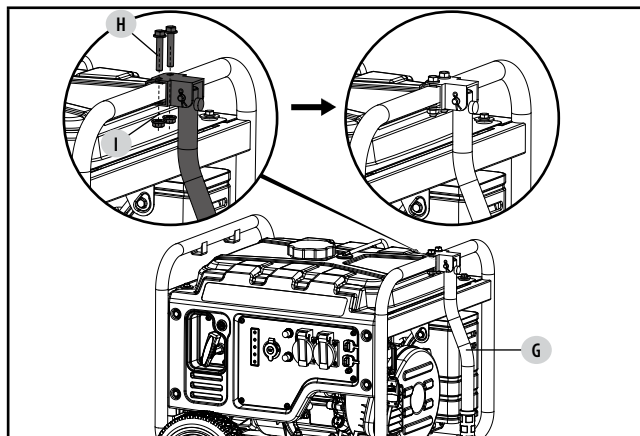

#### Podłączanie akumulatora

1. Zdjąć osłonę z czerwonego (+) przewodu na akumulatorze.
2. Przymocować czerwony (+) przewód do czerwonego (+) zacisku akumulatora za pomocą śruby i zabezpieczyć nakrętką.
3. Powtórzyć czynności dla czarnego (-) przewodu akumulatorowego.

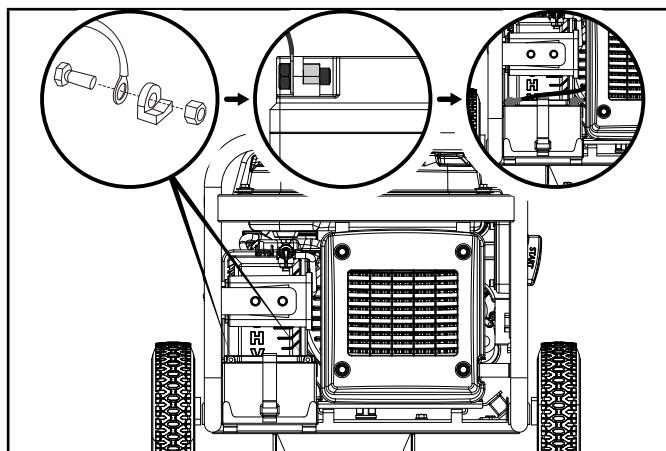



## Dolewanie paliwa

### ! NIEBEZPIECZEŃSTWO

Opary benzyny są wysoce łatwopalne i wybuchowe.

NIE WOLNO zapalać ani palić papierosów. Pożar lub wybuch może spowodować poważne oparzenia lub doprowadzić do śmierci.

Benzynę należy wlewać lub spuszczać jedynie na zewnątrz, w dobrze wietrzonym miejscu. NIE tankować agregatu bezpośrednio z dystrybutora benzyny. Paliwo należy przelewać do agregatu wyłącznie za pomocą zatwierdzonych kanistrów.

Nigdy nie używać kanistrów ani zbiorników na benzynę lub innych artykułów do użycia z paliwem, które są pęknięte, rozcięte, rozerwane lub uszkodzone.

NIE przepełniać zbiornika benzyny. Paliwo należy trzymać z dala od iskier, otwartych płomieni, świeczek urządzeń grzewczych, źródeł ciepła i innych źródeł zapłonu.

Stosować czystą, świeżą, zwykłą benzynę bezołowiową o minimalnej liczbie oktanowej 87 i zawartości etanolu mniejszej niż 10% objętości. 

NIE mieszać oleju z benzyną.

1. Wyjąć korek wlewu paliwa.
2. Powoli wlać benzynę do zbiornika. Zbiornik jest pełny, gdy poziom benzyny sięgnie czerwonego kółka na sitku. NIE PRZEPEŁNIAĆ. Po wlewniu benzyna może się rozszerzać. Należy pozostawić minimum ¼ cala (6,4 mm) wolnej przestrzeni w zbiorniku, aby uwzględnić rozszerzalność benzyny, ale zaleca się pozostawienie więcej niż ¼ cala (6,4 mm) przestrzeni. Wskutek rozszerzania benzyna może zostać wypchnięta ze zbiornika w przypadku przepełnienia i może uniemożliwić stabilną pracę agregatu. Przybliżony poziom paliwa jest pokazany na wskaźniku położonym na górze zbiornika paliwa.

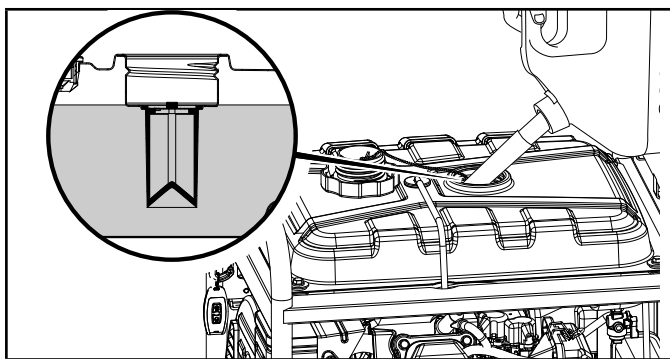

3. Wkręcić korek wlewu benzyny i zetrzeć ewentualne rozlane paliwo.

### ! PRZESTROGA

Należy stosować benzynę bezołowiową o minimalnej liczbie oktanowej 87 i zawartości etanolu 10% objętości lub mniejszej.

NIE zapalać papierosów ani palić podczas napełniania zbiornika.

NIE mieszać oleju z benzyną.

NIE przepełniać zbiornika. Napełniać zbiornik do poziomu około ¼ cala (6,4 mm) poniżej górnej części zbiornika, aby uwzględnić rozszerzalność benzyny.

NIE tankować agregatu bezpośrednio z dystrybutora benzyny. Paliwo należy przelewać do agregatu wyłącznie za pomocą zatwierdzonych kanistrów.

NIE napełniać zbiornika w pomieszczeniu.

NIE napełniać zbiornika, gdy silnik pracuje lub jest gorący.

### ! OSTRZEŻENIE

Zbyt szybkie dolewanie benzyny przez sitko paliwowe może spowodować rozpryskiwanie benzyny na agregat i operatora.

### ! UWAGA

Silnik agregatu pracuje wydajnie na benzynie z domieszką 10% etanolu lub mniejszą. Stosując benzynę z domieszką etanolu należy zwrócić uwagę na kilka kwestii:

- Mieszaniny etanolu i benzyny są zdolne do wchłonięcia większej ilości wody niż sama benzyna.
- Takie mieszaniny etanolu mogą się z czasem rozdzielić, pozostawiając wodę lub wodnistą maź w zbiorniku, zaworze paliwa lub gaźniku. Zanieczyszczona benzyna może zostać wciągnięta do gaźnika i spowodować uszkodzenie silnika i/lub stworzyć potencjalne zagrożenia.
- W przypadku stosowania stabilizatora paliwa, należy zweryfikować, czy jest on przystosowany do pracy z mieszaninami etanolu i benzyny.
- Gwarancja producenta nie obejmuje żadnych uszkodzeń ani zagrożeń wynikających ze stosowania benzyny z domieszką etanolu o zawartości większej niż 10% objętości, nieprawidłowego magazynowania benzyny lub stabilizatorów o niewłaściwej formule.

Zaleca się, aby po każdym użyciu odciąć dopływ benzyny i uruchomić silnik do czasu jej wyczerpania. W przypadku dłuższych okresów nieużywania należy zapoznać się z instrukcjami przechowywania.



## Uziemienie

Agregat musi być prawidłowo podłączony do odpowiedniego uziemienia, aby zapobiec porażeniu prądem.

### OSTRZEŻENIE

Nieprawidłowe uziemienie agregatu może spowodować porażenie prądem.

W zestawie znajduje się zacisk uziemiający, podłączany do ramy agregatu (położenie zacisku wskazano w sekcji „Elementy sterujące i funkcje”). Aby zapewnić uziemienie, należy połączyć zacisk uziemiający agregatu i miedziany pręt wbity w ziemię za pomocą grubego przewodu miedzianego (minimum 12 AWG). Zdecydowanie zalecamy skonsultowanie się z wykwalifikowanym elektrykiem w celu zapewnienia zgodności z lokalnymi przepisami elektrycznymi.

#### Pływający obwód neutralny\*

- Obwód neutralny **NIE JEST** elektrycznie podłączony do ramy/uziemienia agregatu.
- Agregat (uzwojenie stojana) jest odizolowany od ramy i bolca uziemiającego gniazda AC.
- Urządzenia elektryczne, które wymagają połączenia z uziemionym bolcem w gniazdku, nie będą działać, jeśli bolce uziemiający gniazda jest niesprawny.

#### Obwód neutralny przymocowany do ramy\*

- Obwód neutralny **JEST** elektrycznie podłączony do ramy/uziemienia agregatu.
- Uziemienie układu agregatu łączy dolną belkę poprzeczną ramy pod alternatorem. Uziemienie układu jest podłączone do przewodu neutralnego AC.

\* Określony typ uziemienia wskazano w sekcji „Dane techniczne”.

## OBSŁUGA

### Miejsce pracy agregatu

### OSTRZEŻENIE

**NIE WOLNO** montować ani uruchamiać agregatu w zamkniętych przestrzeniach, budynkach, garażach, piwnicach, przestrzeniach podpodłogowych, szopach, zabudowach lub przedziałach, w tym miejscach pojazdów rekreacyjnych wydzielonych na agregat.

**NIE WOLNO** obsługiwać ani uruchamiać agregatu z tyłu samochodów typu SUV, w przyczepach kempingowych, na naczepach, na tylnej części samochodu typu pick-up (o regularnych bokach, płaskich lub o innej konfiguracji), pod klatkami schodowymi, na klatkach schodowych, obok ścian lub budynków lub we wszelkich innych miejscach, które nie zapewniają odpowiedniego chłodzenia agregatu lub odpowiedniego wylotu dla spalin z układu tłumika.

Nie zaleca się obsługi ani przechowywania agregatu w mokrych warunkach pogodowych, takich jak deszcz lub śnieg. Użytkowanie agregatu w mokrych warunkach może doprowadzić do poważnych urazów ciała lub śmierci w wyniku porażenia elektrycznego. Jeśli urządzenie ma być użytkowane w wilgotnej lub deszczowej pogodzie, dla bezpieczeństwa należy zastosować zalecane nakrycie.

W niektórych krajach agregaty muszą zostać zarejestrowane w lokalnym przedsiębiorstwie użyteczności publicznej, gdy są użytkowane na placach budowy i mogą podlegać dodatkowym zasadom i przepisom. Należy skonsultować się z lokalnymi władzami miejskimi.

Agregaty należy zawsze obsługiwać na płaskiej, równej powierzchni (nawet wtedy, gdy nie pracują).

Agregaty muszą znajdować się w odległości minimum 5 stóp (1,5 m) od wszelkich łatwopalnych materiałów.

Ponadto wokół agregatu należy zachować odstęp minimum 3 stóp (91,4 cm), aby z każdej strony występował przepływ powietrza, dający odpowiednie chłodzenie, a także miejsce na przeprowadzanie czynności konserwacyjnych i serwisowych.

### OSTRZEŻENIE

Agregat należy zawsze ustawiać w dobrze wietrzonym miejscu. **NIE WOLNO** ustawiać agregatu w pobliżu otworów wlotowych powietrza lub w miejscach, w których spaliny mogłyby zostać wciągnięte do pomieszczenia, w którym przebywają ludzie, lub zamkniętych przestrzeni.

Ustawiając agregat, należy zawsze rozważyć kierunek wiatru i prądy powietrzne.

Przed transportem lub magazynowaniem należy zawsze odczekać aż agregat dostatecznie ostygnie.

Nieprzestrzeżenie odpowiednich środków bezpieczeństwa może doprowadzić do urazów ciała, uszkodzenia agregatu i unieważnić gwarancję producenta.

**⚠ OSTRZEŻENIE**

Podczas pracy tłumik i spaliny mogą być gorące. Jeśli nie zostanie zapewnione odpowiednie chłodzenie i przestrzeń zapewniająca odpowiednią wentylację, lub jeśli agregat jest zastawiony lub zabudowany, jego temperatura może znacznie wzrosnąć, co może doprowadzić do pożaru.

**⚠ OSTRZEŻENIE**

Nie wolno instalować ani obsługiwać agregatu z zamontowanym jakimkolwiek tłumikiem/odciąganiem spalin lub przedłużeniem, w przeciwnym razie dojdzie do uszkodzenia silnika. Niezastosowanie się do tego warunku spowoduje natychmiastową utratę i unieważnienie gwarancji.

**Ochrona przed przepięciami**

Urządzenia elektroniczne, w tym komputery i różne urządzenia programowalne, zawierają komponenty zaprojektowane do pracy w wąskim zakresie napięcia, więc chwilowe wahania napięcia mogą wpływać na ich pracę. Mimo że zapobieganie chwilowym wahanom napięcia jest niemożliwe, można podjąć stosowne czynności, aby chronić wrażliwy sprzęt elektroniczny.

- Na gniazdach zasilających wrażliwy sprzęt należy zainstalować urządzenia przeciwprzepięciowe z certyfikatem CE i UKCA. Urządzenia przeciwprzepięciowe dostępne są w wersjach dla pojedynczych gniazdek lub listew zasilających. Ich konstrukcja chroni przed praktycznie wszystkimi krótkotrwałymi wahaniami napięcia.

**Przycisk zestawu bezprzewodowego**

Przycisk zestawu bezprzewodowego to funkcja dająca użytkownikowi możliwość synchronizacji pilota zdalnego sterowania z agregatem. Jednocześnie z agregatem można zsynchronizować maksymalnie dwa piloty. Aby zresetować pilot lub zsynchronizować dwa piloty:

1. Nacisnąć przycisk START/STOP na przednim panelu agregatu jeden raz. Przycisk zacznie migać na zielono w jednosekundowych odstępach.

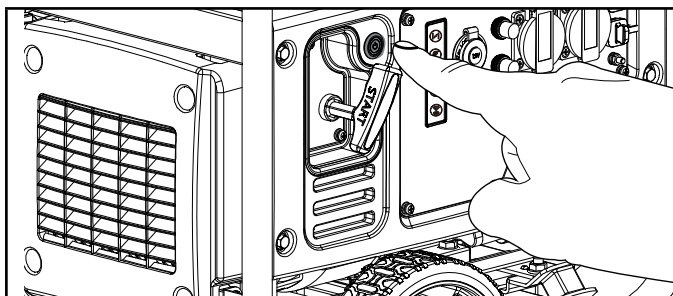

2. Nacisnąć i przytrzymać przycisk zestawu bezprzewodowego przez około trzy (3) sekundy. Przycisk zestawu bezprzewodowego podświetli się na niebiesko, a przycisk START/STOP przestanie migać.

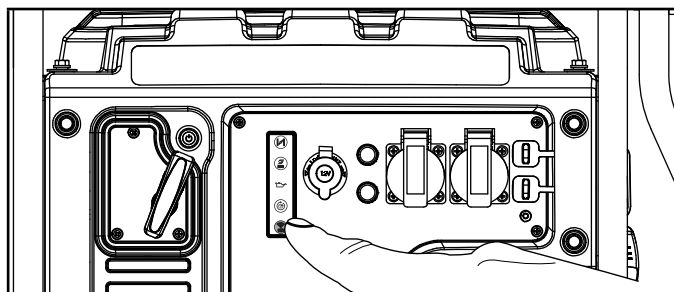

3. Nacisnąć i puścić przycisk STOP  na pilocie zdalnego sterowania. Przycisk START/STOP zamiga jeden raz na zielono, a przycisk zestawu bezprzewodowego zamiga jeden raz na niebiesko, potwierdzając wykasowanie zaprogramowanego pilota.

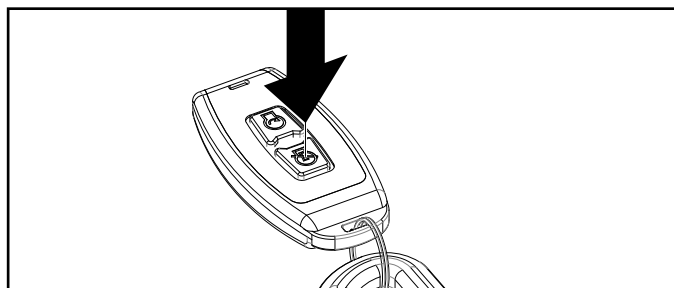

4. Nacisnąć i puścić przycisk START  na pilocie. Przycisk START/STOP zamiga jeden raz na zielono, a przycisk zestawu bezprzewodowego zamiga jeden raz, po czym podświetli się na niebiesko, potwierdzając zaprogramowanie pilota.

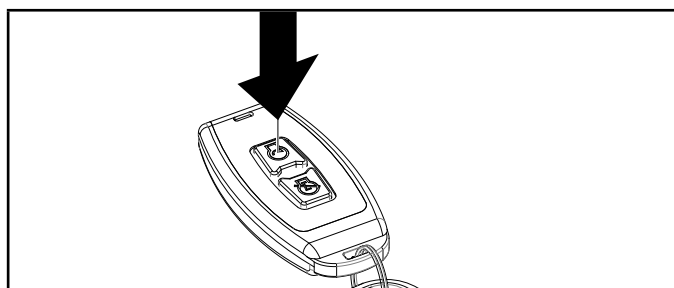

5. Nacisnąć i przytrzymać przycisk zestawu bezprzewodowego przez około trzy (3) sekundy, aż zgaśnie jego niebieskie podświetlenie, a przycisk START/STOP zacznie migać na zielono w jednosekundowych odstępach, potwierdzając przejście w tryb „STANDBY” (czuwania).
6. Nacisnąć przycisk START na pilocie, aby uruchomić silnik i zweryfikować prawidłowe działanie pilota (pilotów), postępując zgodnie z instrukcjami zatrzymania pilota.

**UWAGA**

Z agregatem można zsynchronizować maksymalnie dwa piloty na raz.

**UWAGA**

Wymiana baterii pilota zdalnego sterowania nie musi wymagać resetu pilota przez użytkownika. Jeśli po wymianie baterii pilot nie działa, należy wykonać instrukcje opisane w sekcji „Przycisk zestawu bezprzewodowego”.

## Uruchamianie silnika

1. Ustawić agregat na płaskiej, równej powierzchni.
2. Obrócić zawór paliwa na pozycję „ON”.

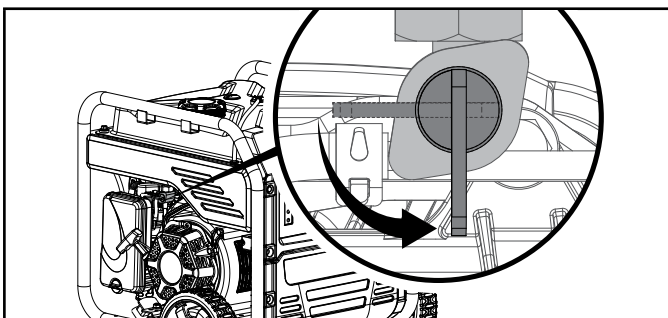

### Bezprzewodowy rozruch z użyciem pilota

Bezprzewodowy rozruch pilotem jest możliwy tylko w promieniu 80 stóp od agregatu.

**NIE** podejmować prób regulacji ssania. Układ ssania będzie automatycznie zamykany i otwierany przez system zdalnego sterowania.

1. Nacisnąć przycisk START/STOP jeden raz. Przycisk zacznie migać na zielono.

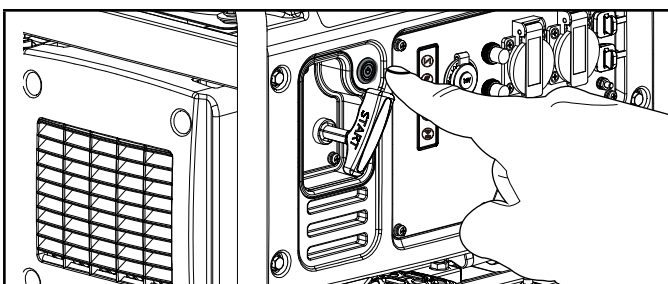

2. Nacisnąć i puścić przycisk „START” na pilocie zdalnego sterowania. **NIE** przytrzymywać przycisku, wystarczy nacisnąć go jeden raz. Nastąpi próba rozruchu silnika (sześć razy).

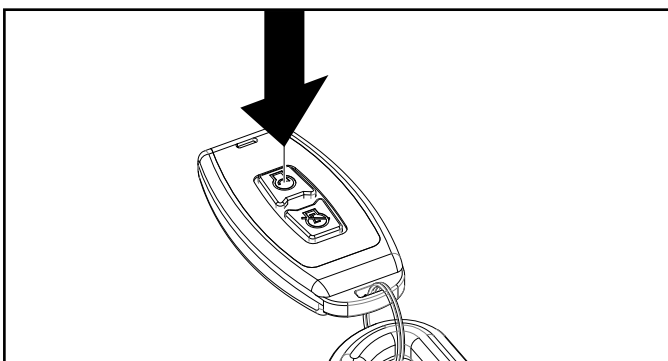

### Rozruch elektryczny

**NIE** podejmować prób regulacji ssania. Układ ssania będzie automatycznie zamykany i otwierany przez system zdalnego sterowania.

1. Nacisnąć przycisk START/STOP jeden raz. Przycisk będzie migał na zielono, ale agregat nie będzie podejmował prób rozruchu.

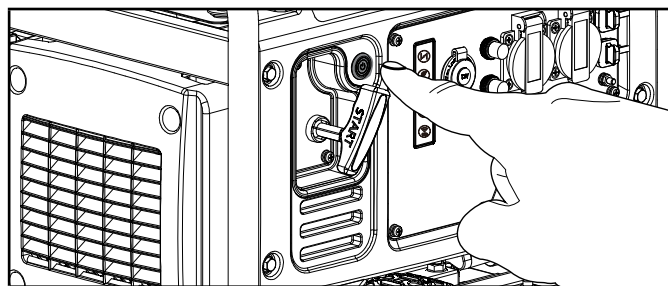

2. Nacisnąć przycisk START/STOP drugi raz. Przycisk będzie teraz migał na zielono raz na pół sekundy, a agregat podejmie próbę rozruchu. Łącznie będzie sześć (6) prób rozruchu. Po uruchomieniu agregatu przycisk podświetli się na zielono.

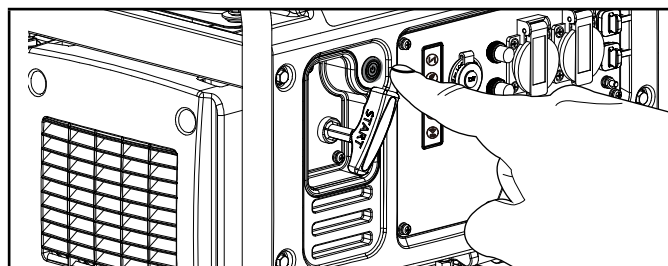

### Rozruch ręczny

1. Odłączyć wszelkie obciążenia elektryczne od agregatu. Nie wolno uruchamiać ani zatrzymywać agregatu, gdy podłączone są do niego działające urządzenia elektryczne.
2. Nacisnąć przycisk START/STOP jeden raz. Przycisk zacznie migać na zielono.

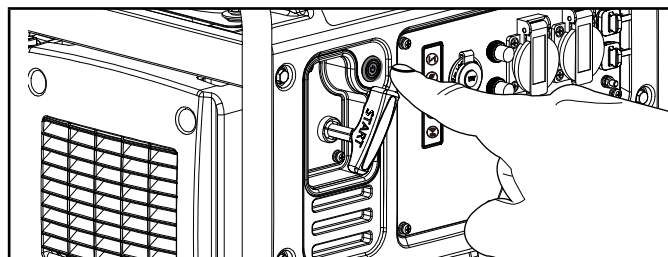

3. Naciskać przycisk ssania, aż podświetli się na zielono.

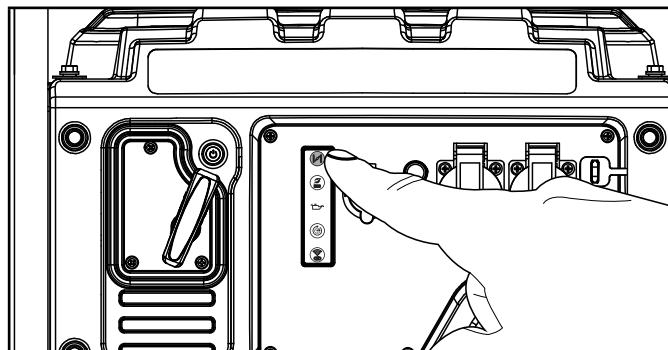

4. Powoli pociągnąć linkę rozrusznika do oporu, a następnie pociągnąć ją gwałtownie. Jeśli wymagane jest kilka pociągnięć lub rozruch odbywa się w niskiej temperaturze otoczenia < 59°F (15°C), zob. uwagi poniżej.

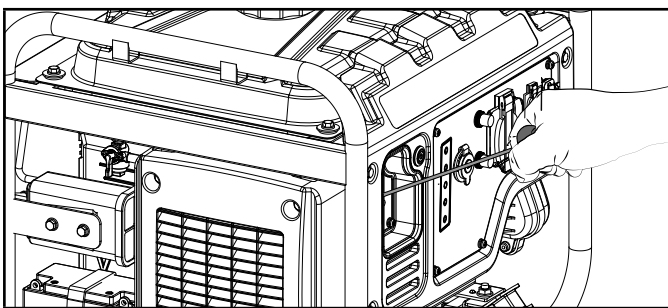

5. Naciskać przycisk ssania, aż przestanie świecić na zielono.

#### UWAGA

Jeśli silnik uruchamia się, ale po chwili przestaje pracować, należy upewnić się, że agregat ustawiony jest na płaskiej, równej powierzchni. Silnik ten jest wyposażony w czujnik niskiego poziomu oleju, który uniemożliwi pracę silnika, gdy poziom oleju spadnie poniżej krytycznego progu.

## Akumulator

#### UWAGA

Gdy przyciskiem START/STOP uruchomiony zostanie tryb „STANDBY”, przycisk zacznie migać na zielono, gdy bateria będzie wysyłać ładunek. Jeśli przycisk nie miga na zielono w trybie „STANDBY”, sprawdzić, czy styk baterii jest wciąż dobry.

#### UWAGA

Dostarczony akumulator 12 V ładuje się podczas pracy silnika, ale zaleca się również, aby przynajmniej raz w miesiącu doładować akumulator w pełni bądź utrzymywać jego napięcie za pomocą ładowarki podtrzymującej lub konserwatora akumulatora (brak w zestawie), zwłaszcza jeśli agregat nie jest używany regularnie. Dostarczane akumulatory są objęte roczną gwarancją, lecz nie wchodzą w zakres oferowanej trzyletniej rozszerzonej gwarancji.

## Podłączanie odbiorników elektrycznych

Po uruchomieniu należy odczekać kilka minut aż silnik się ustabilizuje i rozgrzeje.

Podłączyć i włączyć żądane odbiorniki elektryczne (220–240 V AC, jednofazowe, 50 Hz).

- NIE podłączać do agregatu odbiorników 3-fazowych.
- NIE przeciążać agregatu.

#### OSTRZEŻENIE

Należy pamiętać, aby zawsze podłączać urządzenia bezpośrednio do agregatu; nie wolno podłączać przewodu zasilającego agregat do żadnych gniazdek elektrycznych ani do rozdzielnic domowej. Podłączenie agregatu do linii energetycznych dostawcy elektryczności w domu lub do innego źródła zasilania może prowadzić do tzw. „przebiecia zwrotnego”, co jest niebezpieczną, a nawet nielegalną praktyką w wielu okręgach administracyjnych.

Takie działanie, jeśli zostanie wykonane nieprawidłowo, może uszkodzić agregat, urządzenia i doprowadzić do urazów ciała lub śmierci użytkownika lub pracownika zakładu energetycznego przy próbie przywrócenia zasilania po jego zaniku w sąsiedztwie, ponieważ w takiej sytuacji nagły wysoki skok napięcia w linii energetycznej może doprowadzić do śmiertelnego porażenia elektrycznego.

Pomijając urazy ciała, w konsekwencji instalacji nieprawidłowej lub niezgodnej z lokalnymi przepisami prawa i kodeksami, mogą zostać nałożone kary, a zakład energetyczny może odłączyć dom od zasilania, jeśli stwierdzi, że takie praktyki były stosowane.

Jeśli agregat zostanie podłączony do instalacji elektrycznej budynku, połączenia te muszą izolować zasilanie agregatu od zasilania sieciowego. Użytkownik ponosi odpowiedzialność za zapewnienie, że prąd wytwarzany przez agregat nie spowoduje przebiecia w sieci elektrycznej. Takie połączenia muszą być zgodne ze wszelkimi obowiązującymi przepisami prawa i kodeksami – należy skontaktować się z lokalnym zakładem energetycznym lub wykwalifikowanym elektrykiem, aby połączenie zostało wykonane prawidłowo.

## Nie wolno przeciążać agregatu.

### Wydajność

Następujące proste kroki służą do obliczenia mocy pracy i rozruchu, niezbędnej względem potrzeb:

1. Wybrać urządzenia elektryczne, które mają pracować jednocześnie.
2. Zsumować moc pracy tych urządzeń. Jest to ilość energii, niezbędna do utrzymania pracy tych urządzeń.
3. Spośród urządzeń zidentyfikowanych w kroku 1 określić to o najwyższym zapotrzebowaniu na moc rozruchową. Dodać tę liczbę do liczby obliczonej w kroku 2. Moc rozruchowa to moc szczytowa wymagana do uruchomienia niektórych urządzeń elektrycznych. Wykonanie kroków opisanych w sekcji „Zarządzanie energią” zagwarantuje, że urządzenia będą uruchamiane po kolei.
4. Jeśli moc wyjściowa agregatu zostanie odcięta z powodu przeciążenia, wskazanego przez migającą kontrolkę przeciążenia obwodu AC, należy zmniejszyć obciążenie, odłączając jeden lub więcej artykułów, a następnie nacisnąć przycisk resetu przeciążenia obwodu AC przed ponownym rozruchem agregatu w celu wznowienia normalnej pracy.



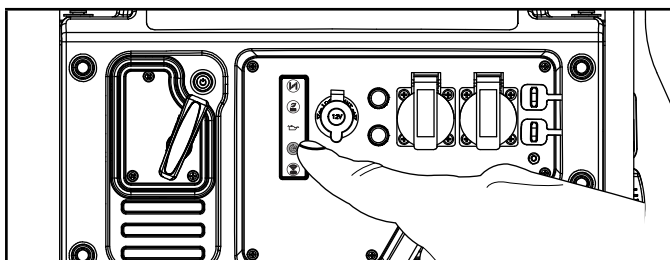

### Zarządzanie energią

Do przeliczenia napięcia i natężenia prądu na waty należy skorzystać z następującego wzoru:

$$\text{Wolty} \times \text{Ampery} = \text{Waty}$$

Aby przedłużyć żywotność agregatu i podłączonych urządzeń, dodając odbiornik elektryczny należy wykonać następujące kroki:

1. Uruchomić agregat bez podłączonego odbiornika elektrycznego.
2. Pozwolić silnikowi pracować przez kilka minut, aby się rozgrzał.
3. Podłączyć i uruchomić pierwsze urządzenie. W pierwszej kolejności najlepiej jest podłączyć urządzenie o największym obciążeniu.
4. Odczekać aż silnik się ustabilizuje.
5. Podłączyć i uruchomić kolejne urządzenie.
6. Odczekać aż silnik się ustabilizuje.
7. Powtórzyć kroki 5–6 dla każdego dodatkowego urządzenia.

### UWAGA

Dodając odbiorniki do agregatu, nie wolno przekraczać określonej wydajności.

### Tryb ekonomiczny (Eco)

Aby zminimalizować zużycie paliwa i hałas podczas pracy w czasie niższego zapotrzebowania na energię elektryczną, można włączyć tryb ekonomiczny za pomocą przycisku trybu Eco. Tryb Eco umożliwia pracę silnika na biegu jałowym, gdy nie jest on używany.

Prędkość silnika wróć do normy po podłączeniu odbiornika elektrycznego. Gdy przełącznik trybu ekonomicznego jest wyłączony, silnik stale pracuje na normalnych obrotach.

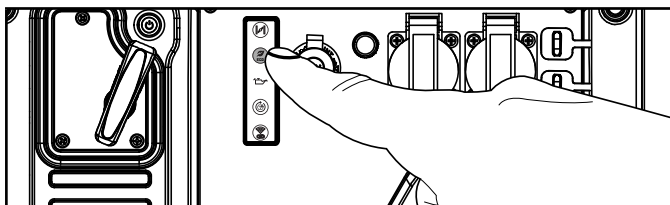

### PRZESTROGA

Tryb Eco TRZEBA wyłączyć w okresach wysokiego obciążenia elektrycznego lub chwilowych wahań.

### Praca równoległa

Model Champion CPG4000DHY-EU obsługuje tryb pracy równoległej i może być obsługiwany równolegle z innym urządzeniem marki Champion w celu zwiększenia całkowitej dostępnej mocy elektrycznej. Do pracy równoległej wymagany jest zestaw Champion 75500i-UK (do nabycia osobno). Aby uzyskać listę kompatybilnych modeli lub zamówić zestaw równoległy, prosimy o telefon do działu obsługi klienta (pod numerem +44(0)1942-715-407). Ewentualnie można wejść na stronę [www.championpowerequipment.co.uk](http://www.championpowerequipment.co.uk)

Szczegółowe instrukcje dotyczące instalacji zestawu równoległego i obsługi podłączonych agregatów znajdują się w instrukcji obsługi zestawu równoległego.

### Zatrzymywanie silnika

#### Zatrzymanie zdalne

1. Wyłączyć wszystkie podłączone odbiorniki elektryczne. Nie wolno uruchamiać ani zatrzymywać agregatu, gdy podłączone są do niego działające urządzenia elektryczne.
2. Pozwolić agregatowi pracować bez obciążenia przez kilka minut, aby ustabilizować temperaturę wewnętrzną silnika i agregatu.
3. Nacisnąć przycisk „STOP” na pilocie jeden raz.

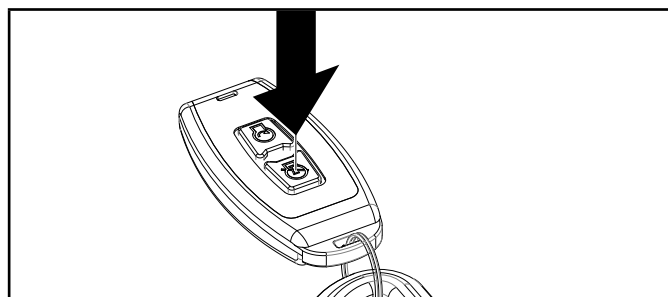

### UWAGA

Silnik wyłączy się, ale przycisk START/STOP pozostanie w trybie „STANDBY” przez 12 godzin, a zawór paliwa pozostanie w pozycji „ON” w oczekiwaniu na polecenie rozruchu.

Aby całkowicie wyłączyć agregat, należy upewnić się, że przycisk START/STOP jest wyłączony, tj. nie miga na zielono, a w przypadku gdy nie będzie on używany przez dłuższy czas, zawór paliwa ma być ustawiony w pozycji „OFF”.

### UWAGA

W trybie czuwania agregat pobiera moc z akumulatora (przycisk START/STOP miga na zielono).

W przypadku wyłączenia za pomocą pilota zdalnego sterowania agregat pozostanie w trybie czuwania przez 12 godzin.

W celu wyłączenia trybu czuwania ręcznie, należy nacisnąć i przytrzymać przez 5 sekund przycisk „STOP” na pilocie lub przycisk START/STOP na panelu sterowania. Moduł RCM przestanie zużywać baterię oraz czekać na sygnał z pilota. Wskazuje na to brak migania przycisku START/STOP.

### Zatrzymanie ręczne

1. Wyłączyć i odłączyć wszystkie podłączone odbiorniki elektryczne. Nie wolno uruchamiać ani zatrzymywać agregatu, gdy podłączone są do niego działające urządzenia elektryczne.
2. Pozwolić agregatowi pracować bez obciążenia przez kilka minut, aby ustabilizować temperaturę wewnętrzną silnika i agregatu.
3. Nacisnąć przycisk START/STOP.

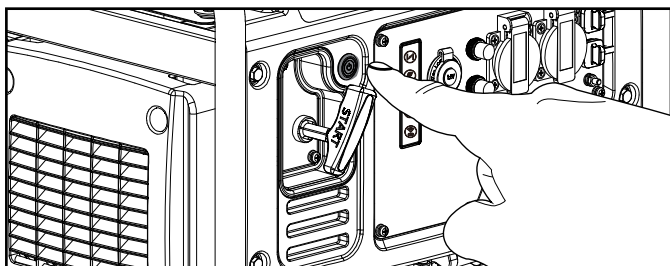

4. Obrócić zawór paliwa na pozycję „OFF”.

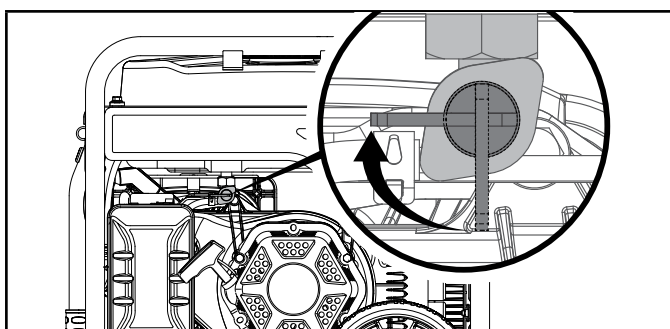

**Ważne:** Jeśli agregat nie będzie używany przez dłuższy czas, za każdym razem należy upewnić się, że przycisk START/STOP jest wyłączony (nie jest podświetlony), a zawór paliwa znajduje się w pozycji „OFF”.

### UWAGA

Jeśli silnik nie będzie używany przez dwa (2) tygodnie lub dłużej, należy zapoznać się z sekcją „Przechowywanie”, która zawiera informacje o prawidłowym przechowywaniu silnika i paliwa.

### Przenoszenie agregatu

- NIE podnosić ani przenosić agregatu za pomocą składanego uchwytu.
  - ZAWSZE stawiać agregat na kołach w pozycji pionowej.
  - ZAWSZE wyłączać agregat i upewnić się, że zawór paliwa jest zamknięty.
  - Silnik i tłumik MUSZĄ ostygnąć, aby możliwe było bezpieczne przeniesienie agregatu (zazwyczaj zajmuje to 15–30 minut).
1. Na początek wysunąć składany uchwyt znajdujący się po przeciwnej stronie kół.
  2. Za pomocą uchwytu delikatnie unieść jedną stronę agregatu z podłoża, aż oprze się równo na kołach.
  3. Zachowując równowagę, przeciągnąć agregat w żądane miejsce.

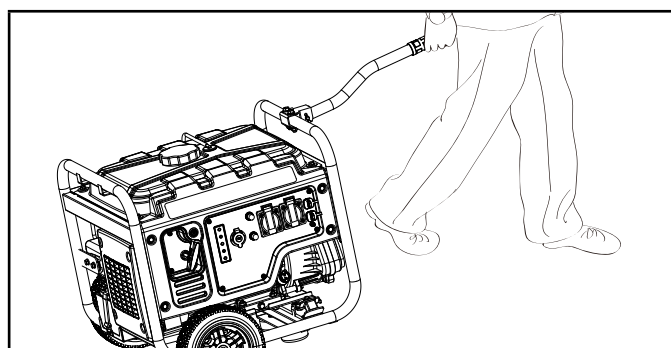

- NIE przechylać agregatu na boki podczas przenoszenia.
- Niezastosowanie się do tych instrukcji może spowodować obrażenia ciała lub uszkodzenie agregatu.

### Praca na dużej wysokości

Gęstość powietrza na dużych wysokościach jest mniejsza niż na poziomie morza. Moc silnika zmniejsza się wraz ze spadkiem masy powietrza i stosunku powietrza do paliwa. Moc silnika i wydajność agregatu silnika będzie zmniejszać się o około 3½% na każde 1000 stóp wysokości nad poziomem morza. Na dużych wysokościach może również wystąpić zwiększona emisja spalin z powodu zwiększonej zawartości paliwa w mieszance z powietrzem. Inne problemy na dużych wysokościach mogą obejmować utrudniony rozruch, zwiększone zużycie paliwa i zanieczyszczenie świecy zapłonowej.

Aby złagodzić problemy występujące na dużych wysokościach inne niż naturalna utrata mocy, firma CPE może dostarczyć główną dyszę gaźnika do pracy na dużych wysokościach. Alternatywną dyszę główną i instrukcje jej instalacji można uzyskać poprzez kontakt z naszym Technical Support Team. Instrukcje instalacji są również dostępne w obszarze Technical Bulletin (Biuletyn techniczny) na stronie internetowej firmy CPE.

Numer części i zalecany zakres wysokości dla zastosowania głównej dyszy gaźnika do pracy na dużej wysokości wskazane są w następującej tabeli.

Aby wybrać odpowiednią dyszę główną do pracy na dużej wysokości, konieczne jest zidentyfikowanie modelu gaźnika. Można to zrobić na podstawie kodu wytłoczonego na bocznej stronie gaźnika. Należy wybrać numer części odpowiedniej dyszy do pracy na wysokości, odpowiadający kodowi gaźnika, znajdującemu się na właściwym gaźniku.

Kod gaźnika	Numer części dyszy do pracy na wysokości	Zakres wysokości
P22-16-H	27.131017.01.01	3500 stóp (1067 m)

### OSTRZEŻENIE

Praca z użyciem alternatywnej głównej dyszy na wysokościach niższych niż zalecana minimalna wysokość może doprowadzić do uszkodzenia silnika. Do pracy na niższych wysokościach należy zastosować oryginalnie dostarczoną, standardową dyszę główną. Praca silnika przy złej konfiguracji na danej wysokości może zwiększyć jego emisję i zużycie paliwa oraz pogorszyć wydajność pracy.



## KONSERWACJA

Należy upewnić się, że agregat jest utrzymywany w czystości i przechowywany prawidłowo. Urządzenie należy uruchamiać wyłącznie na płaskiej, równej powierzchni, w czystym i suchym środowisku pracy. NIE wystawiać urządzenia na działania skrajnych warunków, nadmiernego kurzu, brudu, wilgoci lub korozyjnych oparów.

### ⚠ OSTRZEŻENIE

Nie wolno uruchamiać uszkodzonego lub wadliwego agregatu.

### ⚠ OSTRZEŻENIE

Niewłaściwa konserwacja spowoduje utratę gwarancji.

### 💬 UWAGA

W przypadku urządzeń i systemów kontroli emisji należy przeczytać i zrozumieć swoje obowiązki w zakresie serwisowania, wskazane w Oświadczeniu gwarancyjnym dotyczącym kontroli emisji, zawartym w niniejszej instrukcji.

Właściciel/operator jest odpowiedzialny za wszystkie okresowe konserwacje.

Obejmuje to wymianę oleju, kontrolę/wymianę świec zapłonowych, kontrolę/regulację luzu zaworu i kontrolę chwytacza iskier.

Należy wykonywać wszystkie zaplanowane czynności konserwacyjne w sposób terminowy.

Przed uruchomieniem agregatu należy wyeliminować wszystkie problemy.

Aby uzyskać pomoc w zakresie serwisu lub części, należy skontaktować się z naszym Technical Support Team

## Czyszczenie agregatu

### ⚠ PRZESTROGA

NIE WOLNO kierować strumienia wody bezpośrednio na agregat, ponieważ unieważni to oferowaną gwarancję.

Woda może dostać się do agregatu przez szczeliny chłodzące i uszkodzić uzwojenia agregatu. Może również zanieczyścić układ paliwowy.

1. Należy użyć wilgotnej szmatki do czyszczenia zewnętrznych powierzchni agregatu.
2. Brud i olej należy usunąć za pomocą szczotki z miękkiego włosa.
3. Brud i odłamki należy usunąć z agregatu za pomocą sprężarki powietrza (25 PSI).
4. Należy sprawdzić wszystkie otwory wentylacyjne i szczeliny chłodzące pod kątem czystości i drożności.

Aby zapobiec przypadkowemu uruchomieniu, przed wykonaniem jakichkolwiek czynności serwisowych należy wyjąć i uziemić przewód świecy zapłonowej.

## Wymiana oleju silnikowego

Olej należy wymienić, gdy silnik jest ciepły. Należy zapoznać się z danymi technicznymi oleju, aby dobrać klasę odpowiednią dla środowiska pracy.

1. Wyjąć korek spustowy oleju kluczem nasadowym 10 mm z przedłużeniem (brak w zestawie).

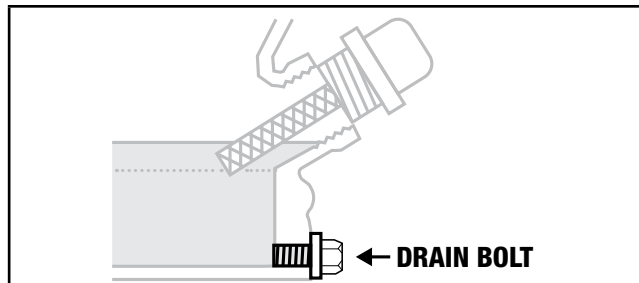

2. Spuścić cały olej do odpowiedniego pojemnika.
3. Włożyć korek spustowy oleju na miejsce.
4. Wyjąć korek wlewu oleju/bagnet, aby wlać olej.
5. Dolać olej zgodnie z punktem „Dolewanie oleju silnikowego” w sekcji „Montaż”. NIE PRZEPEŁNIAĆ. Zestaw nie zawiera oleju dla celów rutynowej konserwacji.
6. Zużyty olej należy oddać do certyfikowanego zakładu utylizacji odpadów.

### 💬 UWAGA

Po dolaniu oleju kontrola wzrokowa powinna wykazać, że olej sięga poziomu około 1–2 gwintów od otworu wlewowego. W przypadku sprawdzania poziomu oleju bagnetem, NIE należy go wkręcać.

## Czyszczenie i regulacja świecy zapłonowej

1. Odłączyć kabel od świecy zapłonowej.
2. Do wyjęcia świecy należy użyć klucza nasadowego do świec zapłonowych (brak w zestawie) lub nasadki 13/16 in. (21 mm) (brak w zestawie).
3. Skontrolować elektrodę świecy. Musi być czysta i nieużyta, aby była zdolna do wytwarzania iskry niezbędnej do zapłonu.
4. Upewnić się, że szczelina świecy zapłonowej wynosi 0.028–0.031 in. (0.7–0.8 mm).

### ⚠ PRZESTROGA

Brak regularnego czyszczenia/wymiany świecy zapłonowej spowoduje osłabienie wydajności silnika, pogorszenie zużycia paliwa lub większe uszkodzenie elementów silnika.

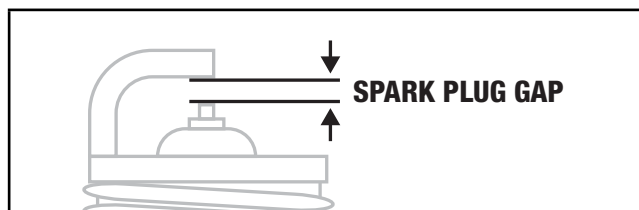

- Podczas wymiany świecy należy odnieść się do informacji na temat rodzajów świec zapłonowych, wskazanych w sekcji „Dane techniczne”.
- Ponownie mocno zamocować świecę.
- Podłączyć przewód do świecy zapłonowej.

## Czyszczenie filtra powietrza

- Odkręcić pokrywę mocującą filtr powietrza do zespołu, obracając element mocujący w lewo.
- Wyjąć piankowy wkład filtrujący.
- Umyć go wodą z detergentem w płynie. Owinąć czystą szmatką i dokładnie wycisnąć do sucha.
- Nasączyć czystym olejem silnikowym.
- Owinąć czystą, chłonną szmatką i ścisnąć, aby usunąć nadmiar oleju.
- Umieścić filtr w zespole.
- Ponownie zamocować pokrywę filtra powietrza i dokręcić element mocujący, obracając w prawo.

## Czyszczenie chwytacza iskier

- Przed przystąpieniem do serwisowania chwytacza iskier należy odczekać, aż silnik całkowicie ostygnie.
- Wykręcić dwie lub trzy śruby (w zależności od modelu), utrzymujące płytę pokrywki, która mocuje chwytacz iskier do tłumika.
- Zdjąć ekran chwytacza iskier.
- Ostrożnie usunąć nagar z ekranu chwytacza iskier za pomocą szczotki drucianej.

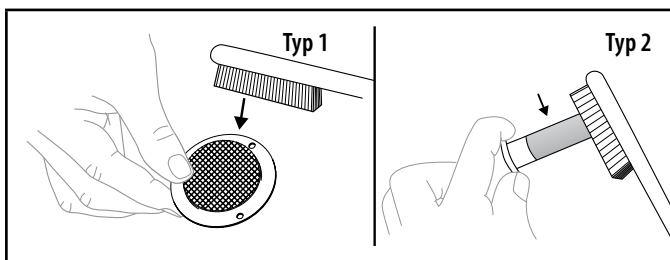

\* Informacje o właściwym chwytaczu iskier podane są na wykazie części dla posiadanego modelu.

- Wymienić chwytacz iskier, jeśli jest uszkodzony.
- Umieścić chwytacz iskier na tłumiku i zamocować go za pomocą śrub wykręconych w kroku 2.

## ⚠ PRZESTROGA

Niewyczyszczenie chwytacza iskier obniży wydajność silnika.

W przypadku dłuższych okresów pracy przy dużym obciążeniu chwytacz iskier należy poddawać pracom konserwacyjnym raz w miesiącu.

## 🗨 UWAGA

Prawa federalne i lokalne oraz wymagania administracyjne wskazują, kiedy zastosowanie chwytacza iskier jest konieczne. Korzystanie z chwytaczy iskier dostępnych na zamówienie jest niezbędne, jeśli ten agregat ma pracować na terenie lasów państwowych. W Kalifornii agregatu tego nie wolno używać na terenach porośniętych lasami, zarostami lub trawą, chyba że silnik jest wyposażony w chwytacz iskier.

## Dostosowywanie regulatora

### ⚠ OSTRZEŻENIE

Zmiana ustawień fabrycznych regulatora spowoduje unieważnienie gwarancji.

Mieszanka paliwowo-powietrzna nie jest regulowana. Manipulowanie regulatorem może spowodować uszkodzenie agregatu i urządzeń elektrycznych i unieważni gwarancję. Należy skontaktować się z naszym działem Technical Support Team +44(0)1942-715-407 we wszystkich innych sprawach związanych z serwisowaniem lub regulacją.

## Akumulator agregatu

Agregat wyposażony jest w automatyczny obwód ładowania akumulatora, który ładuje akumulator podczas pracy silnika. Akumulator będzie utrzymywał właściwe napięcie, jeśli urządzenie będzie używane regularnie (mniej więcej raz na dwa tygodnie). W przypadku użytkowania rzadziej akumulator należy podłączać do ładowarki podtrzymującej lub konserwatora akumulatora (brak w zestawie), aby utrzymać moc na odpowiednim poziomie.

Maksymalne natężenie prądu ładowania nie powinno przekraczać 1,5 A. Należy postępować zgodnie z instrukcjami dołączonymi do ładowarki. Akumulator należy ładować do pełna przynajmniej raz w miesiącu. Jeśli akumulator nie jest w stanie uruchomić silnika, można uruchomić go ręcznie, pociągając linkę rozruchową. Jeśli napięcie akumulatora jest wyjątkowo niskie, obwód ładowania może nie być w stanie naładować akumulatora. W takim przypadku przed ponownym użyciem konieczne będzie naładowanie akumulatora przy pomocy standardowej ładowarki samochodowej.

### Odłączanie akumulatora

- Zdjąć osłonę z czarnego (–) przewodu akumulatora.
- Odłączyć czarny (–) przewód od czarnego (–) zacisku akumulatora i zachować śrubę z nakrętką.
- Powtórzyć kroki 1–2 dla czerwonego (+) przewodu akumulatora.
- Akumulator przechowywać w chłodnym, suchym miejscu.

### Ładowanie akumulatora

W przypadku agregatu wyposażonego w akumulatory do rozruchu elektrycznego należy przestrzegać zasad ich właściwej konserwacji i przechowywania.

Do ładowania akumulatora podczas przechowywania agregatu należy użyć ładowarki podtrzymującej lub konserwatora akumulatora. Maksymalne natężenie prądu ładowania nie powinno przekraczać 1,5 A. Należy postępować

zgodnie z instrukcjami dołączonymi do ładowarki podtrzymującej lub konserwatora akumulatora. Akumulator należy ładować do pełna przynajmniej raz w miesiącu.

## Bateria pilota zdalnego sterowania

### UWAGA

- Należy kupować baterie odpowiedniego rozmiaru i klasy przeznaczonej do tego zastosowania.
- Przed instalacją baterii należy wyczyścić styki baterii, a także styki urządzenia.
- Wymować baterie z urządzenia, które nie będzie używane przez dłuższy czas.
- Baterie należy wymować w przypadku zużycia lub jeśli produkt ma być nieużywany przez długi czas.

## Harmonogram przeglądów

Należy przestrzegać częstotliwości serwisowania, wskazanych w poniższym harmonogramie konserwacji.

Należy serwisować agregat częściej, gdy pracuje w niesprzyjających warunkach lub z wysoką intensywnością.

Należy skontaktować się z naszym Technical Support Team pod numerem +44(0)1942-715-407, aby zlokalizować najbliższy certyfikowany serwis firmy CPE, którym można przeprowadzić serwis agregatu lub silnika.

### CO 8 GODZIN LUB PRZED KAŻDYM UŻYCIEM

- ☐ Kontrola poziomu oleju
- ☐ Oczyszczyć okolice wlotu powietrza i tłumika

### PIERWSZE 5 GODZIN (DOCIERANIE)

- ☐ Wymiana oleju

### CO 50 GODZIN LUB RAZ NA ROK

- ☐ Wyczyścić filtr powietrza
- ☐ Wymienić olej, jeśli urządzenie pracuje pod dużym obciążeniem lub w gorących środowiskach

### CO 100 GODZIN LUB RAZ NA ROK

- ☐ Wymiana oleju
- ☐ Oczyszczyć/wyregulować świecę zapłonową
- ☐ Sprawdzić/dostosować luz zaworu\*
- ☐ Wyczyścić chwytacz iskier
- ☐ Wyczyścić zbiornik paliwa i filtr\*

### CO 250 GODZIN

- ☐ Wyczyścić komorę spalania\*\*

### CO 3 LATA

- ☐ Wymienić przewód paliwowy\*

\* Czynność musi zostać wykonana przez wykwalifikowanych, doświadczonych właścicieli lub certyfikowane centrum serwisowe firmy CPE (usługi dostępne za opłatą).

## PRZECHOWYWANIE

### OSTRZEŻENIE

Aby uniknąć przypadkowego lub niezamierzonego zapłonu agregatu podczas przechowywania, należy przestrzegać następujących środków ostrożności:

- Przechowując agregat należy upewnić się, że przycisk START/STOP jest wyłączony (nie jest podświetlony), a zawór paliwa jest ustawiony w pozycji „OFF”.

## Przechowywanie krótkoterminowe (do 30 dni)

Benzyna z domieszką etanolu może zagęszczać się i zatkać gaźnik, jeśli w ciągu 4 tygodni agregat nie zostanie uruchomiony lub z gaźnika nie zostanie odprowadzona benzyna.

1. Należy upewnić się, że od agregatu odłączono wszystkie urządzenia.
2. Uruchomić agregat w sposób opisany w sekcji „Uruchamianie silnika”.
3. Obrócić zawór paliwa na pozycję „OFF”.
4. Pozwolić silnikowi pracować aż do zatrzymania wskutek wyczerpania paliwa. Zwykle zajmuje to kilka minut.
5. W przypadku rozruchu z użyciem pilota naciśnięć przycisk START/STOP jeszcze raz, aby upewnić się, że agregat jest wyłączony, a nie w trybie „STANDBY” (miga na zielono).

## Przechowywanie średnioterminowe (30 dni – 1 rok)

Maksymalny okres przydatności benzyny z domieszką etanolu w zbiorniku to 1 rok, o ile dodano do niej stabilizatory o odpowiedniej formule i jeśli jest przechowywana w chłodnym, suchym miejscu.

1. Należy upewnić się, że od agregatu odłączono wszystkie urządzenia.
2. Do zbiornika benzyny dodać stabilizator paliwa o odpowiedniej formule.
3. Obrócić zawór paliwa do pozycji „ON”.
4. Uruchomić agregat na 10 minut, aby uzdatniona benzyna przepłynęła przez układ paliwowy.
5. **Opcja 1: Spuścić benzynę z gaźnika**
  - 5a. Wyłączyć agregat, naciskając przycisk START/STOP. W przypadku rozruchu z użyciem pilota naciśnięć przycisk START/STOP jeszcze raz, aby upewnić się, że agregat jest wyłączony, a nie w trybie „STANDBY” (miga na zielono).
  - 5b. Obrócić zawór paliwa na pozycję „OFF”.

- 5c. Za pomocą śruby spustowej gaźnika wyłączyć nadmiar benzyny do odpowiedniego pojemnika. Aby zapobiec rozlaniu benzyny, podstawić lejek (w razie potrzeby z odpowiednim węzłem) pod śrubą spustową gaźnika.

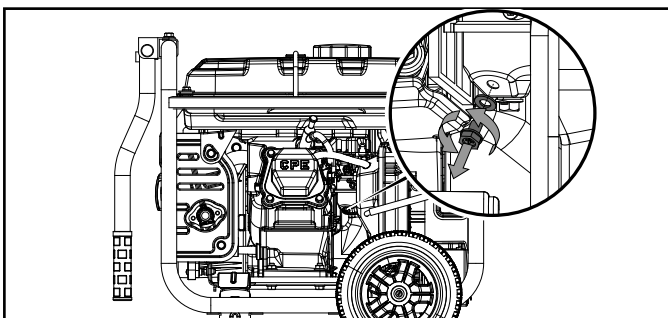

- 5d. Gdy benzyna przestanie wypływać z gaźnika, należy ponownie zamocować i dokręcić śrubę spustową i prawidłowo zutilizować spuszczoną benzynę zgodnie z lokalnymi przepisami lub wytycznymi.

## 6. Opcja 2: Praca na sucho

- 6a. Gdy agregat pracuje, należy przestawić zawór paliwa na pozycję „OFF” (wyłączoną) i pozwolić agregatowi pracować do momentu, aż skończy się paliwo. Może to potrwać kilka minut.
- 6b. W przypadku rozruchu z użyciem pilota nacisnąć przycisk START/STOP jeszcze raz, aby upewnić się, że agregat jest wyłączony, a nie w trybie „STANDBY” (miga na zielono).
7. Wyjąć nasadkę świecy zapłonowej i wlać mniej więcej łyżkę oleju do cylindra.
  8. Powoli pociągnąć linkę rozrusznika, aby obrócić silnik w celu rozprowadzenia oleju i nasmarowania cylindra.
  9. Z powrotem zainstalować świecę zapłonową wraz z nasadką.
  10. Wyczyścić agregat zgodnie z sekcją „Czyszczenie agregatu”.
  11. Przechowywać agregat w chłodnym, suchym miejscu nie narażonym na bezpośrednie działanie promieni słonecznych.

## Przechowywanie długoterminowe (ponad 1 rok)

W przypadku przechowywania powyżej 1 roku zbiornik paliwa i gaźnik muszą zostać całkowicie opróżnione z benzyny.

1. Agregat musi być WYŁĄCZONY, a wszystkie urządzenia odłączone. Upewnić się, że przycisk START/STOP nie miga na zielono i nie znajduje się w trybie „STANDBY” (czuwania).
2. Obrócić zawór paliwa do pozycji „ON”.
3. Za pomocą śruby spustowej gaźnika wyłączyć nadmiar benzyny ze zbiornika oraz gaźnika do odpowiedniego pojemnika. Aby zapobiec rozlaniu benzyny, podstawić lejek (w razie potrzeby z odpowiednim węzłem) pod śrubą spustową gaźnika.
4. Gdy benzyna przestanie wypływać z gaźnika, należy ponownie zamocować i dokręcić śrubę spustową i prawidłowo zutilizować spuszczoną benzynę zgodnie z lokalnymi przepisami lub wytycznymi.
5. Obrócić zawór paliwa na pozycję „OFF”.
6. Wykonać kroki 7–11 z sekcji „Przechowywanie średnioterminowe”.

## Przywracanie do użytkowania

### UWAGA

Jeśli agregat był niewłaściwie przechowywany z benzyną z domieszką etanolu w zbiorniku benzyny i/lub gaźniku przez okres dłuższy niż 30 dni, należy spuścić całe paliwo i dokładnie oczyścić gaźnik z osadów etanolu. Proces ten obejmuje zaawansowane technicznie zadania. Aby uzyskać pomoc, należy skontaktować się z naszym Technical Support Team pod numerem +44(0)1942-715-407.

Jeśli przed rozpoczęciem przechowywania agregatu zbiornik paliwa i gaźnik zostały prawidłowo opróżnione z całej benzyny z domieszką etanolu, podczas przywracania go do eksploatacji należy wykonać poniższe czynności.

1. Dolać benzynę do agregatu zgodnie z sekcją „Dolewanie paliwa”.
2. Obrócić zawór paliwa do pozycji „ON”.
3. Po 5 minutach sprawdzić, czy w okolicach gaźnika i filtra powietrza nie ma wycieków benzyny. W przypadku stwierdzenia jakichkolwiek wycieków gaźnik należy zdemontować oraz wyczyścić bądź wymienić. Jeśli nie ma wycieków benzyny, należy przekręcić zawór paliwa do pozycji „OFF” (wyłączonej).
4. Sprawdzić poziom oleju silnikowego i w razie potrzeby dolać czysty, świeży olej. Właściwy rodzaj oleju można znaleźć w sekcji „Dane techniczne oleju”.
5. Sprawdzić i usunąć z filtra powietrza wszelkie owady, pajęczyny lub inne przedmioty powodujące zatory. W razie potrzeby wyczyścić filtr powietrza zgodnie z sekcją „Czyszczenie filtra powietrza”.
6. Uruchomić agregat zgodnie z sekcją „Uruchamianie silnika”.

## DANE TECHNICZNE

## Dane techniczne agregatu

Model agregatu .....	CPG4000DHY-EU
Typ rozruchu .....	Wireless, Electric, Manual
Moc (maks./praca) .....	3600/3500
Napięcie AC .....	220-240
Natężenie AC przy 220 V .....	15.9
Napięcie DC .....	12
Natężenie DC .....	8
Częstotliwość .....	50 Hz
Fazy .....	Jedna
Typ uziemienia .....	Neutral Floating
Waga .....	96.8 lb. (43.9 kg)
Długość .....	23.5 in. (59.8 cm)
Szerokość .....	24.8 in. (63 cm)
Wysokość .....	20.5 in. (52 cm)
Zmierzony poziom ciśnienia akustycznego (7 m w trybie Eco) .....	64 dB(A)
Gwarantowany poziom mocy akustycznej .....	96 dB(A)
Niepewność pomiaru hałasu .....	≤ 1,5 dB(A)

## Dane techniczne silnika

Model .....	YF-172IV-331
Pojemność skokowa .....	224 cc
Typ .....	Czterosuwowy OHV

## Świeca zapłonowa

Typ OEM .....	NHSP F6RTC
Typ zamiennika .....	NGK BPR6ES lub odpowiednik
Szczelina .....	0.028-0.031 in. (0.7-0.8 mm)

## Zawór

Prześwit na wlocie .....	0.13-0.17 mm. (0.005-0.007 in.)
Prześwit na wylocie .....	0.18-0.22 mm (0.007-0.009 in.)

## UWAGA

Biuletyn techniczny dotyczący procedur regulacji zaworów jest dostępny na stronie [www.championpowerequipment.co.uk](http://www.championpowerequipment.co.uk)

## Dane techniczne oleju (brak w zestawie)

## NIE PRZEPEŁNIAĆ.

Typ .....	*Patrz poniższa tabela
Pojemność .....	20.3 fl. oz. / 0.6 qt. (0.6 L)

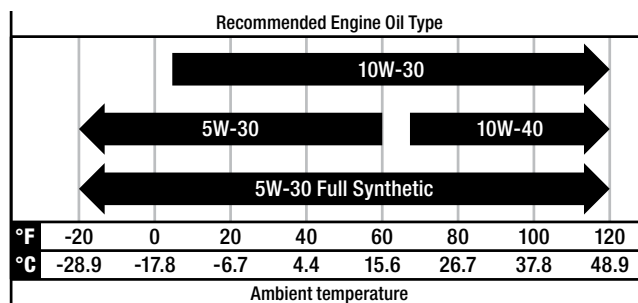

## UWAGA

Temperatura wpływa na olej silnikowy i osiągi silnika. Należy zmienić typ oleju silnikowego w zależności od temperatury, aby dostosować go do potrzeb silnika.

## Dane techniczne paliwa

Należy stosować benzynę bezołowiową o minimalnej liczbie oktanowej 87 i zawartości etanolu 10% objętości lub mniejszej. NIE STOSOWAĆ paliwa E15 lub E85. NIE PRZEPEŁNIAĆ. Stosować wyłącznie paliwo typu E5 lub E10.

Pojemność benzyny .....	2.9 gal. (11 L)
-------------------------	-----------------

## Dane techniczne akumulatora

Typ .....	Akumulator kwasowo-ołowiowy uszczelniony
Napięcie DC .....	12
Pojemność .....	7 Ah

## Wymagania dot. temperatury

Zakres temperatur przy rozruchu (°F/°C) .....	5 do 104/-15 do 40
Zakres temperatur przy rozruchu zdalnym (°F/°C) .....	5 do 104/-15 do 40

## UWAGA

**Ważny komunikat dotyczący temperatury:** Ten produkt został zaprojektowany i jest przystosowany do ciągłej pracy w temperaturze otoczenia do 104°F (40°C). W razie potrzeby może pracować w temperaturach od 5°F (-15°C) do 122°F (50°C) przez krótki czas. W przypadku narażenia na działanie temperatur poza tym zakresem podczas przechowywania należy je przywrócić do tego zakresu przed rozpoczęciem pracy. W każdym przypadku produkt musi być używany na zewnątrz, w dobrze wentylowanym miejscu, z dala od drzwi, okien i otworów wentylacyjnych.

## ROZWIĄZYWANIE PROBLEMÓW

Problem	Przyczyna	Rozwiązanie
Silnik nie chce się uruchomić	Brak paliwa	Dolać paliwa
	Wadliwa świeca zapłonowa.	Oczyszczyć i wyregulować świecę zapłonową lub wymienić ją.
	Niski poziom oleju.	Napełnić skrzynię korbowa do odpowiedniego poziomu.
		Ustawić agregat na płaskim, równym podłożu.
	Luźny przewód świecy zapłonowej.	Podłączyć przewód do świecy zapłonowej.
	Zamknięty zawór paliwa.	Otworzyć zawór paliwa.
	Przycisk START/STOP w trybie wyłączonym.	Nacisnąć przycisk START/STOP, aby wejść w tryb „STANDBY”, a następnie nacisnąć go ponownie, aby rozpocząć rozruch. Ewentualnie patrz sekcja dotycząca rozruchu ręcznego.
	Stare paliwo lub woda w paliwie.	Spuścić paliwo i wymienić na świeże.
Zalanie paliwem.	Odstawić urządzenie na 10 minut.	
Silnik uruchamia się, ale pracuje nierówno.	Ssanie w złej pozycji.	Przesuwać zawór ssania, aż zatrzyma się w pozycji „RUN” lub wcisnąć przycisk ssania, jeśli jest podświetlony na zielono.
	Zabrudzony filtr powietrza.	Wyczyścić lub wymienić filtr powietrza.
	Zabrudzony zawór paliwa.	Wyczyścić zawór paliwa.
	Zatkany chwytacz iskier.	Wyczyścić chwytacz iskier.
Silnik nie chce się uruchomić zdalnie.	Wyczerpana bateria pilota zdalnego sterowania.	Wymienić baterię w pilocie zdalnego sterowania.
	Rozładowany akumulator agregatu.	Naładować akumulator agregatu.
	Przycisk START/STOP w trybie wyłączonym.	Nacisnąć przycisk START/STOP, aby wejść w tryb „STANDBY”, a następnie nacisnąć przycisk „START” na pilocie jeden raz.
	Agregat poza zasięgiem sygnału z pilota.	Pilot musi znajdować się w promieniu 80 stóp od agregatu.
	Przeszkody między agregatem a pilotem.	Usunąć przeszkody między agregatem a pilotem.
Silnik nie chce się uruchomić przy użyciu rozruchu elektrycznego.	Rozładowany akumulator agregatu.	Naładować akumulator agregatu.
	Przycisk START/STOP w trybie wyłączonym.	Nacisnąć przycisk START/STOP, aby wejść w tryb „STANDBY”, a następnie nacisnąć go ponownie, aby rozpocząć rozruch.
Silnik wyłącza się podczas pracy.	Brak paliwa.	Napełnić zbiornik paliwa.
	Niski poziom oleju.	Napełnić skrzynię korbowa do odpowiedniego poziomu. Ustawić agregat na płaskim, równym podłożu.
	Zatkany chwytacz iskier.	Wyczyścić chwytacz iskier.
Agregat nie dostarcza wystarczającej mocy lub przegrzewa się.	Agregat jest przeciążony.	Sprawdzić obciążenie i dostosować je. Patrz „Podłączanie odbiorników elektrycznych”.
	Zabrudzony filtr powietrza.	Wyczyścić lub wymienić filtr powietrza.
	Ssanie w złej pozycji.	Przesuwać zawór ssania, aż zatrzyma się w pozycji „RUN” lub wcisnąć przycisk ssania, jeśli jest podświetlony na zielono.
Silnik pracuje, ale w obwodzie AC nie ma mocy.	Źle podłączony przewód.	Sprawdzić wszystkie połączenia.
	Aktywowany wyłącznik automatyczny.	Zresetować wyłącznik.
	Wadliwy moduł inwertera.	Skontaktować się z działem pomocy technicznej.
	Luźne okablowanie.	Sprawdzić i poprawić połączenia przewodów.
	Przeciążenie obwodu AC: Przycisk podświetlony na czerwono.	Zredukować obciążenie obwodu AC i wcisnąć przycisk resetu przeciążenia, aż podświetli się na zielono.
	Inne	Skontaktować się z infolinią.



Problem	Przyczyna	Rozwiązanie
Silnik pracuje nierównomiernie lub krztusi się.	Wadliwy regulator silnika.	Skontaktować się z infolinią.
	Zabrudzony zawór paliwa.	Wyczyścić zawór paliwa.
	Gaźnik jest brudny i nie dostaje wystarczającej ilości paliwa.	Skontaktować się z infolinią.
	Ssanie w złej pozycji.	Przesuwać zawór ssania, aż zatrzyma się w pozycji „RUN” lub wcisnąć przycisk ssania, jeśli jest podświetlony na zielono.
Wielokrotne uruchamianie się wyłącznika automatycznego.	Przeciążenie.	Sprawdzić obciążenie i dostosować je. Patrz „Podłączanie odbiorników elektrycznych”.
	Wadliwe przewody zasilające lub urządzenie.	Sprawdzić przewody pod kątem uszkodzeń, przerw w izolacji lub strzępienia. Wymienić wadliwe urządzenie.
	Wyłącznik automatyczny wciąż zbyt gorący.	Odstawić urządzenie na 5 minut.

**W przypadku innych problemów i w celu uzyskania pomocy technicznej:**

Technical Support Team

Bezpłatny numer +44(0)1942-715-407

sales@winchsolutions.co.uk

## GWARANCJA\*

CHAMPION POWER EQUIPMENT  
3-LETNIA OGRANICZONA GWARANCJA

### Kwalifikacje gwarancyjne

Aby zarejestrować produkt w celu uzyskania gwarancji i BEZPŁATNEJ telefonicznej pomocy technicznej przez cały okres użytkowania, należy wejść na stronę:

<https://www.championpowerequipment.co.uk>

Aby przeprowadzić rejestrację, należy dołączyć kopię dowodu zakupu jako dowód oryginalnego zakupu. Aby otrzymać serwis gwarancyjny, niezbędny jest dowód zakupu. Należy zarejestrować urządzenie w ciągu dziesięciu (10) dni od daty zakupu.

### Gwarancja naprawy/wymiany

Firma CPE gwarantuje pierwotnemu nabywcy, że elementy mechaniczne i elektryczne będą wolne od wad materiałowych i wykonawczych przez okres trzech (3) lat w przypadku użytku domowego lub przez 1000 godzin, w zależności od tego, które nastąpi jako pierwsze, oraz jednego (1) roku w przypadku użytku komercyjnego i przemysłowego lub 1000 godzin, w zależności od tego, które nastąpi wcześniej. Koszty transportu produktu przekazanego do naprawy lub wymiany w ramach niniejszej gwarancji są wyłączną odpowiedzialnością nabywcy. Niniejsza gwarancja dotyczy tylko pierwotnego nabywcy i nie może zostać przeniesiona. Pełne warunki gwarancji znajdują się na stronie: [www.championpowerequipment.co.uk](http://www.championpowerequipment.co.uk).

### Nie zwracać urządzenia do miejsca zakupu

Należy skontaktować się z serwisem technicznym firmy CPE, a firma CPE rozwiąże każdy problem poprzez telefon lub e-mail. Jeśli problem nie zostanie rozwiązany tą metodą, firma CPE, według własnego uznania, zezwoli na ocenę, naprawę lub wymianę wadliwej części lub komponentu w centrum serwisowym firmy CPE. Firma CPE poda numer sprawy do serwisu gwarancyjnego. Należy go zachować. Naprawy lub wymiany bez uprzedniej autoryzacji lub w nieautoryzowanym punkcie naprawczym nie będą objęte niniejszą gwarancją.

### Wyłączenia gwarancji

Niniejsza gwarancja nie obejmuje następujących napraw i sprzętu:

#### Normalne zużycie

Produkty z elementami mechanicznymi i elektrycznymi wymagają okresowych części i serwisowania, aby działały prawidłowo. Niniejsza gwarancja nie obejmuje napraw, gdy normalne użytkowanie wyczerpało żywotność części lub całego sprzętu.

#### Instalacja, użytkowanie i konserwacja

Niniejsza gwarancja nie dotyczy części ani prac, jeśli produkt uznany zostanie za użytkowany w sposób nieprawidłowy, zaniedbany, brał udział w wypadku, był nadużywany, przeciążany poza jego granice, modyfikowany, nieprawidłowo instalowany lub podłączany do dowolnego elementu elektrycznego. Niniejsza gwarancja nie obejmuje zwykłej konserwacji; normalna konserwacja nie musi być przeprowadzana w zakładzie lub przez osobę upoważnioną przez firmę CPE.

### Inne wykluczenia

Niniejsza gwarancja nie obejmuje:

- Wad kosmetycznych takich jak farba, naklejki itp.
- Przedmiotów zużywalnych, takich jak wkłady filtrów, o-ringi itp.
- Akcesoriów, takich jak akumulatory rozruchowe, pierścienie tłokowe i pokrywki używane w trakcie magazynowania.
- Awarii spowodowanych działaniem siły wyższej, będących poza kontrolą producenta.
- Problemów wynikających z użycia części innych niż oryginalne części firmy Champion Power Equipment.

Wszelkich części uznanych przez użytkownika za uszkodzone. W stosownych przypadkach niniejsza gwarancja nie obejmuje produktów używanych do zasilania głównego w miejsce zasilania sieciowego.

### Granice dorozumianej gwarancji i szkód następnych

Firma Champion Power Equipment zrzeka się wszelkich zobowiązań do pokrycia kosztów związanych z utratą czasu, możliwości użytkowania tego produktu, transportu lub jakichkolwiek przypadkowych lub wynikowych roszczeń wniesionych przez jakąkolwiek osobę w związku z użytkowaniem tego produktu. NINIEJSZA GWARANCJA I ZAŁĄCZONA USTAWA O OCHRONIE ŚRODOWISKA (EPA) WIELKIEJ BRYTANII i/lub SYSTEM KONTROLI JAKOŚCI CARB (W STOSOWNYCH PRZYPADKACH) ZASTĘPUJĄ WSZELKIE INNE GWARANCJE, WYRAŹNE LUB DOROZUMIANE, W TYM GWARANCJE WARTOŚCI HANDLOWEJ LUB PRZYDATNOŚCI DO OKREŚLONEGO CELU.

Urządzenie dostarczone na zamianę będzie objęte gwarancją oryginalnego urządzenia. Czas trwania gwarancji na wymieniony egzemplarz będzie obliczany w odniesieniu do daty zakupu egzemplarza pierwotnego.

Niniejsza gwarancja nadaje użytkownikowi pewne prawa, które mogą się różnić w zależności od kraju lub regionu. Ponadto w niektórych krajach lub regionach użytkownikowi mogą przysługiwać prawa niewymienione w niniejszej gwarancji.

## INTRODUKTION

Gratulerar till ditt köp av en Champion Power Equipment-produkt (CPE). CPE konstruerar, bygger och stödjer alla våra produkter enligt strikta specifikationer och riktlinjer. Med rätt produktkunskap, säker användning och regelbundet underhåll bör denna produkt ge år av tillfredsställande service.

Alla ansträngningar har vidtagits för att säkerställa informationens noggrannhet och fullständighet i den här bruksanvisning vid publiceringen, och vi förbehåller oss rätten att ändra, modifiera och/eller förbättra produkten och detta dokument när som helst utan föregående meddelande.

För CPE är det både av stort värde hur våra produkter utformas, tillverkas, används och servas och att vi ger säkerhet för operatören och människor runt generatoren. Därför är det **VIKTIGT** att innan produkten används gå igenom produktens bruksanvisning och annat produktmaterial noga och ha fullständig kontroll på och kunskap om montering, drift, faror och underhåll av produkten. Bekanta dig med, och se till att andra som planerar att använda produkten, också bekantar sig med de korrekta säkerhets- och driftsförfarandena före varje användning. Använd alltid sunt förnuft och var försiktig när du använder produkten för att säkerställa att inga olyckshändelser, egendoms- eller personskador uppstår. Vi vill att du ska fortsätta använda och vara nöjd med din CPE-produkt under de kommande åren.

Du måste uppge fullständiga modell- och serienummer på din produkt när du kontaktar CPE om delar och/eller service. Skriv ner informationen som finns på din produkts typskylt i tabellen nedan.

<b>CPE TEKNISKT SUPPORTTEAM</b>
<b>+44(0)-1942-715-407</b>
<b>MODELLNUMMER</b>
<b>CPG4000DHY-EU</b>
<b>SERIENUMMER</b>
<b>INKÖPSDATUM</b>
<b>INKÖPSPLATS</b>

## SÄKERHETSDEFINITIONER

Syftet med säkerhetssymboler är att uppmärksamma dig på eventuella faror. Säkerhetssymbolerna och deras förklaringar förtjänar din noggranna uppmärksamhet och förståelse. Säkerhetsvarningarna eliminerar inte i sig någon fara. De instruktioner eller varningar de ger ersätter inte lämpliga åtgärder för att förebygga olyckshändelser.

### **FARA**

FARA anger en farlig situation som, om den inte undviks, kommer att leda till dödsfall eller allvarlig personskada.

### **VARNING**

VARNING betecknar en farlig situation som, om den inte undviks, kan leda till dödsfall eller allvarliga personskador.

### **FÖRSIKTIGHET**

FÖRSIKTIGHET betecknar en farlig situation som, om den inte undviks, kan leda till mindre eller måttliga personskador.

### **OBSERVERA**

OBSERVERA betecknar information som anses viktig, men inte är farorelaterad (t.ex. meddelanden som avser egendomsskada).

## VIKTIGA SÄKERHETSANVISNINGAR

### **FARA**

Generatoravgaser innehåller kolmonoxid som är en färglös, doftfri, giftig gas. Att andas in kolmonoxid kommer att orsaka illamående, yrsel, svimning eller död. Om du börjar känna dig yr eller svag, se till att få frisk luft omedelbart.

**ANVÄND GENERATORN ENDAST UTOMHUS OCH PÅ EN VÄL VENTILERAD PLATS MED AVGASRÖRET RIKTAT UTÅT.**

ANVÄND INTE generatoren inomhus, inklusive garage, fordon, källare, kryputrymmen och skjul, inhägnader eller utrymmen samt generatorutrymmen i husbilar eller husvagnar.

LÅT INTE avgaser tränga in i stängda utrymmen genom fönster, dörrar, ventiler eller andra öppningar.

### **FARA**

Om en generator används inomhus **KAN DU DÖ INOM NÅGRA MINUTER**. Generatoravgaserna innehåller kolmonoxid. Du kan varken se eller känna lukten av giftet.

**ANVÄND ALDRIG** generatoren i en bostad eller ett garage, **ÄVEN OM** dörrarna och fönstren är öppna.

**ANVÄND ENDAST** generatoren **UTOMHUS** och på långt avstånd från fönster, dörrar och ventiler.

Använd **ALDRIG** generatoren med ljuddämparförlängning eller extra avgassystem då detta gör garantin ogiltig.



Installera batteriförsörjda kolmonoxidlarm eller inpluggningsbara kolmonoxidlarm med reservbatteri enligt tillverkarens anvisningar.

### **VARNING**

Även om generatoren har ett gnistskydd ska ett minsta avstånd på ca 1,5 m (fem fot) hållas från torr växtlighet och alla andra möjliga omgivande områden för att förhindra bränder.

### **FARA**

Använd utrustning med skydd på plats.

Roterande delar kan fastna i händer, fötter, hår, kläder och/eller accessoarer. Traumatiska amputationer eller allvarliga skärsår kan uppstå.

Se till att hålla händer och fötter borta från roterande delar.

Sätt upp långt hår och ta bort smycken.

Använd **INTE** löst sittande kläder, hängande snören eller andra saker som kan fastna.

### **FARA**

Generatoren genererar hög spänning.

Rör **INTE** frilagda sladdar eller uttag.

Använd **INTE** elkablar som är slitna, skadade eller trasiga. För att utrustningen ska fungera ordentligt ska endast Champion-elkablar användas.

Använd **INTE** generatoren i vått väderlek.

Tillåt **INTE** att barn under 18 år eller obehöriga använder eller utför underhåll på generatoren

Använd en jordfelsbrytare (GFCI) på fuktiga platser eller i områden med ledande material såsom metallunderlag.

För att ditt hems elsystem ska kunna anslutas ska en behörig elektriker installera en godkänd 30 A nätomkopplare. Dessutom ska installationen godkännas av den lokala behöriga myndigheten. Anslutningen måste isolera generatoren från kraften i elnätet och ska följa alla gällande lagar och elsäkerhetsregler.

### **VARNING**

Använd inte generatoren för medicinska eller livsuppehållande ändamål.

I akuta fall ska du genast ringa 112.

Använd **ALDRIG** den här produkten för att driva livsuppehållande enheter eller apparater.

Använd **ALDRIG** den här produkten för att driva medicinska enheter eller apparater.

Informera din elleverantör omedelbart om någon i ditt hushåll är beroende av elektrisk utrustning för att överleva.

Informera din elleverantör omedelbart om någon i ditt hushåll skulle drabbas av en medicinsk kris vid ett strömavbrott.

**⚠ VARNING**

Gnistor från en borttagen tändkabel kan orsaka en brand eller elektrisk stöt.

**Vid underhåll av generatorm:**

Dra ur sladden till tändstiftet och lägg den där den inte kan komma i kontakt med tändstiftet eller andra metallföremål.

Undersök INTE om det bildas gnistor när tändstiftet är borttaget.

Använd endast godkända tändstiftsprovare.

**⚠ VARNING**

När motorer är i drift bildas värme. Allvarliga skador kan uppstå vid kontakt. Brännbart material kan fatta eld vid kontakt.

Vidrör INTE varma ytor på generatorm. Detta gäller även för ljuddämparsystemet när generatorm är igång eller har varit stängd i mindre än en timme.

Undvik kontakt med heta avgaser.

Låt utrustning svalna av innan den vidrörs.

Använd aldrig ljuddämparförlängningar.

Se till att hålla ett avstånd på minst 91,4 cm (3 fot) på alla sidor för att säkerställa adekvat avsvälning.

Se till att hålla ett avstånd på minst 1,5 m (5 fot) från brännbart material.

**⚠ VARNING**

I och med att startsnöret dras tillbaka så snabbt dras hand och arm mot motorn snabbare än du hinner släppa taget. Brutna ben, frakturer, blåmärken eller stukningar kan bli resultatet. Oavsiktlig start kan resultera i intrassling, traumatisk amputation eller skärsår.

**När du ska starta motorn drar du i startsnöret långsamt tills du känner motstånd och då drar du snabbt för att undvika rekyl.**

**Starta eller stanna INTE motorn när elektrisk utrustning är ansluten och påslagen.**

**⚠ VARNING**

Denna produkt innehåller ett knappbatteri. Om det sväljs kan det orsaka allvarlig skada eller död inom endast två timmar. Uppsök läkare omedelbart.

**⚠ VARNING**

Denna produkt innehåller ett förseglat batteri. Försök aldrig öppna det.

Skulle det förseglade batteriet skadas och läcka vätska ska det genast kasseras och ersättas.

Alla medföljande batterier täcks av en ettårig garanti och ingår inte i den förlängda treåriga garantin.

Skulle du få batterivätska på händerna, i ögonen eller ansiktet ska du genast tvätta området och skölja med vatten. Om det inte blir bättre ska du genast kontakta sjukvården.

**⚠ FÖRSIKTIGHET**

Att överstiga generatorms driftkapacitet kan skada generatorm och/eller den elektriska utrustning som är ansluten till den.

Överlasta INTE generatorm.

Ändra INTE den reglerade hastigheten.

Modifiera INTE generatorm på något sätt.

**Destartwatt** som står på generatorm är det wattal som generator kan ge i medeltal i sex sekunder (växelriktare) eller tio minuter (av typen öppen ram).

**Maximala watt** är MAX-wattutbyte som generatorm kan köra på – du rekommenderas dock att inte köra generatorm på maximala watt längre än i cirka fem minuter (växelriktare) och 60 minuter (av typen öppen ram).

**När denna tid har gått och wattalet inte har sänkts aktiveras överlastskyddet och generatorm slås av.**

SV

**⚠ FÖRSIKTIGHET**

Olämplig hantering eller användning av generatorm kan skada den, förkorta dess livslängd och göra garantin ogiltig.

Använd endast generatorm på avsett sätt.

Använd endast på jämnt underlag.

Utsätt INTE generatorm för onormalt mycket fukt, damm eller smuts.

Låt INTE något material blockera ventilationsöppningarna.

Om anslutna enheter överhettas ska de stängas av och kopplas bort från generatorm.

**Använd INTE generatorm om:**

- den inte alstrar någon elektricitet
- utrustningen ger gnistor, rök eller eld
- utrustningen vibrerar överdrivet.
- Ljuddämparförlängningar eller utsugssystem måste läggas till

## Bränslesäkerhet



### BENSIN OCH BENSINÅNGOR ÄR MYCKET BRANDFARLIGA OCH EXPLOSIVA.

Brand eller explosion kan orsaka allvarliga brännskador eller död.

#### Bensin och bensinångor:

- Bensin är mycket brandfarligt och explosivt.
- Bensin kan orsaka eldsvåda eller explosion vid antändning.
- Bensin är ett flytande bränsle men dess ångor kan antändas.
- Bensin är irriterande för huden och måste tvättas bort omedelbart om den spillts på hud eller kläder.
- Bensin har en distinkt lukt, vilket hjälper till att upptäcka potentiella läckor snabbt.
- Bensin expanderar eller dras ihop beroende på omgivningstemperaturen. Fyll aldrig bensintanken helt, eftersom bensin behöver utrymme att expandera om temperaturen stiger.
- Vid petroleumbensinbrand får flammorna inte släckas om man inte kan stänga AV bränsleförsörjningsventilen. Detta beror på att det kan föreligga explosionsrisk om en eldsvåda släcks utan att bränsleförsörjningen stängts av.

#### Vid påfyllning eller avtappning av bensin:

Använd INTE tändare, cigarrer, tändstickor eller cigaretter med öppen låga när du fyller på bränsle.

Stäng av generatoren och låt den svalna i minst tio minuter innan bensinlocket tas av. Lossa försiktigt på locket för att släppa ut trycket ur tanken.

Bensin får endast fyllas på eller tappas av utomhus på en väl ventilerad plats.

Pumpa INTE in bensin direkt i generatoren på bensinstationen. Använd alltid en godkänd behållare för att fylla på bränslet i generatoren.

Överfyll INTE bensintanken.

Försök INTE att tappa av/fylla på bränsle i trånga utrymmen, fordon eller byggnader.

Om spill av bensin eller antändbara vätskor hamnar utanför generatoren MÅSTE de genast torkas upp innan generatoren startas.

Se alltid till att hålla bensin borta från gnistor, öppen eld, glöd, hetta eller andra antändningskällor.

#### När generatoren startas:

Försök ALDRIG att starta en skadad generator.

Se alltid till att bensinlocket, luftfiltret, tändstiftet, bränsleslangarna och avgassystemet sitter ordentligt på plats.

Låt alltid utspilld bensin dunsta bort ordentligt innan du försöker starta motorn.

Se alltid till att generatoren står stadigt på ett plant underlag.

#### Vid användning av generatoren:

Flytta eller tippa INTE generatoren under användning.

#### Vid transport eller underhåll av generatoren:

Se alltid till att bränsleventilen är stängd och att bensintanken är tom.

För gasolkompatibla modeller ska du kontrollera att gasolflaskan är frånkopplad och att den förvaras på säkert avstånd från generatoren.

Ta bort/frånkoppla tändstift eller högspänningsledning.

#### Vid förvaring av generatoren:

Förvara skyddad från gnistor, öppen eld, glöd, hetta eller andra antändningskällor.

Förvara inte generatoren, bensin- eller gasolflaskor nära ugnar, varmvattenberedare eller andra apparater som producerar värme eller som tänds automatiskt.

Töm alltid generators tank innan den ställs undan för förvaring; om inte kan kvarvarande bränsle stelna och förorena generatoren.



Placera ALDRIG bensindunk, bensintankar, gasolflaskor eller annat brännbart material där avgaserna från motorn passerar då den används.



Använd aldrig en bensindunk, bensintank eller annan bränsleförvaring som är trasig på något sätt.



### Dekaler om säkerhet och på fast skylt

Dessa dekaler varnar dig för potentiella faror som kan leda till allvarliga skador. Läs dem noga.

Om en dekal lossnar eller blir svårsläsig ska du kontakta Technical Support Team för att få en ny om möjligt.

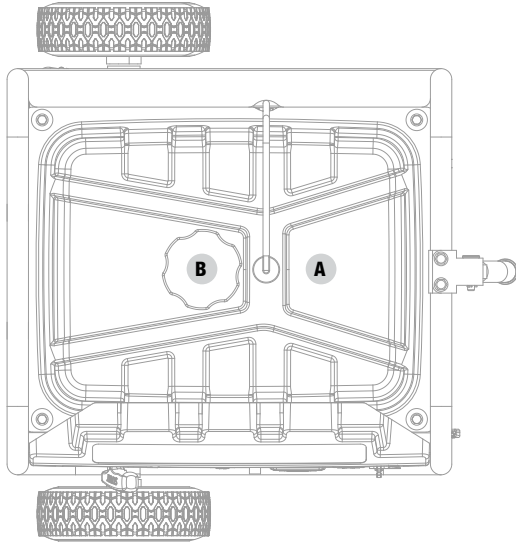

Övre

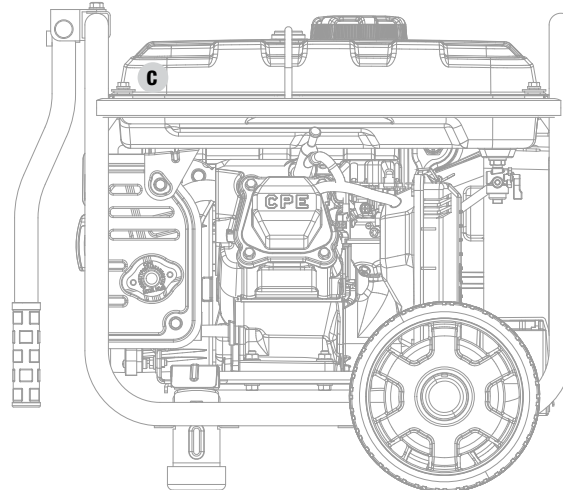









Bakre

	DEKAL	BESKRIVNING
A		Symboler för koloxidfara/säkerhet
B		Bränsle
C		Het yta

SV

## Säkerhetssymboler



Några av följande symboler kan användas på denna produkt. Studera dem och lär dig vad de betyder. Korrekt tolkning av dessa symboler gör att du kan använda produkten på ett säkrare sätt.

SYMBOL	BETYDELSE
	<b>Läs bruksanvisningen.</b> För att minska risken för skador måste användaren läsa och förstå bruksanvisningen innan han eller hon använder produkten.
	<b>Säkerhetsmarginal.</b> Håll alla föremål på ett avstånd på minst 1,5 m (5 fot) från generatoren. Värme från ljuddämparen och avgaserna kan antända brännbara föremål.
	<b>Jord.</b> Prata med en elektriker för att avgöra vilka krav på jordning som finns före användning.
	<b>Hörselskydd.</b> Hörselskydd rekommenderas vid arbete nära elverket. Hörselskydd skall användas om ljudnivån överstiger 85dB. Se maskinens specifikationer för exakt ljudnivå.
	<b>Elektrisk stöt.</b> Underlåtenhet att använda produkten i torra förhållanden och följa säker praxis kan leda till elektrisk stöt. Felaktiga anslutningar till en byggnad kan göra att strömmen backmatas in i ledningar och då skapas en risk för dödlig elstöt. En nätomkopplare måste användas vid anslutning till en byggnad.
	<b>Brand/explosion.</b> Bränsle och bränsleångor är mycket brandfarliga och explosiva. Brand eller explosion kan orsaka allvarliga brännskador eller död. Håll generatoren på ett avstånd på minst 1,5 m (5 fot) från alla föremål för att förhindra förbränning.
	<b>Het yta.</b> För att minska risken för kropps- eller egendomsskada ska kontakt med heta ytor undvikas.
	<b>Kolmonoxidfara.</b>
	<b>Varning för våta förhållanden.</b> Får inte utsättas för regn eller användas i fuktiga platser förutom enligt följande:  Om du måste använda generatoren i regn eller på fuktiga platser får den INTE användas utan att de elektriska komponenterna har skyddats ordentligt.  Ett brandhärdigt regnskydd som ger ordentlig ventilation för motoravgaserna kan användas. Håll alltid alla föremål på ett minsta avstånd på 1,5 m (5 fot) från generatoren. Värme från ljuddämparen och avgaserna kan antända brännbara material.

## Användningssymboler

Några av följande symboler kan användas på denna produkt. Studera dem och lär dig vad de betyder. Korrekt tolkning av dessa symboler gör att du kan använda produkten på ett säkrare sätt.

SYMBOL	BETYDELSE
	Start/Stopp
	Trådlös parningsknapp
	Återställningsknapp för överlast
	Låg oljenivå
	Ekonomilägesknapp
	Chokeknapp
	12 V likström
	Återställning av kretsbrytaren: Tryck

SYMBOL	BETYDELSE
	Parallellkoppling(ar)
	<b>Flytande neutral krets.</b> Den neutrala kretsen <b>ÄR INTE</b> elektriskt ansluten till generatorns ram/jord.
	<b>Bränsle-/bensinventil på/av</b>

## Dekalsymboler för snabbstart

Några av följande symboler kan användas på denna produkt. Studera dem och lär dig vad de betyder. Korrekt tolkning av dessa symboler gör att du kan använda produkten på ett säkrare sätt.

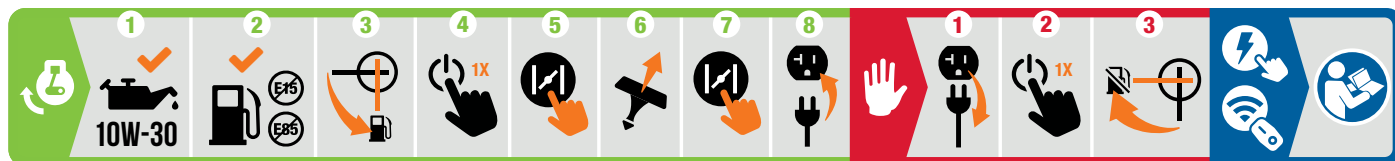

### Att starta motorn

#### **⚠ FARA**

Placera generatoren utomhus så långt som möjligt från fönster, dörrar, ventilationsutrustning och ekonomibygnader.

1. **Kontrollera oljenivån. (Ingen olja levereras med enheten)**  
Tillsätt rekommenderad 10W-30 icke-syntetisk olja vid första användningen
2. **Kontrollera bensinnivån.**  
Använd vanlig blyfri bensin med ett lägsta oktantal på 87 och en etanolhalt på högst 10 % per volym.
3. Vrid bränsleventilen till läge **"ON"**.
4. Tryck på START/STOPP-knappen en gång.
5. **Choka motorn**  
Tryck på chokeknappen.
6. Dra i startsnöret.
7. **Kör motorn**  
Tryck på chokeknappen.
8. Koppla in önskad enhet.

### Stänga av motorn

1. Stäng av och koppla ur alla anslutna elektriska laster.
2. Tryck på START/STOPP-knappen en gång.
3. Vrid bränsleventilen till läget **"OFF"**.

### Trådlös och elektrisk start

Se sidan 21 i avsnittet "Användning".

## KONTROLLER OCH FUNKTIONER

Läs denna bruksanvisning innan du använder generatoren. Bekanta dig med kontrollernas och funktionernas placering och funktion. Spara denna bruksanvisning för framtida behov.

### Generator

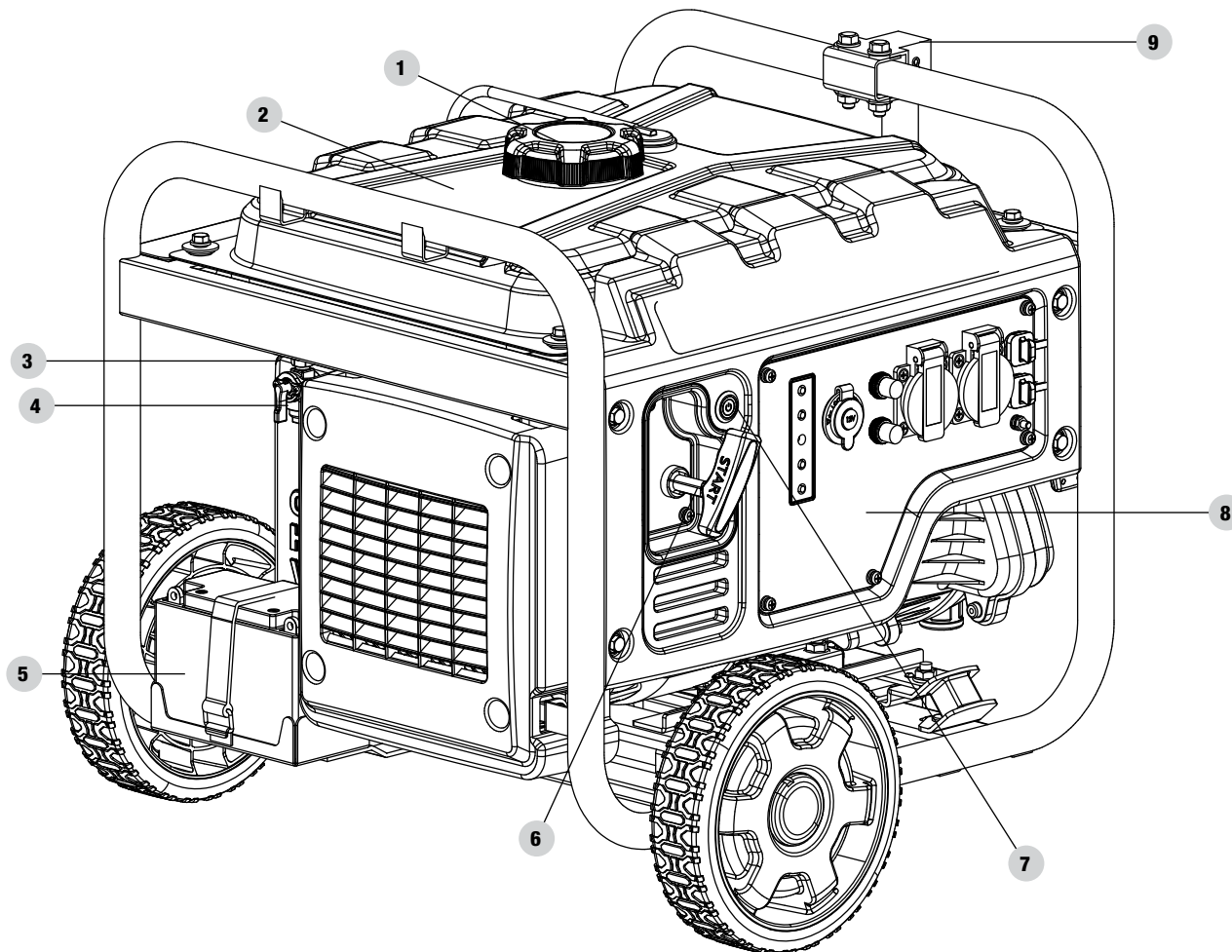

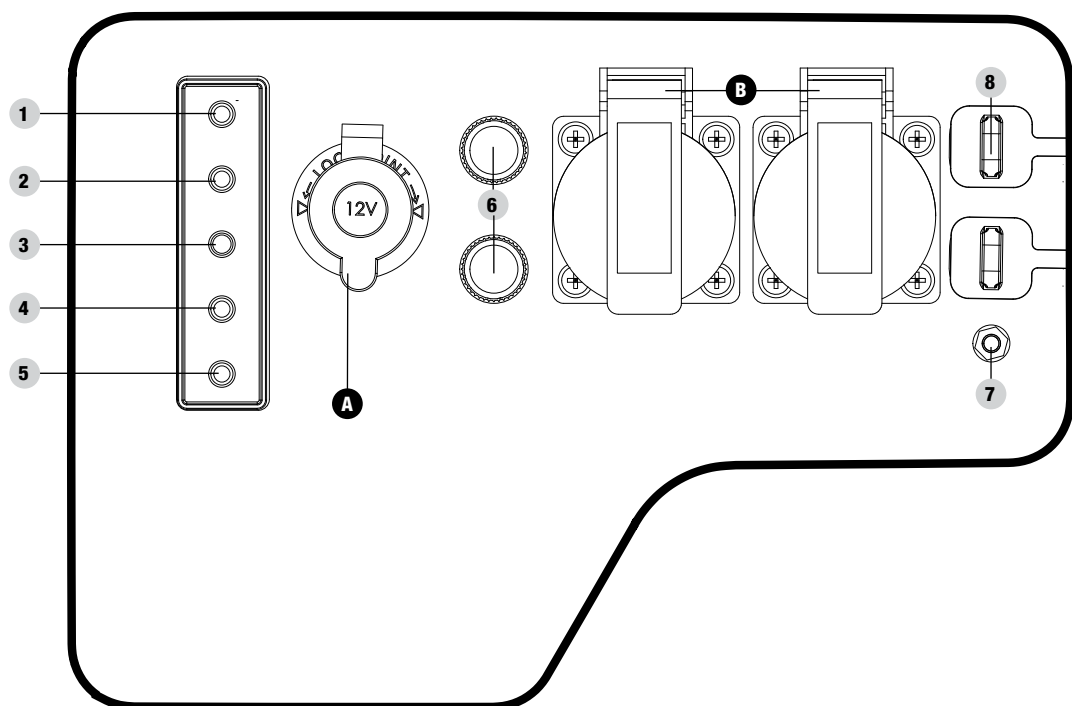

1. **Bränslelock** – Tas bort när bensen ska fyllas på.
2. **Bensintank** – 2.9 gal. (11 L)
3. **Luftfilter** – Skyddar motorn genom att filtrera damm och skräp från insugningsluften
4. **Bränsleventil** – Används för att slå på och stänga av bränsletillförseln till motorn.
5. **Batteri** – Ger 12 V likström till startsystemet.
6. **Start med dragsnöre** – Används för att starta motorn
7. **Strömknapp**
8. **Kontrollpanel** – Se avsnittet "Kontrollpanel".
9. **Bärhandtag** – Används för att lyfta eller bära enheten.

## Kontrollpanelen



1. **Chokeknapp** – används för att starta en kall motor.
  - 1a. Grönt – choken är PÅ.
  - 1b. Av – choken är AV.
2. **Knapp för ekonomiläge** – aktiverar/inaktiverar automatisk tomgångsreglering.
  - 2a. Av – ekonomiläge är AV.
  - 2b. Grön – ekonomiläge är PÅ.
3. **Oljenivåvarningslampa** – när den är PÅ stängs motorn. Kontrollera oljenivån.
4. **Återställningsknapp för växelströmsöverbelastning** – Används för att åter strömsätta uttag efter överbelastningsfel.
  - 4a. Grönt – systemen fungerar normalt.
  - 4b. Konstant rött – överbelastningsvarning.
  - 4c. Blinkande rött – överbelastningsfel. Tryck för att återställa.
5. **Trådlös återställning** – används för att återställa eller para fjärrkontroller.
  - 5a. Blått – enheten paras med fjärrkontrollen. Tryck för att återställa.
  - 5b. Av – enheten paras inte med fjärrkontrollen.
6. **Krets brytare (tryckåterställning)** – skyddar generatormot mot elektrisk överlast.
7. **Jordanslutning** – hör med en elektriker om lokala bestämmelser för jordning.
8. **Parallella uttag** – används för parallell drift (parallella paket säljs separat).

UTTAG	
A	 <b>12 V DC, 8 A (bilar)</b> Får användas för matning av elström för drift av 12 V DC, 8 A elektriska laster.
B	 <b>2 x 16 A Shuko 220 V (EU)</b> <b>1 x 13 A och 1 x 16 A 230 V (UK)</b> Får användas för matning av elström för drift av 220–240 V AC, enfass, 50 Hz elektriska laster.

### VARNING

Använd ALDRIG både växel- och likström tillsammans. Det skadar generatormot och annan utrustning.

ENDAST en av dem FÅR användas samtidigt.

Långvarig exponering för motoravgaser kan orsaka allvarliga skador och död.

När en enhet laddas ska den inte placeras på generatormotens avgassida. Extrem hetta som orsakas av avgaser kan skada enheten och utgöra en möjlig brandrisk.



## Trådlös fjärrkontroll

Generatoren är utrustad med ett RÖTT trådlöst fjärrkontrollsystem för start och avstängning. Systemet består av följande (4) huvudkomponenter:

1. fjärrkontrollmodul (RCM)
2. fjärrkontroll
3. start-/stoppknapp
4. autochoke.

### Fjärrkontrollens funktioner aktiveras när:

1. START/STOPP-knappen är i läget "STANDBY" och blinkar grönt en gång per sekund.

Fjärrkontrollens funktioner inaktiveras om förhållandet ovan inte är uppfyllt.

För att starta generatoren trådlöst trycker du på "START" -knappen på fjärrkontrollen en gång för att gå till standbyläget, vilket anges av att START/STOPP-knappen på kontrollpanelen blinkar grönt en gång per sekund. Tryck på "START"-knappen på fjärrkontrollen igen för att starta motorn. Motorn kommer att försöka starta sex (6) gånger. RCM styr autochoken under varje startförsök. Om generatoren inte startar ringer du Champion kundtjänstteam för hjälp på +44(0)1942-715-407.

Stoppa generatoren trådlöst genom att trycka på "STOPP" -knappen på fjärrkontrollen en gång.

### Fjärrkontrollens strömförbrukning

När START/STOPP-knappen är i "STANDBY"-läge och blinkar grönt en gång per sekund är RCM aktiv och väntar på en fjärrsignal. Standbyfunktionen kräver en liten mängd elektricitet från batteriet och stängs av automatiskt efter 12 timmar.

Genom att hålla "STOPP" -knappen på fjärrkontrollen nedtryckt i fem sekunder eller hålla START/STOPP-knappen på kontrollpanelen nedtryckt i fem sekunder inaktiveras standbyfunktionen manuellt och RCM drar varken någon batteriström längre eller väntar på en fjärrsignal. Detta visas genom att START/STOPP-knappen inte längre blinkar.

## Meddelande om radioutrustningsdirektivet för fjärrkontrollenhet

1. Enheten uppfyller reglerna i radioutrustningsdirektivet. Användning måste ske under följande två förhållanden:
  - 1a. enheten får inte orsaka skadliga störningar
  - 1b. enheten måste klara alla störningar, även sådan störning som kan orsaka oönskad drift.
2. Ändringar eller modifieringar som inte uttryckligen har godkänts av den part som ansvarar för efterlevnad kan göra att användaren inte längre får använda utrustningen.

### OBSERVERA

Utrustningen har testats och funnits uppfylla det senaste EU-radioutrustningsdirektivet. Dessa begränsningar är avsedda att ge skydd mot störningar i bostads- eller affärsinstallationer/-områden. Utrustningen alstrar, använder och kan utstråla radiofrekvensenergi, och om den inte installeras och används på rätt sätt i enlighet med instruktionerna kan den orsaka skadliga störningar på radiokommunikation. Om utrustningen orsakar skadliga störningar på en radioutrustnings mottagning, vilket du kan se genom att slå på och av utrustningen, uppmanas användaren att försöka korrigera störningarna med en eller flera av följande åtgärder:

- Rikta om eller placera om antennen.
- Öka avståndet mellan utrustningen och mottagaren.
- Ansluta enheten till ett uttag på en annan krets än den som mottagaren är ansluten till.

Ring teknisk hjälp på +44(0)1942-715-407 för hjälp.

**Delar som ingår****Hjulsats**

20,3 cm (8 tum) punkteringsfria hjul .....	2
Navkapslar .....	2
Spännstift .....	2
Stor R-klämma .....	2
Stödben med/vibrationsfästen .....	1
Flänsbult M8x16 (för stödben) .....	2
Handtag .....	1
Flänsbult M8x45 (för handtag) .....	2
Flänsbultsmutter M8 .....	2

**Övrigt**

Oljetratt .....	1
USB-adapter med två portar (5 V/2,4 A) .....	1
Batteriladdningskablar .....	1
Fjärrnyckel .....	1

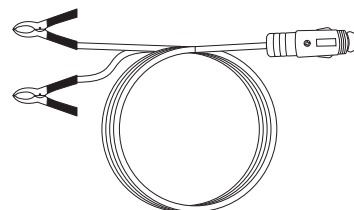
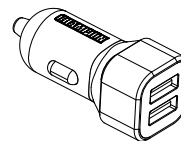
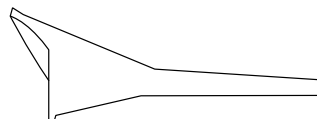
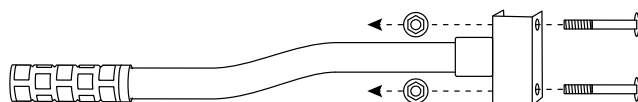
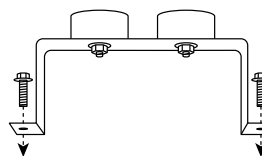
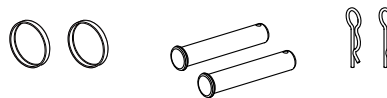
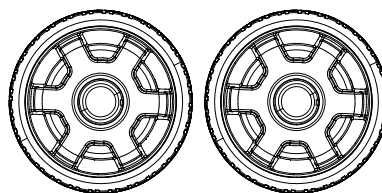

## MONTERING

Din generator kräver en viss montering. Artikeln skickas utan olja från vår fabrik. Rekommenderad 10w-30 icke-syntetisk olja och bränsle (bensin) måste hållas på inför den första användningen innan motorn startas.

Om du har några frågor om monteringen av din generator, vänligen kontakta vår Technical Support Team på +44(0)1942-715-407. Se till att ha ditt serienummer och modellnummer till hands.

### Uppackning

1. Lägg leveransförpackningen på ett stabilt och plant underlag.
2. Ta ut allting från kartongen förutom generatoren.
3. Skär försiktigt upp varje hörn på lådan från topp till botten. Vik ner varje sida platt på marken för att få en yta att kunna arbeta med generatoren på.

### Installation av hjulsatsen

#### ⚠ FÖRSIKTIGHET

Hjulsatsen är inte avsedd för vägtrafik.

#### Installation av hjulen

1. Innan du håller på bränsle och olja ska generatoren tippas över försiktigt till kontrollpanelsidan.
2. Ta bort navkapseln (B) från hjulet genom att föra in en liten skruvmejsel i spåret och bända uppåt.
3. För spännstiftet (C) genom hjulet (A) från utsidan.
4. För in spännstiftet genom monteringspunkten på ramen.
5. För in r-klämman (D) i hålet i slutet av spännstiftet.
6. Sätt tillbaka navkapseln på hjulet.
7. Upprepa för att fästa det andra hjulet.

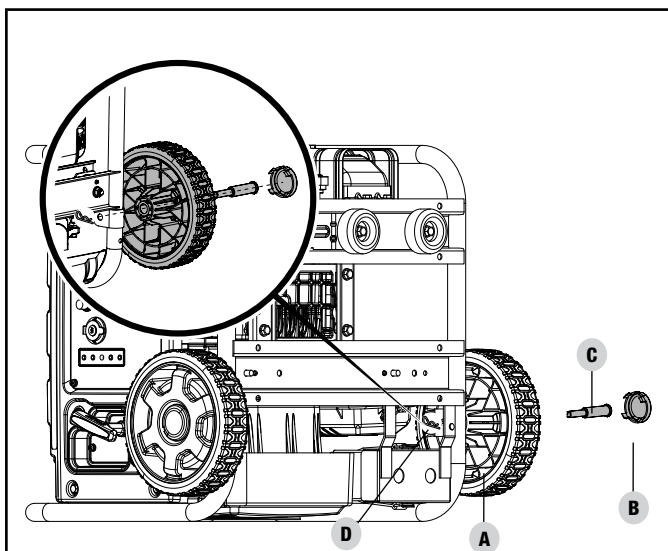

#### Installera stödbenet

1. Fäst stödbenet (E) på generatorramen med flänsbultar (F).
2. Tippa tillbaka generatoren försiktigt så att den vilar på hjulen och stödbenet.

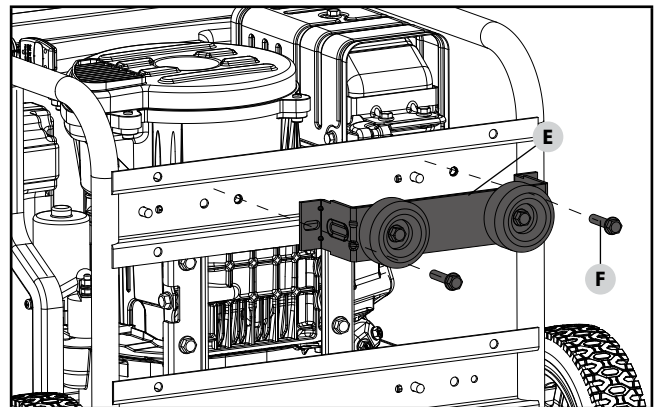

#### Installera handtaget

3. Placera handtaget (G) över monteringskanalen på ramen.
4. Fäst handtaget på ramen med de två flänsbultarna (H) (M8x45).
5. Sätt en flänslåsmutter (I) på änden av varje bult och fäst ordentligt. Dra INTE åt flänslåsmuttrarna för hårt.

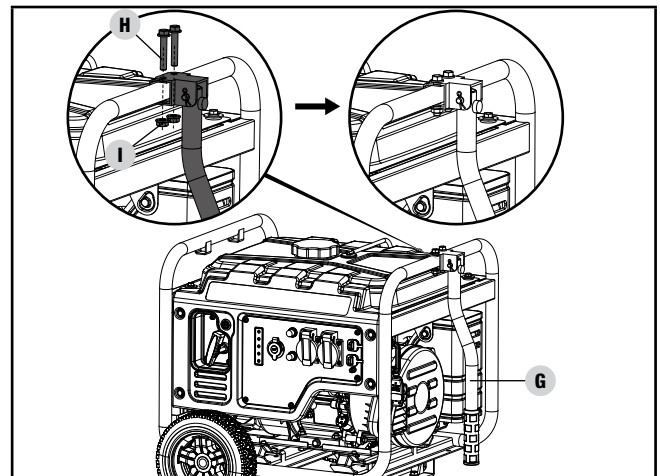

#### Anslutning av batteri

1. Ta bort det skyddande höljets från den röda pluspoolen (+) på batteriet.
2. Fäst den röda pluspoolen (+) på den röda plusterterminalen (+) med bulten och säkra med muttern.
3. Upprepa för den svarta minuspoolen (-).

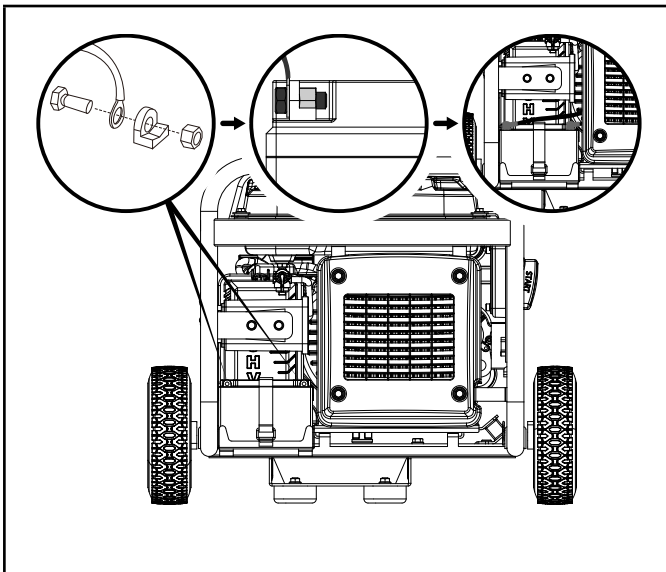

**Ingen olja i motorn, rekommenderad 10w-30 icke-syntetisk motorolja måste hällas på.**

### ⚠ FÖRSIKTIGHET

Försök INTE starta eller dra igång motorn innan den har fyllts på ordentligt med rekommenderad mängd och typ av olja (10w-30 icke-syntetisk). Skador på generatoren till följd av att dessa instruktioner inte har följts gör garantin ogiltig.

### 🗨 OBSERVERA

Generators rotor har ett förseglat, smörjt kullager som inte kräver någon ytterligare smörjning under kullagrets hela livslängd.

### 🗨 OBSERVERA

Rekommenderad oljetyp för vanlig användning är **10w-30-olja**. Dock går det bra att använda de listade konventionella oljorna som visas i tabellen "Rekommenderad motoroljetyp" för vanlig användning även de första fem timmarna av motorns inkörningsperiod.

Om generator körs i extrema temperaturer, se tabellen "Rekommenderad motoroljetyp".

Recommended Engine Oil Type	
10W-30	
5W-30	
10W-40	
5W-30 Full Synthetic	
°F	-20    0    20    40    60    80    100    120
°C	-28.9    -17.8    -6.7    4.4    15.6    26.7    37.8    48.9
Ambient temperature	

1. Placera generatoren på ett plant och jämnt underlag.
2. Ta bort oljeloeket och oljestickan för att fylla på olja.
3. Fyll på olja (ingår inte) upp till 20.3 fl. oz. / 0.6 qt. (0.6 L) med en tratt och sätt tillbaka oljeloeket/oljestickan. ÖVERFYLL INTE.

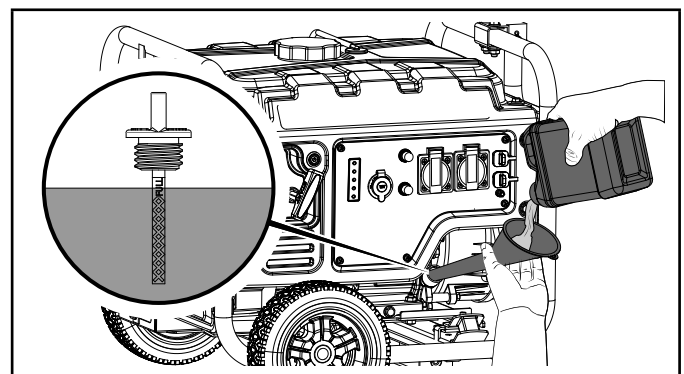

4. Kontrollera motoroljenivån dagligen och fyll på vid behov.

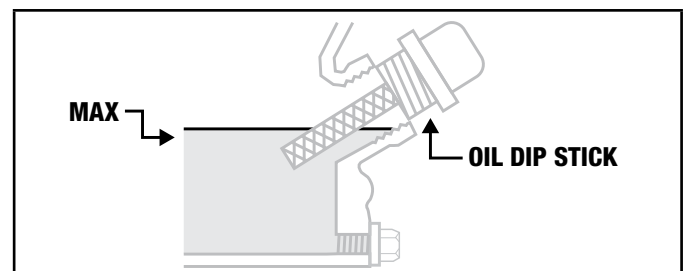

### 🗨 OBSERVERA

Kontrollera oljenivån ofta under inkörningsperioden. Se avsnittet Underhåll för rekommenderat underhållsintervall.

### ⚠ FÖRSIKTIGHET

Motorn är försedd med en lågnivåavstängning och kommer att stanna när oljenivån i växellådan kommer under gränsvivån.

### ⚠ FÖRSIKTIGHET

En god tumregel är att om oljenivån når upp till de två nedre strecken på oljeporten behövs ingen påfyllning. Se alltid till att generatoren står på jämnt underlag och tippa den aldrig för att kontrollera oljenivån.

**OBSERVERA**

De första fem körtimmarna är enhetens inkörningsperiod. Kör på eller under 50 % av den nominella effekten under inkörningsperioden och variera lasten då och då så att statorlindningen blir varm och svalnar. Genom att variera lasten alterneras motorvarvtalet aningen, vilket hjälper kolringarna att sätta sig. Byt olja efter de första fem timmarnas inkörningsperiod.

**OBSERVERA**

Endast syntetisk olja får användas efter de första fem timmarnas inkörningsperiod. Användning av syntetisk olja minskar inte det rekommenderade intervallet för oljebyte. Helyntetisk 5W-30-olja underlättar start i kalla miljöer < 5 °C (41 °F).

**Fyll på bränsle****FARA**

Bensinångor är mycket brandfarliga och extremt explosiva.

Att tända eller röka cigaretter är INTE tillåtet. Brand eller explosion kan orsaka allvarliga brännskador eller död.

Bränsle får endast fyllas på och tappas av utomhus på en väl ventilerad plats. Pumpa INTE in bensin direkt i generatoren. Använd en godkänd behållare för att fylla på bränslet i generatoren.

Använd aldrig en bensindunk, bensintank eller annan bränsleförvaring som är trasig på något sätt.

Överfyll INTE bensintanken. Se alltid till att hålla bränsle borta från gnistor, öppen eld, glöd, hetta eller andra antändningskällor.

Använd ren, ny, blyfri bensin av standardtyp med ett lägsta oktantal på 87 och en etanolhalt på högst 10 % per volym. ybc



1. Ta av bensinlocket.
2. Fyll långsamt på bensin i tanken. Tanken är full när bensin når upp till den röda cirkeln på skärmen. ÖVERFYLL INTE. Bensin kan expandera efter påfyllning. Minst 6,4 mm (1/4 tum) fritt utrymme i tanken krävs för expansion även om mer än 6,4 mm (1/4 tum) rekommenderas. Bensin kan strömma ut ur tanken till följd av expansion om tanken överfylls, vilket kan påverka generatorns driftstabilitet. Ungefärlig bränslenivå visas på bränslemätaren ovanpå bränsletanken.

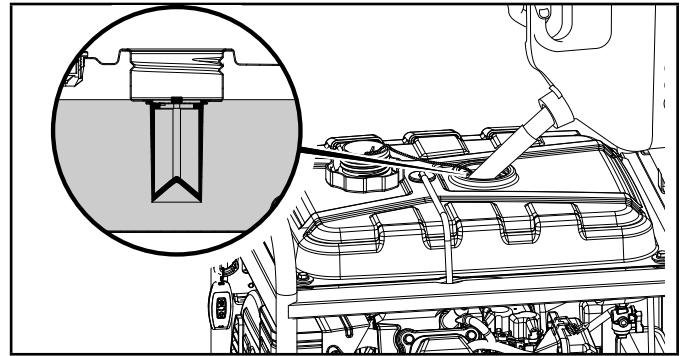

3. Skruva på bensinlocket och torka bort eventuellt spill.

**FÖRSIKTIGHET**

Använd vanlig blyfri bensin med ett lägsta oktantal på 87 och en etanolhalt på högst 10 % per volym.

Tänd INTE cigaretter och rök inte när du fyller tanken.

Blanda INTE olja och bensin.

Överfyll INTE tanken. Fyll upp tanken till ca 6,4 mm (1/4 tum) från tankens överdel så att bensinen kan expandera.

Pumpa INTE in bensin direkt i generatoren vid pumpen.

Använd en godkänd bränslebehållare för att fylla på bensin i generatoren.

Fyll INTE på tanken inomhus.

Fyll INTE tanken när motorn är igång eller är varm.

**VARNING**

Att fylla på bensin för fort genom bränslesilen kan leda till att bensin sprutar ut på generatoren och användaren under påfyllning.

**OBSERVERA**

Generatoren fungerar bra med 10 % eller mindre etanolblandad bensin. Vid användning av etanolbensinblandningar är några saker värda att notera:

- Etanolbensinblandningar kan absorbera mer vatten än enbart bensin.
- Dessa blandningar kan eventuellt separera och lämna vatten eller en vattenliknande gegg i tanken, bränsleventilen och förgasaren. Den förorenade bensinen kan sugas in i förgasaren och orsaka skada på motorn och/eller orsaka potentiell fara.
- Om en bränslestabilisator används måste du bekräfta att den är gjord för att fungera med etanolbensinblandningar.
- Tillverkarens garanti täcker inte skador eller faror som uppkommit genom användning av etanolblandad bensin med högre än 10 % volym, felaktigt förvarad bensin och/eller olämpligt sammansatta stabilisatorer.

Efter varje användning bör bensintillförseln alltid stängas av och motorn köras tills bensinen är slut. Se Förvaringsinstruktioner vid längre period utan användning.

**Jordning**

Din generator måste vara korrekt ansluten till lämplig jord för att förhindra elstötar.

**⚠ VARNING**

Om generatoren inte jordas ordentligt kan det leda till elstötar.

Det finns en jordanslutning som är ansluten till generatorns ram (se Reglage och funktioner för information om var anslutningen sitter). Vid fjärrjordning ska en kraftig koppartråd (minst 12 AWG) anslutas mellan generatorns jordanslutning och en kopparstång köras ned i marken. Vi rekommenderar starkt att du anlitar en behörig elektriker för att säkerställa att lokala elektriska standarder följs.

**Flytande neutral krets\***

- Den neutrala kretsen **ÄR INTE** elektriskt ansluten till generatorns ram/jord.
- Generatoren (statorlindningen) är isolerad från ramen och från växelströmsuttagets jordningsstift.
- Elektriska enheter som kräver en anslutning med jordningsstift kommer inte att fungera om jordningsstiftet inte fungerar.

**Neutral kopplad till ramen\***

- Den neutrala kretsen **ÄR** elektriskt ansluten till generatorns ram/jord.
- Generatorns systemjord kopplas till det nedre tvärstaget under växelströmsgeneratoren. Systemjorden är ansluten till AC-neutralledaren.

\*Se avsnittet för specifikationer avseende typ av jordning.

**DRIFT****Placering av generatoren****⚠ VARNING**

Använd **INTE** generatoren inomhus. Detta innefattar trånga utrymmen, byggnader, garage, källare, kryputrymmen, förråd, fordon inhägnader eller utrymmen samt generatorutrymmen i husbilar eller husvagnar.

Generatorer får **ALDRIG** startas eller användas baktill på en SUV, husbil, släpvagn, på lastbilsflak (vanligt, platt eller på annat sätt), under trappor, i trapphus, bredvid väggar eller byggnader eller på någon annan plats som inte möjliggör tillräcklig kylning av generatoren och/eller att avgaser från ljuddämparen har fritt utlopp.

Vi rekommenderar inte att generatoren används eller förvaras i våta väderförhållanden som regn eller snö. Om en generator används i våta förhållanden kan det leda till allvarlig skada eller döden på grund av dödlig elstöt. Om den måste användas i fuktigt eller vått väder måste rekommenderat skydd användas för säkerhets skull.

I en del länder måste generatoren registreras hos det lokala företaget när den används på byggplatser och kan lyda under fler regler och förordningar. Hör därför med de kommunala myndigheterna om vad som gäller där du bor.

Generatorer ska alltid stå på en plan och jämn yta (även om de inte är i drift).

Generatorer måste ha minst 1,5 m (5 fot) fritt avstånd från allt brännbart material.

Generatorer måste även ha minst 91,4 cm (3 fot) fritt luftflöde på alla sidor för att tillräcklig kylning, underhåll och service ska kunna ske/ges.



**⚠ VARNING**

Ställ alltid generatoren på en välventilerad plats. Placera ALDRIG generatoren nära ventiler eller insug där avgaser kan sugas in i bebodda eller slutna utrymmen.

Ta alltid hänsyn till vind- och luftströmmar när du placerar generatoren.

Låt alltid generatorer svalna ordentligt före transport eller förvaring.

Om inte säkerhetsåtgärderna följs ordentligt kan det leda till personskador, skador på generatoren och göra tillverkarens garanti ogiltig.

**⚠ VARNING**

Under användning kommer ljuddämparen och avgaserna att bli varma. Om avkylningen och luftutrymmet inte är tillräckligt eller om generatoren är blockerad eller instängd kan temperaturerna bli extremt höga och orsaka eldsvåda.

**⚠ VARNING**

Generatoren får inte installeras eller användas med ljuddämparförlängning eller avgasutsug; om så görs kan motorn skadas. Om inte detta följs blir garantin genast ogiltig och avslutas.

**Spänningsskydd**

Elektroniska enheter, inklusive datorer och många programmerbara apparater, använder komponenter som är utformade för att fungera inom ett begränsat spänningsintervall, och de kan påverkas av tillfälliga variationer i spänningen. Trots att det inte finns något sätt att förhindra tillfälliga variationer i spänningen finns det sätt att skydda känslig utrustning.

- Installera ett UL1449-godkänt (SS-EN 61643-11) överspänningsskydd på de uttag som matar ström till känslig utrustning. Överspänningsskydd finns för enkeluttag eller multiuttag. De är konstruerade för att skydda mot i princip alla kortvariga spänningsvariationer.

**Trådlös inställningsknapp**

Den trådlösa inställningsknappen är en funktion som låter användaren synka fjärrnyckeln med generatoren. Upp till två fjärrnycklar kan vara synkroniserade med generatoren åt gången. Följ stegen för att återställa en fjärrnyckel eller synkronisera två fjärrnycklar:

1. Tryck på "START-/STOPP"-knappen på generators främre panel en gång. Knappen blinkar grönt en gång per sekund.

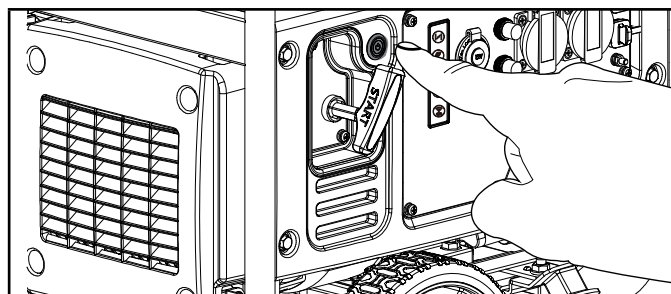

2. Håll den trådlösa inställningsknappen nedtryckt i cirka tre (3) sekunder. Den trådlösa inställningsknappen blir blå och START-/STOPP-knappen slutar blinka.

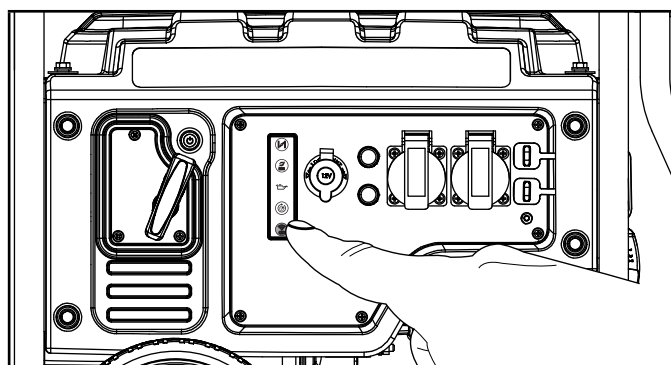

3. Tryck in och släpp upp STOPP-knappen på fjärrnyckeln. START-/STOPP-knappen blinkar grön en gång och den trådlösa inställningsknappen blinkar blå en gång för att visa att fjärrprogrammet har raderats.

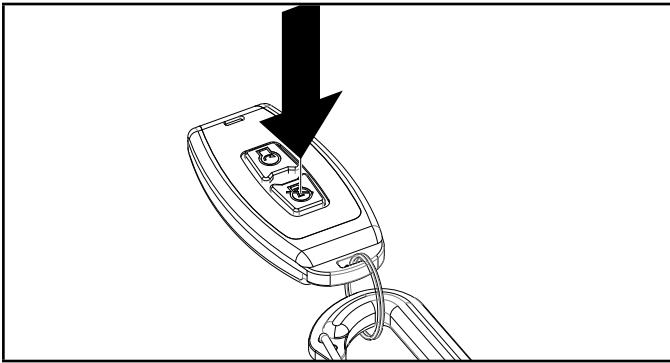

4. Tryck in och släpp upp START -knappen på fjärrnyckeln. START-/STOPP-knappen blinkar grön en gång och den trådlösa inställningsknappen blinkar blå en gång och blir blå igen för att visa att fjärrnyckeln har programmerats.

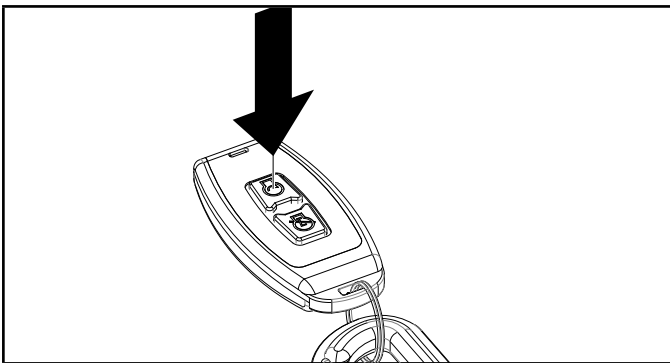

5. Håll den trådlösa inställningsknappen nedtryckt i cirka tre (3) sekunder tills den trådlösa inställningsknappens blå lampa släcks och START/STOPP-knappens gröna lampa blinkar en gång i sekunden, vilket anger att den är "STANDBY" -läge.
6. Tryck på START-knappen på fjärrnyckeln för att starta motorn och följ fjärrnyckelns STOPP-instruktioner för att verifiera att fjärrnyckeln/fjärrnycklarna fungera som de ska.

### OBSERVERA

Två fjärrnycklar kan synkroniseras med generatoren vid ett tillfälle.

### OBSERVERA

Att byta ut fjärrkontrollens batteri behöver inte innebära att användaren måste återställa fjärrkontrollen. Om fjärrnyckeln inte fungerar efter batteribyte går du vidare med den trådlösa inställningsknappens instruktioner.

## Att starta motorn

1. Se till att generatoren står på ett plant och jämnt underlag.
2. Vrid bensinbränsleventilen till läget "ON".

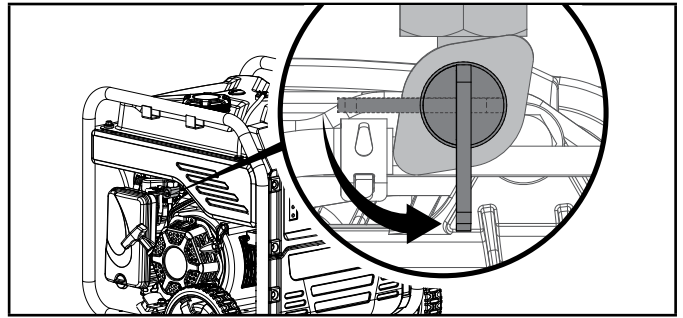

### Trådlös fjärrstart

Trådlös fjärrstart är endast möjlig inom 24 meter (80 fot) från generatoren.

Försök INTE att justera choken. Det fjärrstyrda systemet kommer automatiskt att stänga och öppna choken.

1. Tryck på START/STOPP-knappen en gång. Knappen blinkar grönt.

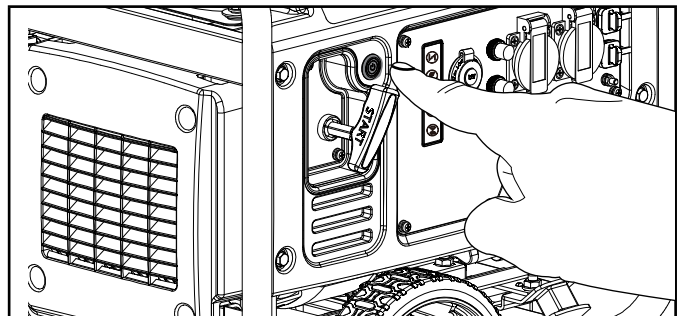

2. Tryck in och släpp upp "START"-knappen på fjärrkontrollen. Håll INTE knappen nedtryckt utan tryck endast på knappen en gång. Motorn kommer att försöka starta sex gånger.

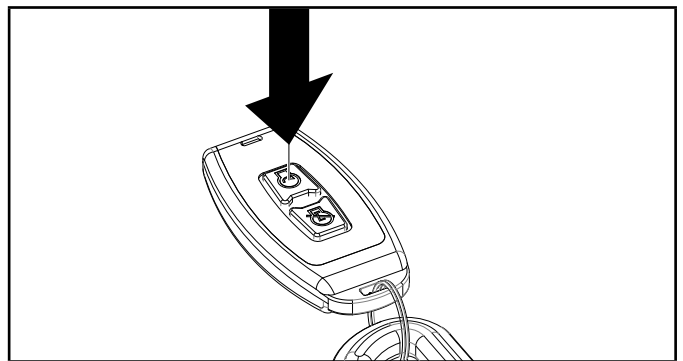

### Elektrisk start

Försök INTE att justera choken. Det fjärrstyrda systemet kommer automatiskt att stänga och öppna choken.

1. Tryck på START/STOPP-knappen en gång. Knappen blinkar grönt, men generatoren försöker inte starta.

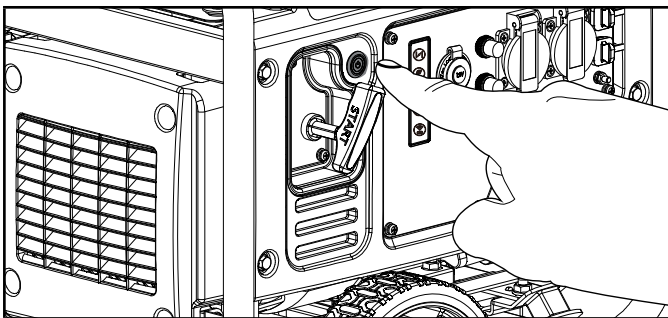

2. Tryck på "START/STOPP"-knappen en andra gång. Nu blinkar knappen grönt två gånger i sekunden och generatoren försöker starta. Sex (6) startförsök görs. När generatoren startat blir knappen helt grön.

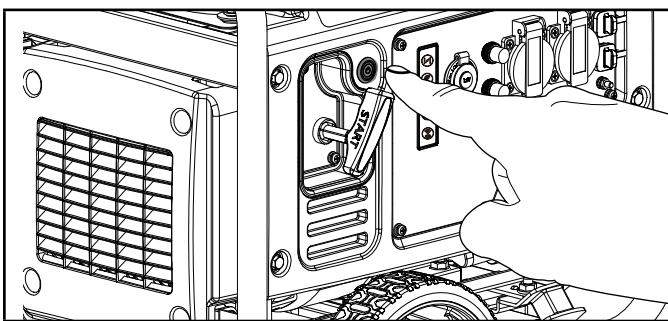

### Manuell start

1. Koppla ur alla elektrisk laster från generatoren. Starta eller stanna aldrig generatoren med några elektriska enheter påslagna.
2. Tryck på START/STOPP-knappen en gång. Knappen blinkar grönt.

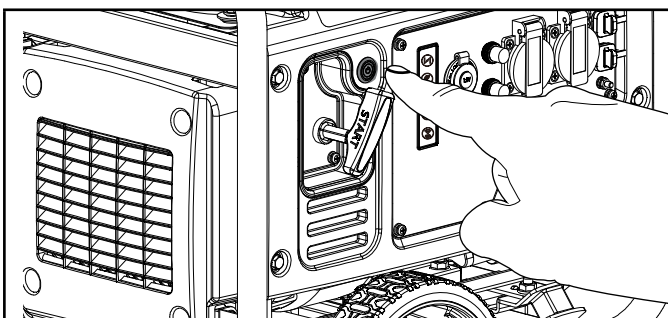

3. Tryck på chokeknappen tills den blir grön.

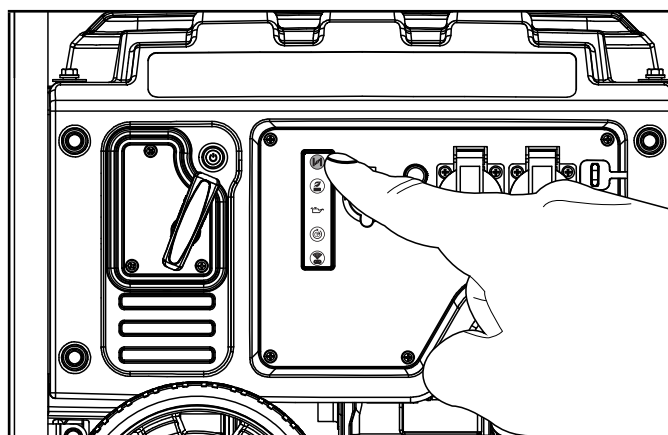

4. Dra långsamt i startsnöret tills du känner motstånd och dra då snabbt. Om flera dragningar behövs eller om starten sker i temperaturer lägre än 15 °C (59 °F), se observerameddelandena nedan.

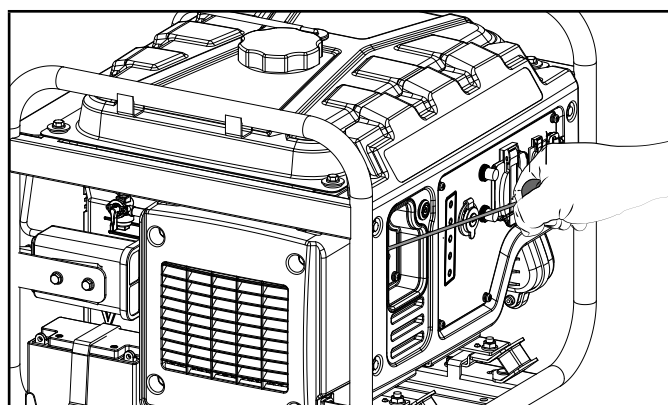

5. Tryck på chokeknappen tills den inte längre är grön.

**OBSERVERA**

Om motorn startar, men inte fortsätter att gå, ska du kontrollera att generatoren verkligen står på ett plant och jämnt underlag. Motorn är försedd med en sensor för låg oljenivå som förhindrar att motorn körs när oljenivån kommer under den kritiska nivån.

**Batteri****OBSERVERA**

När START-/STOPP-knappen trycks ner till "STANDBY"-läge blinkar den grönt om batteriet sänder ut en laddning. Om knappen inte blinkar grönt i "STANDBY"-läget ska du kontrollera om batterianslutningen fortfarande är god.

**OBSERVERA**

Det levererade 12 V batteriet laddas om när motorn är igång, men vi rekommenderar att batteriet laddas helt minst en gång i månaden eller underhålls med en likriktare för underhållsladdning eller batteriladdare (ingår inte) särskilt om generatoren inte används regelbundet. De levererade batterierna täcks av en ettårig garanti och ingår inte i den utökade treåriga garantin som erbjuds.

**Anslutning av elektriska laster**

Låt motorn stabiliseras och varmköras i några minuter efter start.

Koppla in och starta de önskade elektriska lasterna på 220–240 V, AC enkelfas, 50 Hz.

- Anslut INTE trefaslaster till generatoren.
- Överlasta INTE generatoren.

**⚠ VARNING**

Glöm inte att apparaterna ska kopplas direkt till generatoren och att generatorns elkabel aldrig får kopplas till ett eluttag eller anslutas till strömbrytarpanelen i ditt hem. Att ansluta en generator till ditt hems elbolags elledningar eller till en annan kraftkälla, vilket kallas "återmatning", är ett farligt tillvägagångssätt som är olagligt i många länder.

Om detta görs på felaktigt sätt kan det skada generatoren och apparaterna samt orsaka att du eller underhållsarbetare får allvarliga skador eller dör när de försöker återställa strömmen under ett driftsavbrott i grannskapet och då oväntat kan stöta på högspänning på ledningen och få en dödlig elstöt.

Oavsett om några skador sker eller inte kan du få böter och elbolaget kan stänga av elleveranserna till ditt hem om det visar sig att detta tillvägagångssätt har skett i ditt hem och du då inte har följt gällande lagar och regler.

Om generatoren ansluts till en byggnads elsystem måste dessa anslutningar isolera generatorns el från bolagets el. Du är ansvarig för att se till att din generators elektricitet inte återmatas in i elbolagets elledningar. Dessa anslutningar måste uppfylla alla gällande lagar och regler – rådgör med ditt elbolag eller en behörig elektriker om vad som gäller vid installation av denna anslutning.

**Överlasta inte generatoren****Kapacitet**

Följ dessa enkla steg för att räkna ut vilken mängd watt som krävs för drift och start av den utrustning du vill köra:

1. Välj de elektriska enheter som du tänker köra samtidigt.
2. Summera effektvärdena för dessa enheter. Detta är den effekt du behöver för att hålla dina enheter igång.
3. Fastställ den högsta starteffekten för alla enheter som identifierades under steg 1. Lägg till detta tal till summan du fick ihop i steg 2. Starteffekten är den extra effekt som behövs för att starta viss elektriskt driven utrustning. Följ stegen i stycket "Effekthantering" för att säkerställa att endast en enhet i taget startas.
4. Om generatorns uteffekt bryts på grund av en överlast som indiceras av att växelströmsöverbelastningen blinkar, ska du sänka lasten genom att koppla ur en eller flera enheter och sedan trycka på knappen för återställning av överlast innan du startar generatoren för fortsatt normal drift.

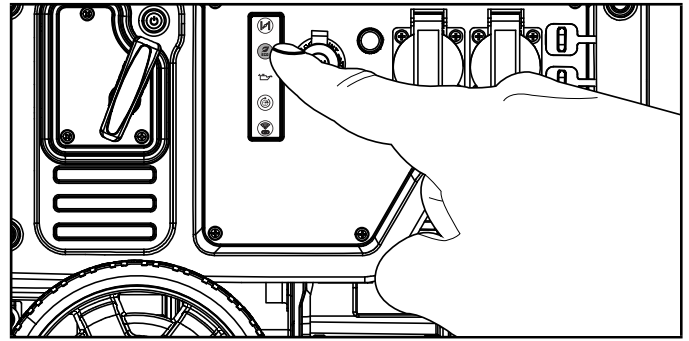
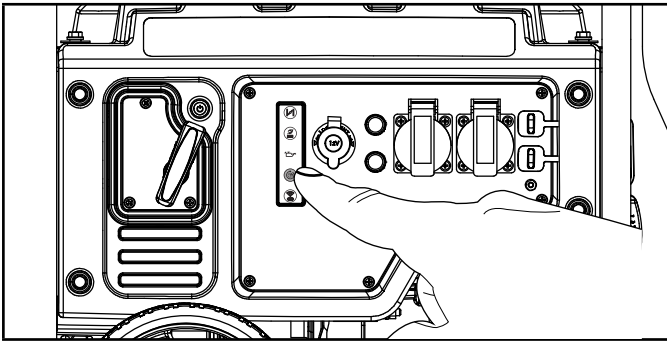

### Strömhantering

Använd följande formel för att omvandla spänning och strömstyrka till watt:

$$\text{Volt} \times \text{ampere} = \text{watt}$$

Följ dessa steg för att förlänga livslängden på din generator och på inkopplade enheter när du ökar på den elektriska lasten:

1. Starta generatormotorn utan någon elektrisk last inkopplad.
2. Låt motorn gå i några minuter för att bli varm.
3. Koppla in och starta den första enheten. Det är bäst att ansluta den enhet som ger störst last först.
4. Låt motorn stabilisera sig.
5. Koppla in och starta nästa enhet.
6. Låt motorn stabilisera sig.
7. Upprepa steg 5–6 för varje extra enhet.

### OBSERVERA

Överskrid aldrig den angivna kapaciteten när du kopplar in laster till generatormotorn.

### Ekoläge (ekonomiläge)

Omkopplaren för ekoläge kan aktiveras för att slå på ekonomikontrollen för att minimera bränsleförbrukning och buller när du använder enheten under perioder med minskad elektrisk uteffekt. Med ekoläget går motorn på tomgång under perioder då den inte används.

Motorvarvtalet återgår till normal nivå när en elektrisk last ansluts. När omkopplaren för ekoläge stängs av går motorn kontinuerligt med normalt varvtal.

### FÖRSIKTIGHET

Under perioder med hög elektrisk last eller tillfälliga strömvariationer MÅSTE ekoläget vara avstängt.

### Parallell användning

Denna Champion-modell CPG4000DHY-EU är redo för parallell användning och kan användas parallellt med en annan Champion-enhet för att öka den sammanlagda tillgängliga effekten. Ett parallellpaket för Champion-modell 75500i-UK (säljs separat) krävs för parallell användning. Om du vill få en lista över kompatibla modeller eller beställa ett parallellpaket kan du ringa kundtjänst på +44(0)1942-715-407 eller besöka [www.championpowerequipment.co.uk](http://www.championpowerequipment.co.uk)

Detaljerade anvisningar för installation av parallellpaket och drift av de anslutna generatorerna finns i parallellpaketets bruksanvisning.

### Stänga av motorn

#### Fjärrstopp

1. Stäng av alla anslutna elektriska laster. Starta eller stanna aldrig generatormotorn med några elektriska enheter påslagna.
2. Låt generatormotorn köras utan last i några minuter för att stabilisera den interna temperaturen i motorn och generatormotorn.
3. Tryck på "STOPP"-knappen på fjärrkontrollen.

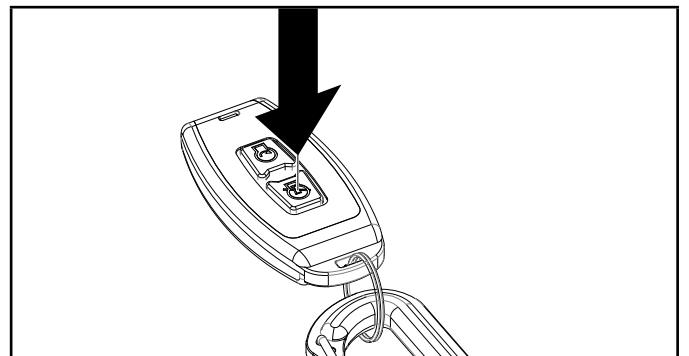



**OBSERVERA**

Motorn stängs av, men START-/STOPP-knappen förblir i "STANDBY"-läget i 12 timmar och bränsleventilen är kvar i "ON"-läget i väntan på nästa startinstruktion.

För att helt stänga generatoren ska du se till att START-/STOPP-knappen är i "OFF"-läget och inte längre blinkar grönt och att bränsleventilen har vridits till "OFF"-läget när generatoren inte ska användas under en längre tidsperiod.

**OBSERVERA**

Batterikraft dras medan generatoren är i standbyläge (START-/STOPP-knappen blinkar grön).

Generatoren förblir i standbyläge i 12 timmar om den stängs av med fjärrkontrollen.

För att stänga av standbyläget manuellt trycker du på "STOPP"-knappen på fjärrkontrollen i fem sekunder eller trycker ner START-/STOPP-knappen på kontrollpanelen i fem sekunder. RCM slutar förbruka batterikraft och väntar på en fjärrsignal. Detta visas genom att START/STOPP-knappen inte längre blinkar.

**Manuellt stopp**

1. Stäng av och koppla ur alla anslutna elektriska laster. Starta eller stanna aldrig generatoren med några elektriska enheter påslagna.
2. Låt generatoren köras utan last i några minuter för att stabilisera den interna temperaturen i motorn och generatoren.
3. Tryck på "START/STOP"-knappen.

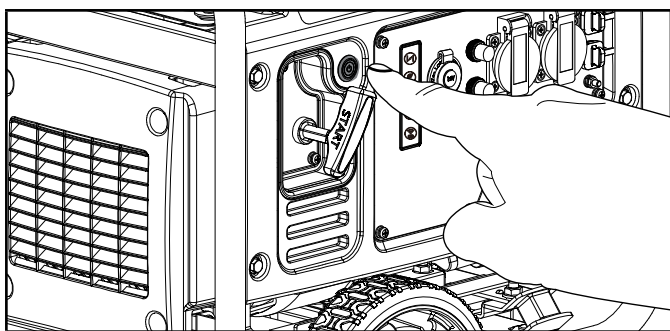

4. Vrid bränsleventilen till läget "OFF".

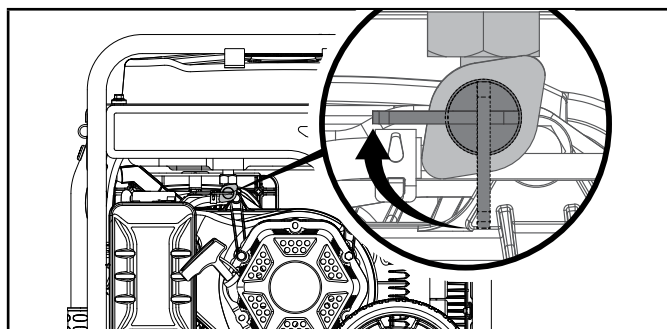

**Viktigt!** Säkerställ alltid att START/STOP-knappen är i läget "OFF" och inte tänd och att bränsleventilen är i läget "OFF" när generatoren inte ska användas under en längre tid.

**OBSERVERA**

Om motorn inte ska användas under period på två (2) veckor eller längre, vänligen se avsnittet *Förvaring* för korrekt förvaring av motor och bränsle.

**Att flytta generatoren**

- Lyft eller bär ALDRIG generatoren med det utfällbara handtaget.
- Ställ ALLTID generatoren på hjulen i upprätt läge.
- Slå ALLTID av generatoren och se till att bränsleventilen är stängd.
- För att generatoren ska kunna hanteras säkert ska du ALLTID se till att motorn och ljuddämparen får svalna (oftast 15–30 minuter).
  1. Börja med att lyfta upp det utfällbara handtaget som sitter på motsatt sida av hjulen.
  2. Luta generatorens ände en aning upp från marken tills den balanserar på hjulen med hjälp av handtaget.
  3. Behåll balansen och rulla iväg generatoren dit du vill att den ska vara.

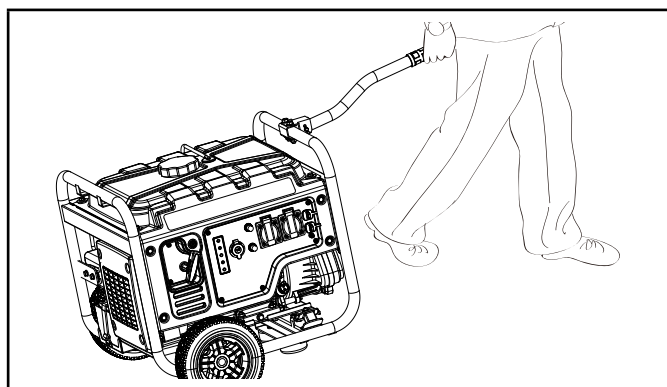

- Luta ALDRIG generatoren åt sidan medan den flyttas.



- Om inte dessa instruktioner följs kan det leda till personskada eller att generatoren skadas.

## Drift vid hög höjd

Lufttäteten vid hög höjd är lägre än vid havsnivån. Motoreffekten minskar när luftmassan och luftbränsleförhållandet minskar. Motoreffekten och generatorns effekt minskar cirka 3,5 % för varje 300 meters (1 000 fot) höjd över havet. Vid höga höjder kan även avgasutsläppen öka på grund av ökad anrikning av luftbränsleförhållandet. Andra effekter av hög höjd kan vara svår start, ökad bränsleförbrukning och nedsmutsade tändstift.

För att mildra andra problem med hög höjd än den naturliga effektförlusten kan CPE tillhandahålla ett förgasarhuvudmunstycke för höga höjder. Du kan få de alternativa installationsinstruktionerna för huvudmunstycket genom att kontakta vår Technical Support Team. Installationsinstruktionerna finns också där Teknisk bulletin finns på CPE:s webbplats.

Artikelnummer och rekommenderat höjdintervall för användningen av förgasarhuvudmunstycket på hög höjd listas i följande tabell.

För att kunna välja rätt huvudmunstycke för höga höjder måste förgasarmodellen kunna identifieras. Därför finns en kod stämplad på förgasarens sida. Välj rätt artikelnummer för munstycke på hög nivå som motsvarar den förgasarkod som finns just på din förgasare.

Förgasar-kod	Hög höjd Munstyckets artikelnummer	Höjdintervall
P22-16-H	27.131017.01.01	1 067 m (3 500 fot)

### **⚠ VARNING**

Att använda det alternativa huvudmunstycket vid höjder som är lägre än den rekommenderade minimihöjden kan skada motorn. För användning vid lägre höjder måste det levererade huvudmunstycket användas. Att använda motorn med fel motorkonfiguration på en given höjd kan öka dess utsläpp och minska bränsleeffektivitet och prestanda.

## UNDERHÅLL

Se till att generatoren hålls ren och att den förvaras på lämpligt sätt. Använd endast enheten på ett plant, jämnt underlag i en ren, torr användningsmiljö. Utsätt INTE enheten för extrema förhållanden, onormalt mycket damm, smuts, fukt eller korrosiva ångor.

### **⚠ VARNING**

Använd eller kör aldrig en skadad eller trasig generator.

### **⚠ VARNING**

Olämpligt underhåll medför att garantin slutar gälla.

### **🗨 OBSERVERA**

När det gäller utsläppskontrollenheter och -system ska du läsa och förstå ditt ansvar för service enligt med vad som anges i garantivillkoren för utsläppskontroll i denna bruksanvisning.

Ägaren/användaren är ansvarig för allt periodiskt underhåll.

Genomför allt underhåll på utsatt tid.

Åtgärda alla problem innan generatoren används.

För service av eller hjälp med delar kan du kontakta vår Technical Support Team på +44(0)1942-715-407.

## Rengöring av generatoren

### **⚠ FÖRSIKTIGHET**

Spruta INTE vatten direkt på generatoren.

Vatten kan komma in i generatoren via kylöppningarna och skada generatorns lindningar. Vatten kan även förorena bränslesystemet.

1. Använd en fuktig trasa för att rengöra utsidan av generatoren.
2. Använd en mjuk borste för att ta bort smuts och olja.
3. Använd en luftkompressor (25 PSI) för att ta bort smuts och skräp från generatoren.
4. Inspektera alla luftventiler och kylöppningarna för att säkerställa att de är rena och inte är blockerade.

För att förebygga oavsiktlig start av motorn, ta bort och jorda sladden till tändstiftet innan underhåll genomförs.

## Byte av motorolja

Byt olja när motorn är varm. Se oljespecifikationen för att välja rätt oljekvalitet för din användningsmiljö.

1. Ta bort oljeavtappningsskruven 10 mm med en hylsnyckel med förlängning (ingår inte).

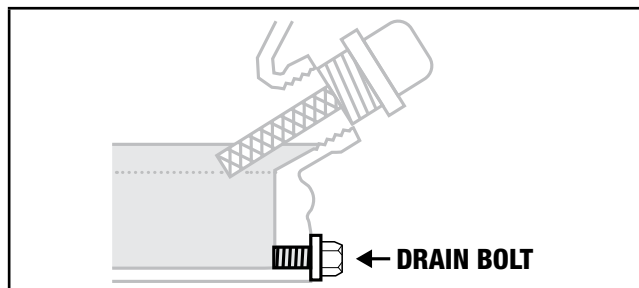

2. Låt oljan tömmas ut helt i en lämplig behållare.

- Sätt tillbaks oljeavtappningsskruven.
- Ta bort oljelocket och oljestickan för att fylla på olja.
- Tillsätt olja enligt "Fylla på motorolja" i avsnittet Montering. ÖVERFYLL INTE. Olja för rutinunderhåll ingår inte.
- Avfallshandtera använd olja vid en godkänd avfallshandlingsstation.

### OBSERVERA

När oljan har fyllts på bör en avsyning visa olja upp till ca 1–2 gånger från att rinna ut ur påfyllningshålet. Om du använder en oljesticka för att kontrollera oljan ska du INTE skruva in oljestickan när du gör kontrollen.

## Rengöring och justering av tändstift

- Ta bort sladden till tändstiftet.
- Använd en tändstiftsnyckel (medföljer inte) eller en 13/16 in. (21 mm) hylsa (medföljer inte) för att ta bort tändstiftet.
- Kontrollera elektroden på tändstiftet. Den måste vara ren och får inte vara slitna för att kunna alstra den gnista som krävs för tändning.
- Kontrollera att tändstiftsgapet är 0.028-0.031 in. (0.7-0.8 mm).

### FÖRSIKTIGHET

Om inte tändstiftet rengörs/byts ut regelbundet leder det till försämrad motorprestanda, dålig bränsleförbrukning och värre skador på motordelar.

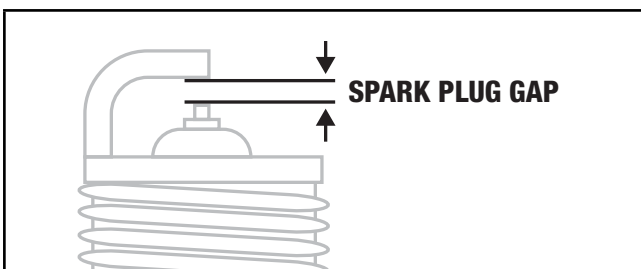

- Se typer av tändstift i [Specifikationer](#) vid byte av tändstift.
- Dra åt tändstiftet ordentligt igen.
- Fäst tändstiftskabeln vid tändstiftet.

## Rengöring av luftfilter

- Skruva loss den kåpa som håller fast luftfiltret vid monteringen genom att vrida fästordningen moturs.
- Ta bort skumelementet.
- Tvätta i flytande rengöringsmedel och vatten. Vrid ur ordentligt i en torr trasa.
- Dränk i ren motorolja.
- Kläm ihop i en torr, sugande trasa för att ta bort all överflödiga olja.
- Sätt tillbaka filtret i komponenten.
- Sätt tillbaka luftfilterkåpan och spänn fast den genom att vrida medurs.

## Rengöring av gnistskyddet

- Låt motorn svalna helt innan underhåll görs på gnistskyddet.
- Ta bort de två eller tre (beror på modellen) skruvarna som håller fast täckplåten som i sin tur håller fast gnistskyddet vid ljuddämparen.
- Ta bort gnistskyddssilen.
- Ta försiktigt bort kolrester från gnistskyddssilen med en stålborste.

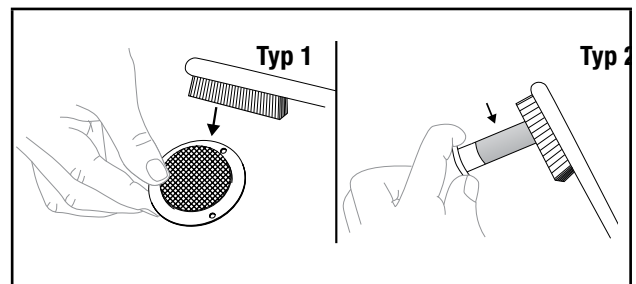

\*Se modellens artikellista för specificerad typ av gnistskydd.

- Ersätt gnistskyddet om det är skadat.
- Fäst gnistskyddet vid ljuddämparen med skruvarna som togs bort i steg 2.

### FÖRSIKTIGHET

Om inte tändstiftet rengörs/byts ut regelbundet leder det till dålig motorprestanda, dålig bränsleförbrukning och värre skador på motordelar.

**OBSERVERA**

Federala och lokala lagar och administrativa krav anger när och var gnistskydd ska användas. Om så anges, krävs gnistskydd om den här generatoren används i National Forest-länder. I Kalifornien får denna generator inte användas på platser med skog, buskar eller gräs om inte motorn är utrustad med gnistskydd.

**Justering av regulatorn****⚠ VARNING**

Om den fabriksinställda regulatorn manipuleras slutar garantin att gälla.

Luft-/bränsleblandningen är inte justerbar. Om regulatorn manipuleras kan det skada din generator och dina elektriska apparater och det gör garantin ogiltig. Kontakta vår Technical Support Team på +44(0)1942-715-407 för alla övriga service- och/eller justeringsbehov.

**Generatorbatteri**

Generatoren är försedd med en automatisk batteriladdningsenhet som laddar batteriet när motorn är igång. Batteriet behåller en lämplig laddning om enheten används regelbundet (minst en gång varannan vecka). Om enheten används mindre ofta bör batteriet anslutas till en batteriladdare (ingår inte) för att hålla batteriet lämpligt laddat.

Maximal laddningsstyrka bör inte överstiga 1,5 ampere. Följ de instruktioner som följer med batteriladdaren. Batteriet bör laddas fullt minst en gång i månaden. Om batteriet inte klarar av att starta motorn kan den startas manuellt med hjälp av dragsnöret. Om batteriets spänning är extremt låg finns risk att laddningsenheten inte klarar att ladda batteriet. Om så är fallet måste batteriet anslutas till en konventionell batteriladdare för att laddas innan det kan användas.

**Koppla ifrån batteriet**

1. Ta bort det skyddande höljet från batteriets svarta minuspool (-).
2. Koppla bort den svarta minuspolen (-) från den svarta minusterminalen (-) på batteriet och spara/förvara locksruven och muttern.
3. Upprepa steg 1–2 för batteriets röda pluspol (+).
4. Förvara batteriet på en sval och torr plats.

**Ladda batteriet**

För generatorer som är utrustade med batterier för elektrisk start måste korrekt batteriunderhåll och batteriförvaring ske.

En batteriladdare eller batteriunderhållare ska användas för att ladda batteriet medan generatoren är undanställd. Maximal laddningsstyrka bör inte överstiga 1,5 ampere. Följ de instruktioner som följer med batteriladdaren eller batteriunderhållaren. Batteriet bör laddas fullt minst en gång i månaden.

**Batteri till fjärrkontroll****OBSERVERA**

- Köp alltid ett batteri av den storlek och kvalitet som passar bäst för den avsedda användningen.
- Rengör batteriets och enhetens kontakter innan batteriet installeras.
- Ta bort batterierna ur utrustning som inte kommer att användas under en längre tid.
- Ta bort tomma batterier eller om produkten inte ska användas på en längre tid.

**Underhållsschema**

Följ de underhållsintervall som anges i följande underhållsschema. Genomför underhåll på din generator oftare om den används under ogynnsamma förhållanden.

Kontakta vår Technical Support Team på +44(0)1942-715-407 för att få reda på vara närmaste CPE-certifierad servicesäljare finns för de underhållsbehov som din generator eller motor har.

**VAR ÅTTONDE TIMME ELLER FÖRE VARJE ANVÄNDNING**

- Kontrollera oljenivån
- Rengör runt luftintaget och ljuddämparen

**FÖRSTA FEM TIMMARN (INKÖRNING)**

- Byt olja

**VAR 50:E TIMME ELLER ÅRLIGEN**

- Rengör luftfiltret
- Byt olja om generatoren används med kraftig last eller i varma miljöer

**VAR 100:E TIMME ELLER ÅRLIGEN**

- Byt olja
- Rengör/justera tändstiftet
- Rengör gnistskyddet
- Rengör bränsleventilens filter\*

**VAR 250:E TIMME**

- Rengör förbränningskammaren\*
- Kontrollera/justera ventilspelet\*

**VART TREDJE ÅR**

- Byt ut bränsleslangen\*

\*Ska utföras av kunniga, rutinerade ägare eller av CPE-certifierade serviceverkstäder.

**FÖRVARING****⚠ VARNING**

För att undvika oavsiktlig tändning av generatoren under förvaring ska följande försiktighetsåtgärder vidtas:

- Vid förvaring av generatoren ska du säkerställa att START/STOPP-knappen är i läget "OFF" och inte tänd och att bränsleventilen står i läget "OFF".

**Kortvarig förvaring (upp till 30 dagar)**

Etanolblandad bensin kan stoppa och blockera förgasaren om generatoren inte körs eller förgasaren inte töms inom fyra veckor.

1. Se till att alla apparater är frånkopplade från generatoren.
2. Starta generatoren enligt instruktionerna i avsnittet *Starta motorn*.
3. Vrid bränsleventilen till läget "OFF".

4. Låt motorn köra tills bristen på bränsle stoppar motorn. Detta tar vanligtvis några minuter.
5. Om generatoren startas med fjärrnyckeln ska du trycka på START/STOPP-knappen en gång till för att säkerställa att generatoren är i läget "OFF" och inte i läget "STANDBY" och blinkar grönt.

**Medellång förvaring (30 dagar – 1 år)**

Etanolblandad bensin i tanken har en maximal hållbarhet på ett år vid tillsättning av lämpliga bränslestabilisatorer och vid förvaring på en sval och torr plats.

1. Se till att alla apparater är frånkopplade från generatoren.
2. Fyll på en lämplig bränslestabilisator i bensintanken.
3. Vrid bränsleventilen till läget "ON".
4. Starta och kör generatoren i 10 minuter så att den behandlade bensinen cirkulerar i bränslesystemet.
5. **Alternativ 1: Töm förgasaren på bensin**
  - 5a. Stäng av generatoren genom att trycka på START/STOPP-knappen. Om generatoren startas med fjärrnyckeln ska du trycka på START/STOPP-knappen en gång till för att säkerställa att generatoren är i läget "OFF" och inte i läget "STANDBY" och blinkar grönt.
  - 5b. Vrid bränsleventilen till läget "OFF".
  - 5c. Använd avtappningsskruven på förgasaren för att tömma eventuell bensin från förgasaren till en lämplig behållare. Använd en tratt (och lämplig slang om så behövs) under förgasarens avtappningsskriv för att undvika spill.

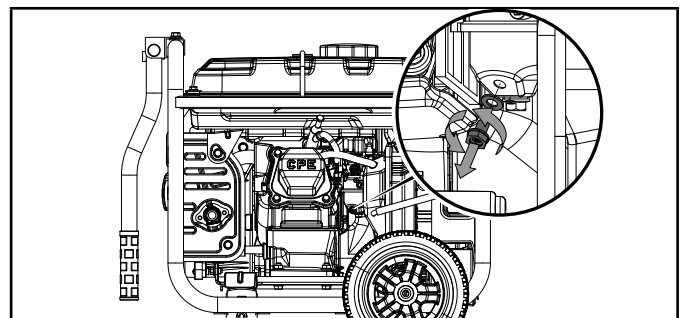

- 5d. När ingen bensin längre kommer från förgasaren ska förgasarens avtappningsskriv sättas tillbaka och dras åt. Avtappad bensin ska avfallshanteras enligt lokala bestämmelser eller riktlinjer.

6. **Alternativ 2: Kör torr**
  - 6a. Låt generatoren vara igång, vrid bränsleventilen till läget "OFF" och låt generatoren gå tills motorn stannar eftersom bränslet tagit slut. Detta kan ta några minuter.
  - 6b. Om generatoren startas med fjärrnyckeln ska du trycka på START/STOPP-knappen en gång till för att säkerställa att generatoren är i läget "OFF" och inte i läget "STANDBY" och blinkar grönt.

7. Ta bort tändstiftsskyddet och tändstiftet och håll ca en matsked olja i cylindern.
8. Dra i startsnöret för att långsamt veva igång motorn för att distribuera oljan och smörja cylindern.
9. Sätt tillbaka tändstiftet och tändstiftsskyddet.
10. Rengör generatoren enligt avsnittet Rengöra generatoren.
11. Förvara generatoren på en sval och torr plats där den inte utsätts för direkt solljus.

ska förgasaren tas bort och rengöras eller bytas. Om inga bensinläckor konstateras ska bränsleventilen vridas till läget "OFF".

4. Kontrollera motoroljenivån och fyll på ren, ny olja vid behov. Se Oljespecifikationer för att se vilken typ av olja som behövs.
5. Kontrollera och rengör luftfiltret beträffande igensättning genom till exempel skalbaggar eller spindelnät. Vid behov ska luftfiltret rengöras enligt Rengöring av luftfiltret.
6. Starta generatoren enligt Starta motorn.

## Långtidsförvaring (mer än ett år)

Vid förvaring i mer än ett år ska bensintanken och förgasaren tömmas helt på bensin.

1. Generatoren ska vara avstängd och alla apparater frånkopplade. Kontrollera att START/STOPP-knappen inte blinkar grönt och är i läget "STANDBY".
2. Vrid bränsleventilen till läget "ON".
3. Använd avtappningsskruven på förgasaren för att tappa av eventuell bensin från bensintanken och förgasaren till en lämplig behållare. Använd en tratt (och lämplig slang om så behövs) under förgasarens avtappningsskriv för att undvika spill.
4. När ingen bensin längre kommer från förgasaren ska förgasarens avtappningsskriv sättas tillbaka och dras åt. Avtappad bensin ska avfallshanteras enligt lokala bestämmelser eller riktlinjer.
5. Vrid bränsleventilen till läget "OFF".
6. Följ steg 7–11 enligt *Medellång* förvaring.

## Ta ut ur förvaring

### OBSERVERA

Om generatoren har varit felaktigt förvarad under en tid längre än 30 dagar med etanolblandad bensin i bensintanken och/eller förgasaren måste allt bränsle tappas av och förgasaren rengöras noggrant från etanolavlagringar. Denna process innefattar tekniskt avancerade arbetsuppgifter. Om du behöver hjälp kan du ringa vår Technical Support Team på +44(0)1942-715-407.

Om bensintanken och förgasaren har tömts ordentligt på all etanolblandad bensin innan generatoren ställdes undan för förvaring ska nedanstående steg utföras när utrustningen ska börja användas igen.

1. Fyll på bensin i generatoren enligt *Fylla på bränsle*.
2. Vrid bränsleventilen till läget "ON".
3. Efter fem minuter kontrolleras området vid förgasaren och luftfiltret avseende bensinläckage. Om läckage konstateras

## SPECIFIKATIONER

### Specifikationer för generatorn

Generatormodell	CPG4000DHY-EU
Starttyp	Wireless, Electric, Manual
Watt (start-/drifteffekt)	4500/3500
Volt AC	220-240
AC ampere vid 220 V	15.9
Volt DC	12
DC ampere	8
Frekvens	50 Hz
Fas	en
Jordningstyp	Neutral Floating
Vikt	96.8 lb. (43.9 kg)
Längd	23.5 in. (59.8 cm)
Bredd	24.8 in. (63 cm)
Höjd	20.5 in. (52 cm)
Ljudnivå @1m	96 bBa
Ljudnivå @7m (Eco Mode)	64 dBa

### Motorspecifikationer

Model	YF-1721V-331
Cylindervolym	224 cc
Typ	fyrtakts OHV

### Tändstift

OEM-typ	NHSP F6RTC
Ersättningstyp	NGK BPR6ES eller motsvarande
Gap	0.028-0.031 in. (0.7-0.8 mm)

### Ventil

Insugsspel	0.13-0.17 mm. (0.005-0.007 in.)
Avgasspel	0.18-0.22 mm (0.007-0.009 in.)

### OBSERVERA

En teknisk bulletin angående ventiljusteringsförfaranden finns på [www.championpowerequipment.com](http://www.championpowerequipment.com).

### Oljespecifikationer (olja ingår inte)

ÖVERFYLL INTE.

Typ	*Se följande tabell
Kapacitet	20.3 fl. oz. / 0.6 qt. (0.6 L)

Recommended Engine Oil Type	
10W-30	→
5W-30	←
10W-40	→
5W-30 Full Synthetic	→
°F	-20 0 20 40 60 80 100 120
°C	-28.9 -17.8 -6.7 4.4 15.6 26.7 37.8 48.9
Ambient temperature	

### OBSERVERA

Temperaturen påverkar motoroljan och dess prestanda. Byt typ av motorolja som används utifrån den temperatur som visas i tabellen "Rekommenderad typ av motorolja".

### Bränslespecifikationer

Använd vanlig blyfri bensin med ett lägsta oktantal på 87 och en etanolhalt på högst 10 % per volym. ANVÄND INTE E15 eller E85. ÖVERFYLL INTE.

Bensinkapacitet	2.9 gal. (11 L)
-----------------	-----------------

### Batterispecifikationer

Typ	laddningsbara, förseglad blysyra
Volt DC	12
Kapacitet	7 Ah

### Temperaturspecifikationer

Starttemperaturintervall (°C/°F)	-15 till 40/5 till 104
Fjärrstarttemperaturintervall (°C/°F)	-15 till 40/5 till 104

### OBSERVERA

**Viktig information om temperatur:** Din produkt är konstruerad och klassad för kontinuerlig drift vid omgivningstemperaturer upp till 40 °C (104 °F). Vid behov kan din enhet användas vid temperaturer från -15 °C (5 °F) till 50 °C (122 °F) under korta tidsperioder. Om den utsätts för temperaturer utanför detta intervall under förvaring ska den återföras till detta temperaturintervall innan den används. Produkten ska alltid användas utomhus, på en välventilerad plats och på avstånd från dörrar, fönster och ventiler.



## FELSÖKNING

Problem	Orsak	Lösning	
Motorn startar inte.	Inget bränsle.	Fyll på bränsle.	
	Defekt tändstift.	Rengör och justera tändstiftet eller byt ut det.	
	Låg oljenivå.		Fyll på vevhuset till lämplig nivå.
			Ställ generatorm på ett plant och jämnt underlag.
	Tändstiftskabeln sitter löst.	Fäst kabeln på tändstiftet.	
	Bränsleventilen är stängd.	Öppna bränsleventilen.	
	START/STOPP-knappen i läget "OFF".	Tryck på START/STOPP-knappen till läget "STANDBY" och sedan åter på "Start" eller se avsnittet om manuell start.	
	Gammalt bränsle eller vatten i bränslet.	Tappa av bränslet och byt ut till nytt bränsle.	
För mycket bränsle.	Låt enheten stå 10 minuter.		
Motorn startar men går ojämnt.	Choken står i fel läge.	Flytta choken tills den stannar i KÖR-läget eller tryck på chokeknappen om den är grön.	
	Smutsigt luftfilter.	Rengör eller byt ut filtret.	
	Smutsig bränsleventil.	Rengör bränsleventilen.	
	Igensatt gnistskydd.	Rengör gnistskyddet.	
Motorn startar inte med fjärrkontrollen.	Batteriet i fjärrkontrollen är dött.	Byt ut batteriet i fjärrkontrollen	
	Generatorbatteriet är dött.	Ladda upp generatorbatteriet.	
	START/STOPP-knappen i läget "OFF".	Tryck på START/STOPP-knappen till läget "STANDBY" och sedan på "START" en gång på fjärrkontrollen.	
	Generatorm utom räckhåll för fjärrsignal.	Fjärrkontrollen får vara på högst 24 meters avstånd från generatorm.	
	Hinder mellan generator och fjärrkontroll.	Rensa undan hinder mellan generator och fjärrkontroll.	
Generatorm startar inte elektriskt.	Generatorbatteriet är dött.	Ladda upp generatorbatteriet.	
	START/STOPP-knappen i läget "OFF".	Tryck på START/STOPP-knappen till läget "STANDBY" och sedan åter på "START".	
Motorn stängs av under drift.	Slut på bränsle.	Fyll bränsletanken.	
	Låg oljenivå.	Fyll på vevhuset till lämplig nivå. Ställ generatorm på ett plant och jämnt underlag.	
	Igensatt gnistskydd.	Rengör gnistskyddet.	
Generatorm alstrar inte tillräckligt med ström eller överhettas.	Generatorm är överlastad.	Kontrollera lasten och justera. Se "Anslutning av elektriska laster".	
	Smutsigt luftfilter.	Rengör eller byt ut filtret.	
	Choken står i fel läge.	Flytta choken tills den stannar i KÖR-läget eller tryck på chokeknappen om den är grön.	
Motorn går men ingen växelströmsutmatning.	Dålig kabelanslutning.	Kontrollera alla anslutningar.	
	Kretsbrytaren är öppen.	Återställ kretsbrytaren.	
	Skadad växelriktarmodul.	Ring tekniskt supportteam.	
	Lösa kablar.	Kontrollera och sätt fast kabelanslutningarna.	
	Överlast växelström: Knappen lyser röd	Minska växelströmslasten och tryck på återställningsknappen för överlast tills den lyser grön.	
	Övrigt.	Kontakta hjälplinjen.	

Problem	Orsak	Lösning
Motorn svänger och hackar.	Motorregulatorn är defekt.	Kontakta hjälplinjen.
	Smutsig bränsleventil.	Rengör bränsleventilen.
	Förgasaren är smutsig och bränsleblandningen till motorn är mager.	Kontakta hjälplinjen.
	Choken står i fel läge.	Flytta choken tills den stannar i KÖR-läget eller tryck på chokeynappen om den är grön.
Kretsbrytaren utlöses upprepade gånger.	Överlast.	Kontrollera lasten och justera. Se "Anslutning av elektriska laster".
	Defekta elkablar eller defekt enhet.	Kontrollera beträffande skadade, frilagda eller fransiga kablar. Byt ut den defekta enheten.
	Kretsbrytaren är fortfarande för varm.	Låt enheten stå fem minuter.

**För andra problem och teknisk support:**

Technical Support Team  
+44(0)1942-715-407  
info@championgenerators.se

## GARANTI\*

CHAMPION POWER EQUIPMENT TREÅRIG BEGRÄNSAD GARANTI

### Garantikvalifikationer

För att registrera produkten för garanti och GRATIS teknisk support via ett call center under dess livstid kan du besöka:

<https://www.championpowerequipment.co.uk>

För att slutföra registreringen måste du bifoga en kopia av inköpskvittot som bevis på ursprungsköpet. För att få garantiservice krävs ett inköpsbevis. Registrera inom tio (10) dagar från inköpsdatumet.

### Reparations-/bytesgaranti

CPE garanterar den ursprungliga köparen att de mekaniska och elektriska komponenterna är fria från defekter i material och utförande under en period av tre (3) år för användning i hemmet och ett (1) år för kommersiell och industriell användning. Transportkostnaderna för en produkt som lämnats för reparation eller byte enligt denna garanti är köparens ansvar. Denna garanti gäller endast den ursprungliga köparen och kan inte överföras. Fullständiga villkor finns på [www.championpowerequipment.co.uk](http://www.championpowerequipment.co.uk).

### Returnera inte enheten till inköpsplatsen

Kontakta CPE:s tekniska service så kommer CPE att felsöka eventuella problem via telefon eller e-post. Om problemet inte kan åtgärdas på detta sätt kommer CPE att tillåta utvärdering, reparation eller byte av den defekta delen eller komponenten hos ett CPE-servicecenter. CPE kommer att ge dig ett ärendenummer för garantiservice. Behåll detta för framtida referens. Reparationer eller byten utan föregående godkännande eller hos en obehörig reparationsverkstad täcks inte av denna garanti.

### Garantiundantag

Denna garanti täcker inte följande reparationer och utrustning:

#### Normalt slitage

Produkter med mekaniska och elektriska komponenter behöver byte av delar och service regelbundet för att fungera väl. Denna garanti täcker inte reparationer när normal användning har förbrukat en dels eller hela utrustningens livstid.

#### Installation, användning och underhåll

Denna garanti täcker inte delar och/eller arbete om denna produkt anses vara felanvänd, försummad, inblandad i en olycka, missbrukat, lastad utöver produktens gränser, modifierad, felaktigt installerad eller felaktigt ansluten till en elektrisk komponent. Normalt underhåll täcks inte av denna garanti och behöver inte utföras på någon anläggning eller person som CPE har godkänt.

### Övriga undantag

Denna garanti täcker inte:

- Kosmetiska defekter som färg, dekaler, etc.
- Slitagedelar, exempelvis filterelement, o-ringar etc.
- Tillbehördelar som startbatterier och förvaringsöverdrag.
- Fel på grund av force majeure som är bortom tillverkarens kontroll.
- Problem orsakade av delar som inte är originaldelar från Champion Power Equipment.

Där det är tillämpligt gäller inte denna garanti för produkter som används för primäreffekt istället för en allmän nytthet.

### Begränsningar av underförstådd garanti och följdskada

Champion Power Equipment fransäger sig all skyldighet att täcka förlust av tid, användning av denna produkt, frakt eller krav avseende en oavsiktlig skada eller en följdskada från någon som använder denna produkt. DENNA GARANTI OCH DEN BIFOGADE USA EPA och/eller CARB:S UTSLÄPPSKONTROLLSYSTEM GARANTI (NÄR SÅ ÄR TILLÄMPLIGT) ÄR ISTÄLLET FÖR ALLA ANDRA GARANTIER, UTRYCKLIGA ELLER UNDERFÖRSTÅDDA, INKLUSIVE GARANTIER FÖR SÄLJBARHET ELLER LÄMPLIGHET FÖR ATT SÄRSKILT ÄNDAMÅL.

En enhet som tillhandahålls som byte omfattas av samma garanti som den ursprungliga enheten. Garantiperioden för den utbytta enheten kommer att beräknas från inköpsdatumet för den ursprungliga enheten.

Denna garanti ger dig vissa lagliga rättigheter som kan skifta med land. I ditt land kan det också finnas andra rättigheter som du kanske har rätt till och som inte nämns i denna garanti.

## INTRODUKSJON

Gratulerer med kjøp av et Champion Power Equipment (CPE)-produkt. CPE designer, bygger og støtter alle våre produkter i henhold til strenge spesifikasjoner og retningslinjer. Med riktig produktkunnskap, trygg bruk og regelmessig vedlikehold, må dette produktet sørge for årevis med tilfredsstillende ytelse.

Alle anstrengelser er gjort for å sikre nøyaktigheten og fullstendigheten av informasjonen i denne håndboken ved publiseringen, vi forbeholder oss retten til å endre, forandre og/eller forbedre produktet og dette dokumentet når som helst uten forvarsel.

CPE setter stor pris på hvordan produktene våre er designet, produsert, betjent og vedlikeholdt, i tillegg til å gi sikkerhet til operatøren og de rundt generatoren.

Derfor er det VIKTIG å gjennomgå denne produkthåndboken og andre produktmaterialer grundig og være fullt ut kyndig om montering, drift, farer og vedlikehold av produktet før bruk. Gjør deg fullstendig kjent, og sørg for at andre som planlegger å bruke

produktet setter seg fullstendig inn i de riktige sikkerhets- og driftsprosedurene før hver bruk. Utvis sunn fornuft og vær forsiktig ved betjening av produktet for å sikre at ingen ulykker, skade på eiendom, eller personskade inntreffer. Vi vil at du skal fortsette å bruke og være fornøyd med CPE-produktet ditt i mange år fremover.

Når du kontakter CPE om deler og/eller service, må du oppgi hele modell- og serienummeret på produktet ditt. Skriv inn informasjonen som du finner på typeskiltet på produktet ditt i tabellen nedenfor

<b>CPE TEKNISKE SUPPORT</b>
<b>MODELLNUMMER</b>
CPG4000DHY-EU
<b>SERIENUMMER</b>
<b>KJØPSDATO</b>
<b>KJØPSSTED</b>

## SIKKERHETSDEFINISJONER

Hensikten med sikkerhetssymboler er å rette oppmerksomheten din mot mulige farer. Sikkerhetssymbolene og forklaringene på disse fortjener nøye oppmerksomhet og forståelse. Sikkerhetsadvarslene eliminerer ikke noen fare i seg selv. Instruksjonene eller advarslene de gir er ingen erstatning for ulykkesforebyggende tiltak

### **FARE**

FARE indikerer en farlig situasjon som, hvis den ikke unngås, vil føre til død eller alvorlig personskade.

### **ADVARSEL**

ADVARSEL indikerer en farlig situasjon som, hvis den ikke unngås, vil føre til død eller alvorlig personskade.

### **FORSIKTIG**

FORSIKTIG indikerer en farlig situasjon som, hvis den ikke unngås, kan føre til en mindre eller moderat personskade.

### **MERKNAD**

VARSEL angir informasjon som anses som viktig, men ikke farerelatert (f.eks. meldinger knyttet til skade på eiendom)..

## IVIKTIGE SIKKERHETSINSTRUKSJONER

### FARE

Generatoraksos inneholder karbonmonoksid, en fargeløs, luktfri og giftig gass. Innånding av karbonmonoksid vil føre til kvalme, svimmelhet, besvimelse eller død. Hvis du begynner å føle deg svimmel eller svak, kom deg til frisk luft umiddelbart.

### BRUK GENERATOREN UTENDØRS KUN I GODT VENTILERT OMRÅDE OG PEK EKSOSEN BORT.

IKKE bruk generatoren inne i eventuelle bygninger, inkludert garasjer, kjellere, krypkjellere og skur, lukkede rom eller liknende. Dette gjelder også generatorrommet i campingbiler.

IKKE la eksosgasser trenge inn i trange rom via vinduer, dører, ventilasjonsluker eller andre åpninger.

### FARE

Bruk av generator innendørs **KAN TA LIVET AV DEG I LØPET AV MINUTTER**. Generatorens avgass inneholder karbonmonoksid. Dette er en gift som er luktfri og usynlig.

**BRUK ALDRI** generatoren inne i et hjem, en garasje, **SELV IKKE** med dører og vinduer åpne.

**MÅ KUN** brukes **UTENDØRS** på behørig avstand fra vinduer, dører og ventilasjonsluker..

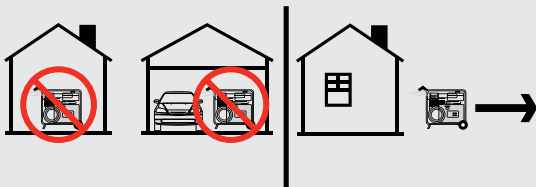

Installer batteridrevne karbonmonoksidalarmer eller karbonmonoksidalarmer for strømnnett med batteri-backup i henhold til.

### ADVARSEL

Selv om generatoren inneholder en gnistfanger, oppretthold minimum en avstand på 1,5 meter (5 fot) fra tørr vegetasjon for å forhindre branner.

### FARE

Utstyret skal bare brukes med vern montert.

Roterende deler kan ta tak i hender, føtter, hår, klær og/eller tilbehør. Det kan føre til alvorlige sårskader eller amputasjon.

Hold hender og føtter vekk fra roterende deler. Sett opp langt hår og fjern smykker.

IKKE ha på deg løstsittende plagg, hengende snorer eller ting som kan bli fanget.

### FARE

Generatoren produserer kraftig spenning.

IKKE berør uisolerte ledninger og kontakter.

IKKE bruk elektriske ledninger som er slitt, skadet eller frynsete. Bruk kun Champion elektriske ledninger.

IKKE bruk generatoren i fuktig vær.

IKKE la barn eller ukvalifisert personell betjene eller vedlikeholde generatoren.

Bruk en jordfeilbryter (GFCI) i fuktige områder og områder som inneholder ledende materiale, slik som metalldekke.

For tilkobling til det elektriske hjemmesystemet ditt kreves det en godkjent 30A-overføringsbryter installert av en godkjent elektriker som er godkjent av de lokale tilsynsmyndighetene. Koblingen må isolere generatoren fra strømnettet og må overholde alle gjeldende lover og elektriske forordninger.

### ADVARSEL

Ikke bruk generatoren til medisinsk og livsviktig bruk.

Ved nødstilfelle, ring 113 umiddelbart.

ALDRI bruk dette produktet til å forsyne livreddende utstyr eller redningsapparater med strøm.

ALDRI bruk dette produktet til å forsyne medisinsk utstyr med strøm.

Informér strømleverandøren din umiddelbart hvis du eller andre i husholdningen din er avhengig av elektrisk utstyr for å holde seg i live.

Informér strømleverandøren din umiddelbart dersom tap av strøm fører til at du eller andre i husholdningen din kan få et medisinsk nødstilfelle..

NO

**⚠ ADVARSEL**

Gnist fra fjernet tennpluggkabel kan føre til brann eller elektrisk støt..

**Ved service på generatoren:**

Koble fra tennpluggkabelen og plasser den et sted der den ikke kan komme i kontakt med pluggen eller eventuelle andre objekter av metall.

IKKE se etter gnist med tennpluggen tatt av. Bruk bare godkjente tennpluggtestere..

**⚠ ADVARSEL**

Motorer som går produserer varme. Alvorlige brannskader kan oppstå ved kontakt. Brennbare materialer kan ta fyr ved kontakt.

IKKE berør varme overflater på aggregatet, inkludert underdempersystem når du kjører eller har stoppet i mindre enn 1 time.

Unngå kontakt med varme avgasser.

La utstyret avkjøles før berøring.

Bruk aldri lyddemperforlengere.

Sørg for å holde minst 1 meter (3 fot) avstand på alle sider for å sikre tilstrekkelig kjøling.

Sørg for å holde minst 1,5 meter (5 fot) avstand til brennbare materialer.

**⚠ ADVARSEL**

Rask tilbaketrekking av startsnoren trekker hånd og arm mot motoren raskere enn du klarer å slippe. Det kan føre til brukne bein, frakturer, blåmerker eller forstuinger. Utsiktet oppstart kan føre til sammenfiltring, amputasjon eller sårskader.

Ved start av motoren, dra startsnoren sakte til motstand dannes, trekk deretter raskt for å unngå tilbakeslag.

IKKE start eller stopp motoren med elektriske apparater tilkoblet og slått på.

**⚠ ADVARSEL**

Dette produktet inneholder et forseglede batteri. Forsøk aldri å åpne det.

I tilfelle det forseglede batteriet er skadet og lekker væske bør det fjernes umiddelbart og byttes ut.

Alle batterier som leveres dekkes kun av 1 års garanti og er ikke en del av den 3 års utvidede garantien.

Hvis batterivæske kommer i berøring med hender, øyne eller ansikt, vask og skyl med ferskvann. Hvis dette ikke løser problemet, er det nødvendig med øyeblikkelig medisinsk hjelp.

**⚠ ADVARSEL**

Dette produktet inneholder et knappebatteri. Ved svelging kan det forårsake personskaade eller død i løpet av bare 2 timer. Oppsøk lege umiddelbart.

**⚠ FORSIKTIG**

Overskridelse av aggregatets driftskapasitet kan skade aggregatet og/eller eventuelle elektriske apparater som er koblet til det.

IKKE overbelast aggregatet.

IKKE tukle med den innstilte hastigheten.

IKKE modifier aggregatet på noen som helst måte.

**Startwattene** oppført på aggregatet ditt er wattstyrken aggregatet kan sende ut i gjennomsnitt 6 sekunder (vekselretter) eller 10 minutter (åpenrammet type).

Maksimal **watt** er MAX watt-effekten aggregatet kan kjøre på - men det anbefales ikke å kjøre aggregatet på maksimalt antall watt i perioder mer enn gjennomsnittlig 5 minutter (vekselretter) og 60 minutter (åpenrammet type).

**Når denne perioden er over, og hvis wattstyrken ikke er redusert, aktiveres overbelastningsbeskyttelsen og aggregatet vil stanse.**

**⚠ FORSIKTIG**

Feil behandling eller bruk av aggregatet kan skade det, redusere levetiden eller gjøre at garantien blir ugyldig.

Aggregatet skal bare brukes til tiltenkt bruk.

Den skal bare brukes på jevne overflater.

IKKE utsett aggregatet for overdrevne mengder fukt, støv eller smuss.

IKKE la noe blokkere kjølepaltene.

Hvis tilkoblede apparater overopphetes, slå dem av og koble dem fra aggregatet.

**IKKE bruk aggregatet hvis:**

- Elektrisk utgangsspenning forsvinner
- Utstyret gnistrer, begynner å ryke eller avgir flammer
- Utstyret vibrerer overdrevent
- Lyddemperforlengere eller avtrekkssystemer må legges til



## Drivstoffsikkerhet



### BENSIN OG BENSINDAMP ER SVÆRT LETTANTENNELIG OG EKSPLOSIVT.

Brann eller eksplosjon kan føre til alvorlige brannskader eller død.

#### Bensin og bensindamp:

- Bensin er svært lettantennelig og eksplosivt.
- Bensin kan forårsake brann eller eksplosjon ved antenning.
- Bensin er et flytende drivstoff, men dampen kan antenne.
- Bensin er irriterende for huden og må renses umiddelbart hvis det søles på hud eller klær.
- Bensin har en særegen lukt, dette vil bidra til å oppdage potensielle lekkasjer raskt.
- Bensin utvider seg eller trekker seg sammen i sammenheng med omgivelsestemperaturen. Aldri fyll bensintanken helt full. Dette er fordi bensin må ha plass til å utvide seg hvis temperaturen øker.
- I tilfelle bensinbrann, må flammer aldri slukkes, med mindre ventilen for drivstofftilførsel kan SLÅS AV. Dette skyldes at hvis en brann slukkes og tilførselen av drivstoff ikke slås AV, kan det oppstå eksplosjonsfare.

#### Ved fylling eller fjerning av bensin:

IKKE tenn opp eller røyk sigaretter.

Slå av generatoren og la den avkjøle seg i minst to minutter før bensinlokket fjernes. Etterpå løsner du bensinlokket for å lette trykket fra bensintanken.

Det skal bare fylles eller tappe bensin på steder som er godt ventilert.

IKKE fyll bensin direkte på generatoren fra bensinstasjonen. Bruk alltid godkjent beholder til å overføre drivstoffet til generatoren.

IKKE fyll for mye på bensintanken.

Bensin skal alltid holdes vekk fra gnister, åpne flammer, gassbrennere, varme og andre antennelseskilder.

#### Ved oppstart av generatoren:

IKKE forsøk å starte en skadet generator.

Påse at bensinlokket, luftfilteret, tennpluggen, drivstoffslangene og eksossystemet er på plass.

Sørg for at bensinsøl får tid til å fordampe fullstendig før motoren blir forsøkt startet.

Forsikre deg om at generatoren står på et vannrett underlag.

#### Ved bruk av generatoren:

IKKE bevege eller velt generatoren under drift. IKKE velt generatoren eller søl bensin eller olje.

#### Ved transport eller service på generatoren:

Sørg for at drivstoffventilen står i AV-posisjon og at bensintanken er tom.

Koble fra tennpluggkabelen.

#### Ved oppbevaring av generatoren:

Oppbevares vekk fra gnister, åpne flammer, gassbrennere, varme og andre antennelseskilder.

Ikke oppbevar generatoren eller bensin i nærheten av ovner, vannvarmere eller andre apparater som produserer varme eller har automatisk tenning

Ikke oppbevar aggregatet med drivstoff igjen inne i tanken, over tid vil drivstoffet størkne og forurene produktet.



Plasser ALDRI en bensinbeholder, bensintank, LPG-sylinder eller brennbart materiale i banen til eksosstrømmen under drift av motoren.



Aldri bruk en bensinbeholder/tank eller andre drivstoffelementer som er skadet eller fremstår som skadet.

### Safety and Dataplate Labels

These labels warn you of potential hazards that can cause serious injury. Read them carefully.

If a label comes off or becomes hard to read, contact Technical Support Team for possible replacement.

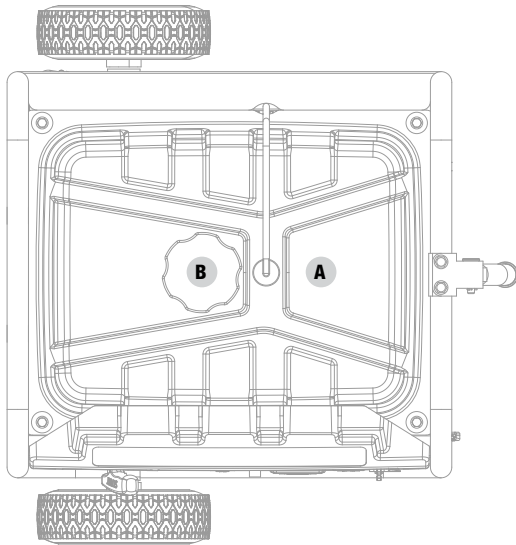

Top

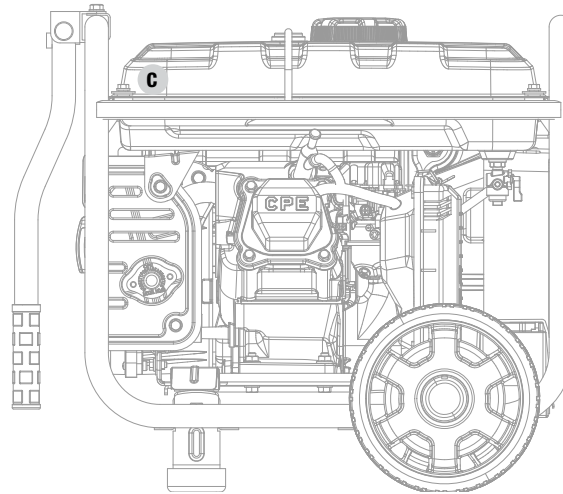









Back

	LABEL	DESCRIPTION
A		CO Danger/ Safety Icons
B		Fuel
C		Hot Surface







## Sikkerhetssymboler





Noen av følgende symboler kan være brukt på dette produktet. Studer dem og lær betydningen av dem. Riktig tolkning av disse symbolene gjør at du kan bruke produktet på en tryggere måte.

SYMBOL	BETYDNING
	<b>Les brukerhåndboken.</b> For å redusere skaderisikoen må brukeren lese og forstå brukerhåndboken før bruk av dette produktet.
	<b>Avstand.</b> Hold alle gjenstander minst 1,5 m (5 fot) unna aggregatet. Varme fra eksosanlegget og varm avgass kan antenne brennbare objekter.
	<b>Jording.</b> Kontakt en lokal elektriker for å fastslå jordingsbehovet før bruk.
	<b>Hørselsvern.</b> Hørselsvern anbefales når du arbeider i nærheten av aggregatet. Hvis aggregatets støynivå er over 85 dBA, er hørselsvern obligatorisk. Se spesifikasjoner-siden for måling av støynivå.
	<b>Elektrisk fare.</b> Dersom maskinen ikke brukes under tørre forhold og sikkerhetspraksis ikke følges kan det oppstå elektrisk støt. Utilstrekkelige tilkoblinger til en bygning kan føre til tilbakeslagsspenning til nettkabler, noe som kan skape fare for elektrisk støt. En overføringsbryter skal benyttes ved tilkobling til en bygning.
	<b>Brannfare.</b> Drivstoff og dampen fra dette er ekstremt lettantennelig og eksplosivt. Brann eller eksplosjon kan føre til alvorlige brannskader eller død. Hold aggregatet minst 1,5 m (5 fot) unna alle gjenstander for å forhindre forbrenning.
	<b>Fare for å bli brent.</b> For å redusere risikoen for personskade eller annen skade, unngå kontakt med eventuelle varme overflater.
	<b>Karbonmonoksid(CO)-fare.</b>
	<b>Advarsel mot fuktige forhold.</b> Må ikke utsettes for regn eller brukes på fuktige steder, unntatt som følger: Hvis du må operere i regn eller på fuktige steder, MÅ du IKKE bruke apparatet uten riktig beskyttelse av de elektriske komponentene. Bruk av et brannhemmende sikkerhetstak som gir riktig luftventilasjon for motorens eksosstrøm er tillatt. Hold alle gjenstander minst 1,5 meter unna aggregatet til enhver tid. Varme fra lydempoverflaten og eksosstrømmen kan antenne brennbare materialer.

## Driftssymboler

Noen av følgende symboler kan være brukt på dette produktet. Studer dem og lær betydningen av dem. Riktig tolkning av disse symbolene gjør at du kan bruke produktet på en tryggere måte.

SYMBOL	BETYDNING
	Start/stopp
	Trådløs paring-knappen
	Tilbakestillingsknappen for overbelastning
	Lav olje
	Økonomimodus-knappen
	Choke-knappen

SYMBOL	BETYDNING
	12V-likestrøm
	Tilbakestilling for automatsikring: Trykk
	Parallelkobling(er)
	Nøytral flyt. Nøytral krets <b>ER IKKE</b> elektrisk koblet til rammen/jordingen til aggregatet.
	Drivstoff-/bensinventil på/av

## Hurtigsymboler for startetiketter

Noen av følgende symboler kan være brukt på dette produktet. Studer dem og lær betydningen av dem. Riktig tolkning av disse symbolene gjør at du kan bruke produktet på en tryggere måte.

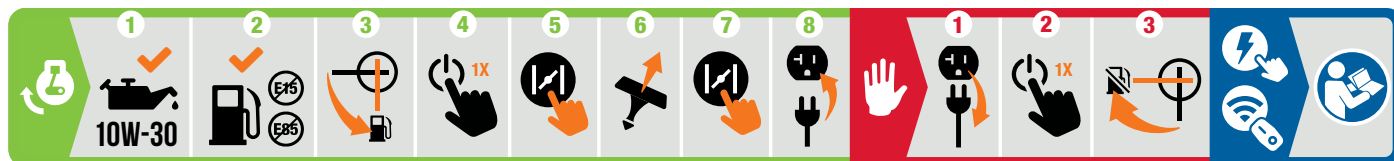

### Start av motoren

#### **FARE**

Plasser aggregatet så langt unna vinduer, dører, ventilasjonsutstyr og utbygg som mulig.

1. **Sjekk oljenivået. (Ingen olje leveres med enheten)**  
Tilsett anbefalt 10W 30 IKKE-syntetisk olje ved første gangs bruk.
2. **Sjekk bensinnivået.**  
**Ved påfylling av bensin, bruk minimum oktantall 87 og et etanolinnhold på 10% eller mindre, målt etter volum.**
3. **Vri drivstoffventilen til "PÅ"-posisjon.**
4. Trykk én gang på START/STOPP-knappen.
5. Choke-motor  
Trykk på choke-knappen.
6. Dra i startsnoren.
7. Kjør motor  
Trykk på choke-knappen.
8. Koble til ønsket apparat.

### Stoppe motoren

1. Slå av og koble fra eller tilkoblede elektriske belastninger.
2. Trykk én gang på START/STOPP-knappen.
3. Vri drivstoffventilen til "AV"-posisjon.

### Trådløs og elektrisk start

Se i avsnittet "Drift".

## STYRINGER OG FUNKSJONER

Les denne brukerhåndboken før du tar i bruk aggregatet ditt. Gjør deg selv kjent med plassering og hvordan styringer og funksjoner virker. Ta vare på denne håndboken for fremtidig bruk.

### Aggregat

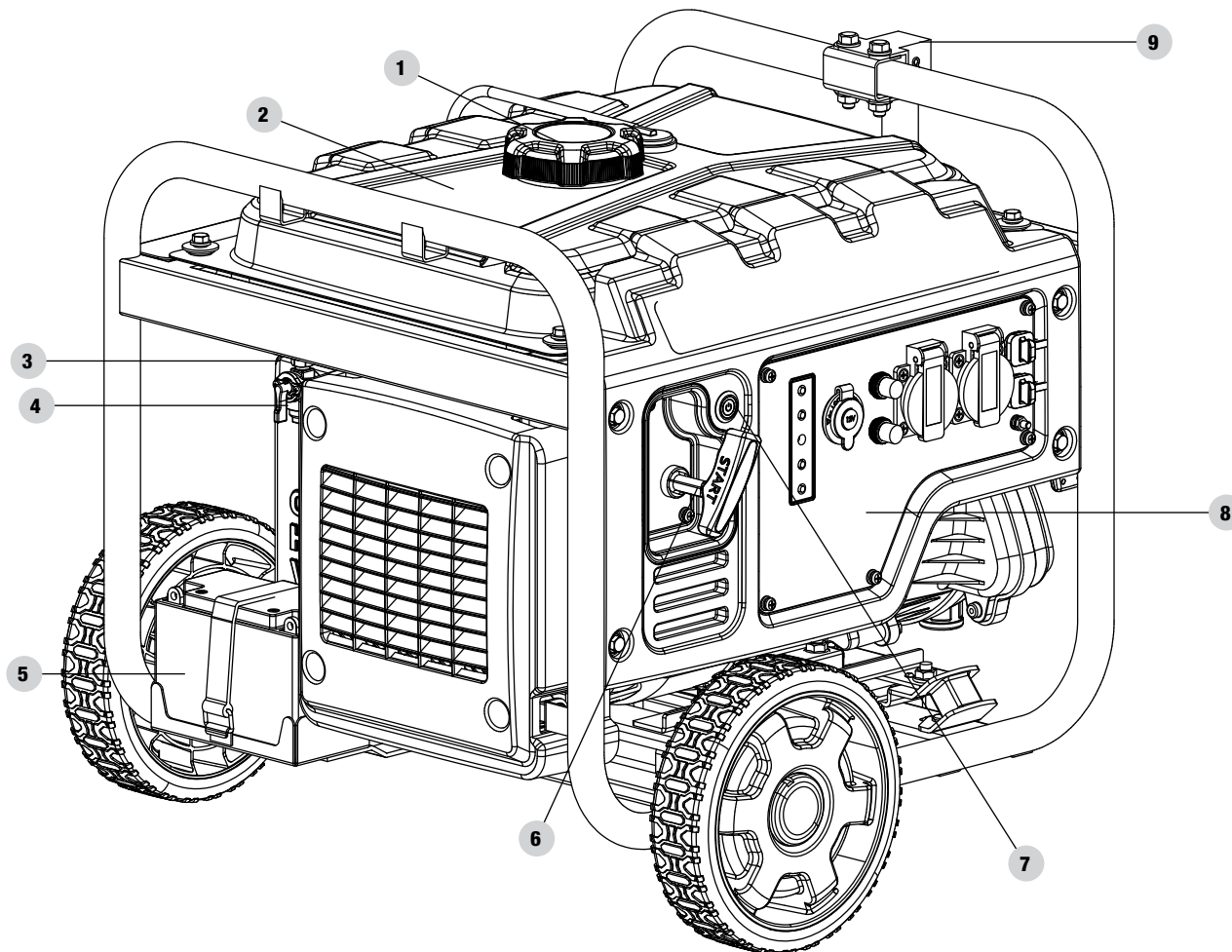

1. **Drivstofflokk** – Fjernes for å fylle på drivstoff.
2. **Bensintank** – 2.9 gal. (11 L)
3. **Luftfilter** – Beskytter motoren ved å filtrere støv og rusk fra inntaksluften
4. **Drivstoffventil** – Brukes til å slå drivstofftilførselen av og på til motoren.
5. **Batteri** – Gir 12V DC strøm til startsystemet.
6. **Startsnor** – Brukes til å starte motoren manuelt
7. **Av/på-knapp**
8. **Kontrollpanel** – Se “Kontrollpanel”-avsnittet.
9. **Bærehåndtak** – Brukes til å løfte eller bære enheten.



## Kontrollpanel

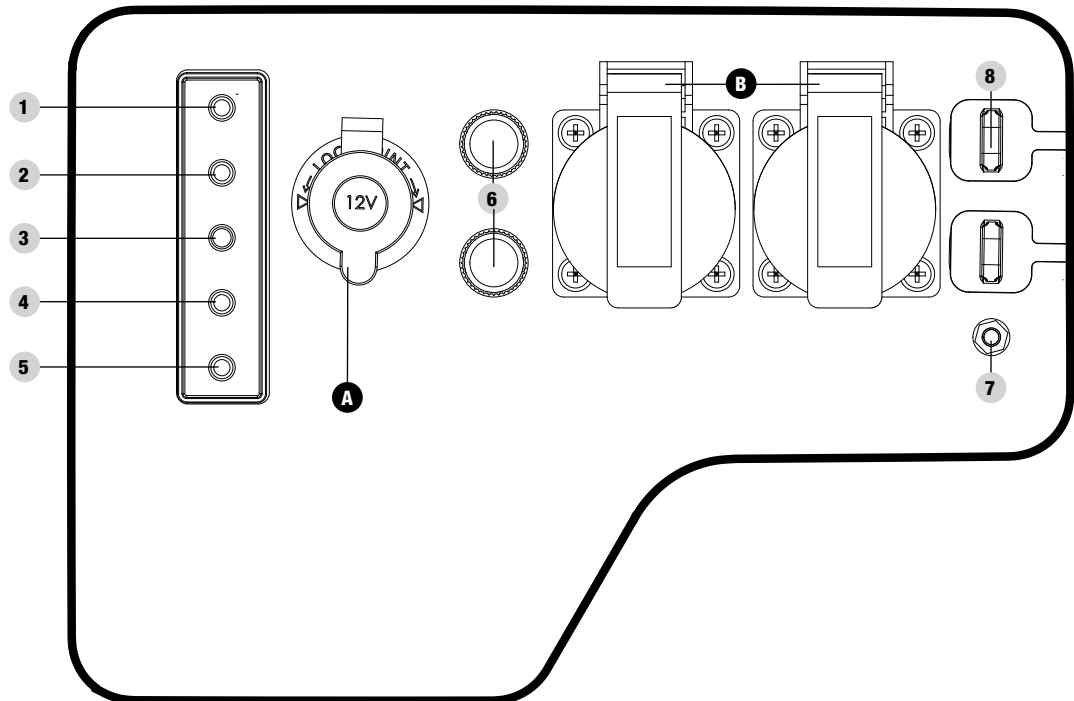

1. **Choke-knapp** – Brukes til å starte en kald motor.
  - 1a. Grønn – Choke er PÅ.
  - 1b. Av – Choke er AV.
2. **Knapp for økonomimodus** – Aktiverer/deaktiverer automatisk tomgangskontroll.
  - 2a. AV – Økonomimodus er AV.
  - 2b. Grønn – Økonomimodus er PÅ.
3. **Indikatorlampe for lavt oljenivå** – Når den er PÅ vil motoren slå seg av og ikke gå. Sjekk oljenivået.
4. **Tilbakestillingsknapp for overbelastning** – Brukes til å reaktivere stikkontakter etter overbelastningsfeil.
  - 4a. Grønn – Systemer er normale.
  - 4b. Rødt konstant lys - Overbelastningsadvarsel.
  - 4c. Rødt blinkende lys - Overbelastningsfeil. Trykk for å nullstille.
5. **Trådløs tilbakestilling** – Brukes til å tilbakestille eller pare fjernkontroll(er).
  - 5a. Blå – Enheten er parkoblet med fjernkontrollen. Trykk for å nullstille.
  - 5b. Av – Enheten er ikke parkoblet med fjernkontrollen.
6. **Kursbrytere (Trykk nullstill)** – Beskytter aggregatet mot elektriske overbelastninger.
7. **Jordingsterminal** – Rådfør deg med elektriker for lokale jordingsforskrifter.
8. **Parallelluttak** – Brukes ved paralleldrift (parallellsett selges separat).

## KONTAKTER

A		<b>12V DC, 8 Amp (Bil)</b> Kan brukes til tilførsel av 12 volt DC med belastning på 8 ampere.
B		<b>2 x 16A Schuko 220v (EU)</b> <b>1 x 13A &amp; 1 x 16A 230v (UK)</b> Kan brukes til å levere elektrisk kraft for drift av 220-240 Volt AC, enfaset, 50 Hz elektriske belastninger.

**ADVARSEL**

Bruk ALDRI både AC (vekselstrøm) og DC (likestrøm) sammen, dette vil skade aggregatet og eventuelt utstyr.

Den ene eller den andre MÅ BARE brukes én om gangen.

Langvarig eksponering for motorens eksos kan forårsake alvorlig personskade eller død.

Ved lading av en enhet, ikke plasser den på eksosiden av aggregatet. Ekstrem varme fra eksosen kan skade enheten og være en mulig brannfare.

NO

## Trådløs fjernstyring

Dette aggregatet er utstyrt med RED trådløst fjernstyringsystem for start og stopp. Systemet består av (4) hovedkomponenter:

1. Mottakermodul (RCM)
2. Fjernkontroll
3. Start/stopp-knappen
4. Auto-Choke

### Fjernkontrollfunksjonene aktiveres når:

1. START/STOPP-knappen er i STANDBY-modus og blinker grønt én gang i sekundet.

Fjernkontrollfunksjonene deaktiveres når tilstanden ovenfor ikke er oppfylt.

For å starte aggregatet trådløst, trykk på "START"   knapp på fjernkontrollen en gang for å gå inn i standby-modus, angitt av at START/STOPP-knappen på kontrollpanelet blinker grønt en gang per sekund. Trykk på "START"-knappen på fjernkontrollen igjen for å starte motoren. Motoren forsøker å starte seks (6) ganger. RCM kontrollerer Auto-Choke under hvert forsøk på å starte. Hvis aggregatet ikke starter, kan du ringe Champion Customer Care-teamet for å få hjelp på +44(0)1942-715-407.

For å stoppe aggregatet trådløst, trykk på "STOPP" -knappen på fjernkontrollen en gang.

### Strømforbruk for fjernkontroll

Mens START/STOPP-knappen er i "STANDBY"-modus og blinker grønt en gang i sekundet, er RCM aktiv og venter på et eksternt signal. Denne standby-funksjonen krever en liten mengde elektrisk strøm fra batteriet og slås av automatisk etter 12 timer.

Hvis du trykker og holder inne "STOPP" -knappen på fjernkontrollen i 5 sekunder eller trykker og holder inne START/STOPP-knappen på kontrollpanelet i 5 sekunder, deaktiveres standby-funksjonen manuelt, og RCM vil ikke lenger bruke batteristrøm eller vente på fjernsignal. Dette indikeres av start/stopp-knappen som ikke lenger blinker.

## RED-setning for fjernkontrollenhet

1. Denne enheten overholder RED-reglene. Bruk er underlagt de følgende to betingelsene:
  - 1a. Denne enheten kan ikke forårsake skadelige forstyrrelser.
  - 1b. Denne enheten må godta all mottatt forstyrrelse, inkludert forstyrrelser som kan forårsake uønsket drift.
2. Endringer eller modifikasjoner som ikke uttrykkelig er godkjent av den ansvarlige for samsvar, kan ugyldiggjøre brukerens rett til å benytte utstyret.

### MERKNAD

Dette utstyret er testet og funnet å være i samsvar med EUs nyeste 'RED'-direktiv. Disse grensene er utformet for å gi rimelig beskyttelse mot skadelige forstyrrelser i en boliginstallasjon. Dette utstyret genererer, bruker og kan utstråle radiofrekvensenergi og hvis det ikke er installert og brukes riktig i henhold til instruksjonene, kan det forårsake skadelig interferens for radiokommunikasjon. Hvis dette utstyret forårsaker skadelige forstyrrelser på radio- eller TV-mottak, som kan fastslås ved å slå utstyret av og på, oppfordres brukeren til å prøve å korrigere forstyrrelsen med ett eller flere av følgende tiltak:

- Flytte på eller peke mottakerantennen i en annen retning.
- Øk avstanden mellom utstyret og mottakeren.
- Koble utstyret til et uttak som er på en annen krets enn det mottakeren er koblet til.

Ring teknisk hjelp +44(0)1942-715-407 for bistand.

**Deler som medfølger**

**Hjulsett**

8 tommer (20.3 cm) punkteringsfrie hjul ..... 2  
 Hjulcapsler ..... 2  
 Rullepinne ..... 2  
 Stor R-klips ..... 2  
 Støtteben m/vibrasjonsfester..... 1  
 Flensbolt M8x16 (for støtteben) ..... 2  
 Håndtak ..... 1  
 Flensbolt M8x45 (for håndtak) ..... 2  
 Flenslåsemutter M8..... 2

**Annet**

Oljetrakt ..... 1  
 Dual Port USB-adapter (5V/2,4A) ..... 1  
 Batteriladekabler ..... 1  
 Fjernkontrollnøkkel ..... 1

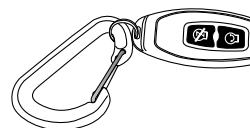
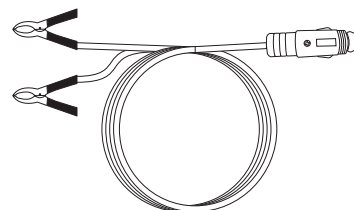
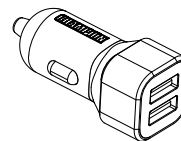
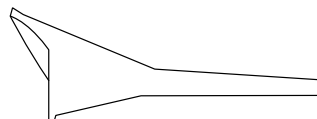
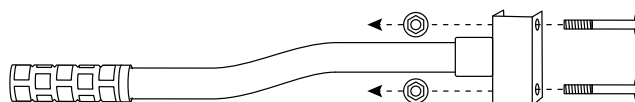
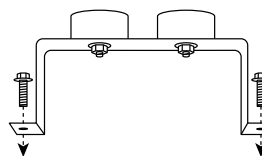
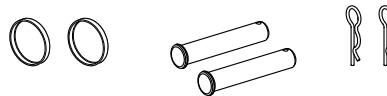
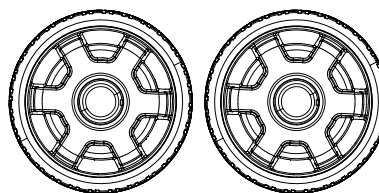

NO

## MONTERING

Generatoren din krever noe montering. Enheten leveres fra fabrikk uten olje. Den må ha drivstoff og olje før den tas i bruk.

Dersom du har noen spørsmål om montering av generatoren, ring vår Technical Support Team at +44(0)1942-715-407. Sørg for å ha serienummeret og modellnummeret tilgjengelig.

### Utpakking

1. Plasser esken på et solid, flatt underlag.
2. Fjern alt fra esken, unntatt generatoren.
3. Ved hjelp av bærehåndtakene på enheten, tas generatoren ut av esken. (to personer som løfter er anbefalt).

### Montering av hjulene

1. Før du tilsetter drivstoff og olje, må du forsiktig tippe aggregatet på kontrollpanelsiden.
2. Fjern hjulkapselen (B) fra hjulet ved å sette inn en liten skrutrekker i sporet som følger med, og lirke oppover.
3. Skyv rullestiften (C) gjennom hjulet (A) fra utsiden.
4. Skyv bolten gjennom monteringspunktet på rammen.
5. Sett R-klips (D) inn i hullet på enden av rullepinnen.
6. Monter kapselen på hjulet igjen.
7. Gjenta for å feste det andre hjulet.

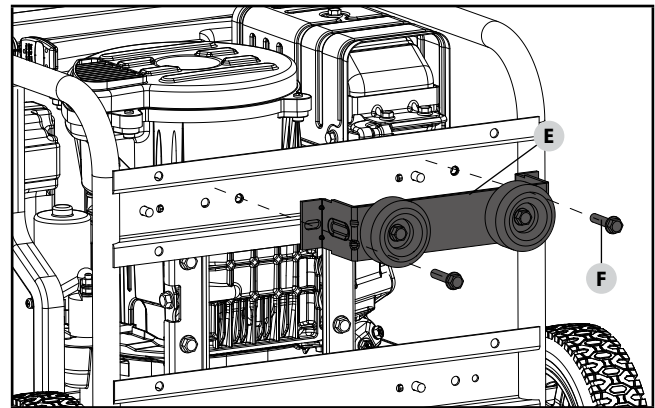
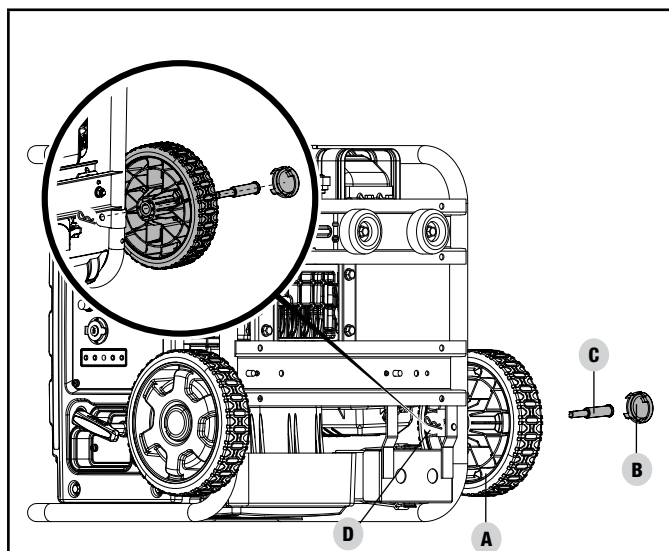

### Monter håndtaket

3. Plasser håndtaket (G) over monteringssporet på rammen.
4. Fest håndtaket til rammen ved hjelp av de to flensboltene (H) (M8x45).
5. Plasser en flenslåsmutter (I) på enden av hver bolt og fest den godt. IKKE stram flenslåsmutterne for mye.

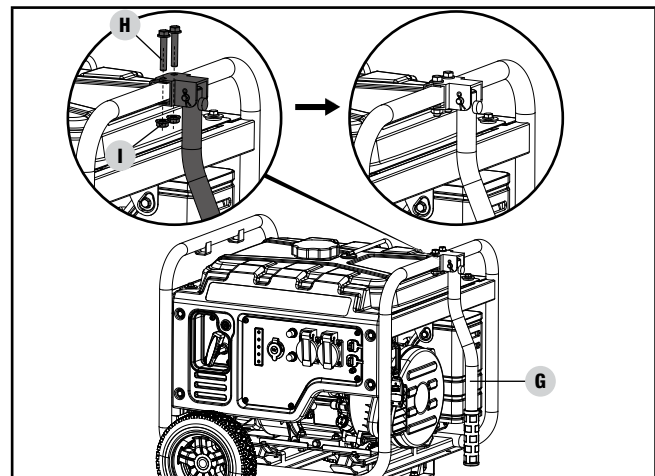

### Tilkobling av batteriet

1. Fjern beskyttelsesdekslet fra den røde (+) ledningen på batteriet.
2. Fest den røde (+) ledningen til den røde (+) terminalen på batteriet med bolten og trekk til med mutteren.
3. Gjenta for den svarte (-) batteriledningen.

### Montering av støttebeinet

1. Fest støttebeinet (E) til aggregatrammen med flensbolter (F).
2. Tipp aggregatet sakte slik at den hviler på hjulene og støttebeinet.

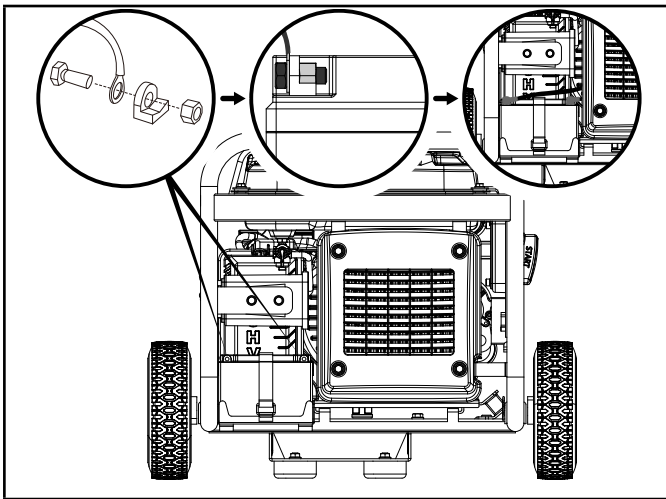

### Ingen olje i motoren, anbefalt 10W 30 ikke-syntetisk motorolje må tilsettes.

#### ⚠ FORSIKTIG

IKKE prøv å sveive eller starte motoren før den er korrekt fylt opp med anbefalt 10W 30 ikke-syntetisk olje og riktig mengde olje. Skade på aggregatet som følge av unnlattelse i å følge disse instruksjonene ugyldiggjør garantien din.

#### 💬 MERKNAD

Aggregatets rotor har et forseglet, forhåndssmurt kulelager som ikke trenger mer smøring i hele dets levetid.

#### 💬 MERKNAD

Anbefalt oljetype for normal bruk er **10W-30-olje**. Likevel kan de oppførte konvensjonelle oljene vist i diagrammet "Anbefalt motoroljetype", imidlertid benyttes til vanlig bruk, inkludert de første 5 timene av innkjøringsperioden for motoren.

Hvis du kjører aggregatet i ekstreme temperaturer, se diagrammet "Anbefalt motoroljetype".

Recommended Engine Oil Type	
°F	-20    0    20    40    60    80    100    120
°C	-28.9    -17.8    -6.7    4.4    15.6    26.7    37.8    48.9
Ambient temperature	

1. Plasser aggregatet på et flatt, jevnt underlag.
2. Fjern oljepåfyllingslokket/peilepinnen for å fylle på olje.

3. Fyll opp til 20.3 fl. oz. / 0.6 qt. (0.6 L) med olje (ikke inkludert) ved hjelp av en trakt og sett oljepåfyllingslokket/peilepinnen på plass igjen. IKKE FYLL FOR MYE.

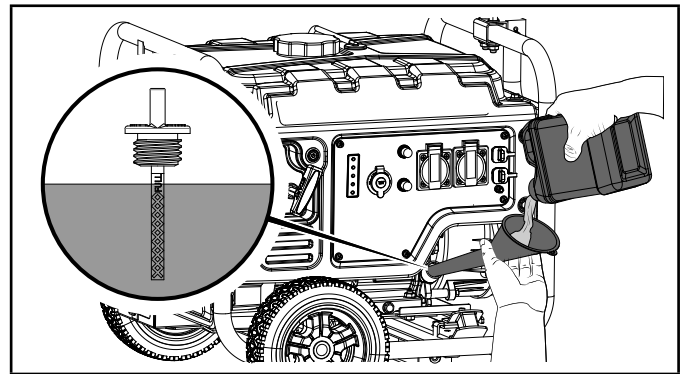

4. Kontroller motoroljenivået ved hver bruk og fyll på etter behov.

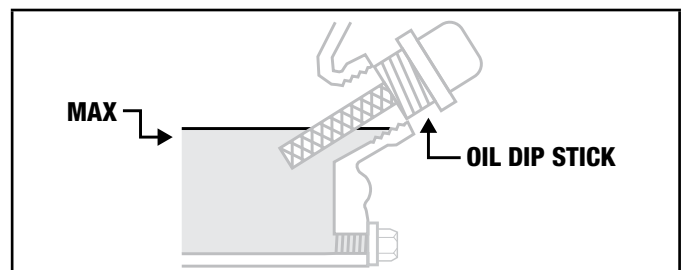

#### 💬 MERKNAD

Kontroller ofte oljen i innkjøringsperioden. Se i avsnittet Vedlikehold for anbefalte serviceintervaller.

#### ⚠ FORSIKTIG

Motoren er utstyrt med oljevakt for lavt oljenivå, og slår seg av når oljenivået i veivhuset synker under terskelnivået.

#### ⚠ FORSIKTIG

Som en god generell tommelfingerregel er de nederste 2 gjengene på oljeporten fulle. Sørg alltid for at aggregatet er i vater og tipp aldri aggregatet for å sjekke oljenivået.

#### 💬 MERKNAD

De første 5 driftstimene er innkjøringsperioden for enheten. I innkjøringsperioden skal kraftuttaket ligge på eller under 50 %. Varier belastningen innimellom for at statorviklingene får varmet og avkjølt seg. Justering av belastningen gjør også at motorhastigheten varierer og bidrar til at stempelringene setter seg. Etter at innkjøringsperioden på 5 timer er over, bytt oljen.

NO

**MERKNAD**

Syntetisk olje kan brukes etter den første innkjøringstiden på 5 timer. Bruk av syntetisk olje øker ikke den anbefalte intervalltiden for oljeskift. Helsyntetisk 5W-30-olje vil bidra til få å start i kalde omgivelsestemperaturer < 5° C (41° F).

**Drivstoffpåfylling****FARE**

Drivstoff og dampen fra dette er svært lettantennelig og ekstremt eksplosivt.

IKKE tenn opp eller røyk sigaretter. Brann eller eksplosjon kan føre til alvorlige brannskader eller død.

Det skal bare fylles eller tappes bensin på steder som er godt ventilert. IKKE pump bensin direkte inn i aggregatet. Bruk en godkjent beholder til å fylle drivstoff på aggregatet.

Bruk aldri bensinbeholder, bensintank eller annet drivstoffelement som er ødelagt, kuttet, revet eller skadet.

IKKE fyll bensintanken for full. Drivstoff skal alltid holdes vekk fra gnister, åpne flammer, sigarettene, varme og andre antennelseskilder.

Bruk ren, fersk vanlig blyfri bensin med et oktantal på minimum 87 og et etanolinnhold som er mindre enn 10%, målt etter volum.



IKKE bland olje med bensin.

1. Fjern bensinlokket.
2. Fyll bensin på tanken langsomt. Tanken er full når bensinen når den røde sirkelen på skjermen. IKKE FYLL FOR MYE. Drivstoff kan ekspandere etter påfylling. Minimum ¼ tomme (6,4 mm) med ledig plass i tanken kreves for at bensinen skal kunne utvide seg, men det anbefales imidlertid mer enn ¼ tomme (6,4 mm) anbefales. Bensin kan tvinges ut av tanken som en konsekvens at det fylles for mye. Dette kan påvirke vilkårene for stabil drift av aggregatet. Omtrentlig drivstoffnivå vises på drivstoffmåleren på toppen av drivstofftanken.

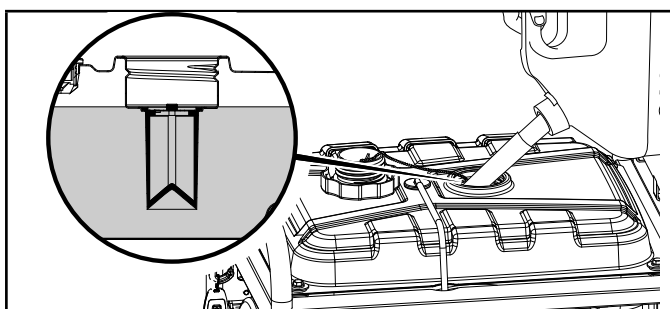

3. Skru på bensinlokket og tørk av eventuelt drivstoffsøl.

**FORSIKTIG**

Bruk ren, fersk vanlig blyfri bensin med et oktantal på minimum 87 og et etanolinnhold som er mindre enn 10%, målt etter volum.

IKKE tenn sigaretter eller røyk ved fylling av tanken.

Ikke bland olje og bensin.

IKKE FYLL for mye på tanken. Fyll tanken til omtrent ¼ tomme (6,4 mm) under toppnivå i tanken. Dette lar bensinen utvide seg tilstrekkelig.

IKKE fyll bensin direkte på aggregatet fra bensinstasjonen. Bruk en godkjent drivstoffbeholder for å overføre bensinen til aggregatet.

IKKE fyll tanken innendørs.

IKKE fyll tanken mens motoren går eller er varm.

**ADVARSEL**

Å helle bensin for raskt gjennom drivstoffskjermen kan føre til at bensin spruter over aggregatet og operatøren under påfylling.

**MERKNAD**

Aggregatmotoren fungerer bra med 10% eller mindre etanolblandingsbensin. Ved bruk av bensin blandet med etanol er det noen ting man må huske på:

- Etanol blandet med bensin kan absorbere mer vann en ren bensin.
- Disse blandingene kan til syvende og sist skille seg og etterlate vann eller en vannaktig guffe i tanken, bensinventilen og forgasseren. Med falltilførsel kan den ødelagte bensinen trekkes inn i forgasseren og forårsake skade på motoren og/eller føre til potensielle farer.
- Hvis det brukes en drivstoffstabilisator, bekreft at den er formulert for å fungere med etanol-bensin-blandinger.
- Eventuelle skader eller farer forårsaket av bruk av etanol blandet bensin høyere enn 10% av volum, feillagret bensin, og/eller feilformulerte stabilisatorer, dekkes ikke av produsentens garanti.

Det anbefales å alltid slå av bensinforsyningen og kjøre motoren til sult etter hver bruk. Se Oppbevaringsinstruksjoner for utvidet ikke-bruk.

**Jording**

Aggregatet ditt må kobles til en passende jording for å hindre elektrisk støt.



**⚠ ADVARSEL**

Å unnlate å jorde aggregatet skikkelig kan føre til elektrisk støt.

Et jordingspunkt koblet til aggregatets ramme er montert (se Styringer og funksjoner **for plassering av dette**). **For ekstern jording, koble til en lengde med kraftig kobbertråd (minimum 12 AWG) mellom aggregatets jordterminal og en kobberstang drevet ned i bakken. Vi anbefaler på det sterkeste at du kontakter en kvalifisert elektriker for å sikre samsvar med lokale elektriske forskrifter.**

**Nøytral flyt\***

- Nøytral krets ER IKKE elektrisk koblet til aggregatets ramme/ jording.
- Aggregatet (statorviklingene) er isolert fra aggregatrammen og fra jordingen i AC-kontakten.
- Elektriske apparater som krever en jording vil ikke fungere hvis ikke jordingskoblingen fungerer.

**Nøytral festet til ramme\***

- Nøytral krets ER elektrisk koblet til aggregatets ramme/ jording.
- Aggregatsystemets jordkobling er til den nedre traversen under dynamoen. Systemjordingen er koblet til den nøytrale AC-ledningen.

\*Se avsnittet *Spesifikasjoner for angitt type jording*.

**DRIFT****Aggregatets plassering****⚠ ADVARSEL**

Monter ALDRI et aggregat inne i trange steder, bygninger, garasjer, kjeller, kryperom, skur, kjøretøy, kabinett eller rom, inkludert aggregatrom i fritidskjøretøy.

ALDRI bruk eller start aggregatet på baksiden av en SUV, bobil, tilhenger, lastebilseng (vanlige sider, flat eller annen konfigurasjon), under trapper, trapper, ved siden av vegger eller bygninger eller på et annet sted som ikke tillater tilstrekkelig kjøling av aggregatet eller for riktig utgang av eksosstrømmen fra lyddempersystemet.

Det anbefales ikke å bruke eller lagre dette aggregatet under våte værforhold som regn eller snø. Bruk av aggregatet under våte forhold kan føre til alvorlig skade eller død på grunn av elektrisk støt. Hvis det må brukes i fuktig eller vått vær, må det brukes et anbefalt deksel for sikkerhet.

I noen stater kan det være nødvendig å registrere aggregatet hos det lokale kraftselskapet når det brukes på byggeplasser og det kan være underlagt ytterligere regler og forskrifter. Kontakt kommunen din.

Aggregater skal alltid brukes på en flat, jevn overflate til enhver tid (selv når de ikke er i drift).

Aggregater må ha minimum 1,5 m klaring fra alt brennbart materiale.

Aggregater må også ha minimum 3 fot (91,4 cm) luftstrømsklaring på alle sider for å muliggjøre tilstrekkelig ytelseskjøling, vedlikehold og service.

**⚠ ADVARSEL**

Plasser aggregatet på et sted med god ventilasjon. IKKE plasser aggregatet i nærheten av ventiler eller inntak der avgass fra eksosen kan trenge inn i bebodde eller trange steder.

Ta hensyn til vind og luftstrømmer ved plassering av aggregatet.

La alltid aggregatet avkjøles ordentlig før transport eller oppbevaring.

Unnlatelse av å følge riktige sikkerhetsforanstaltninger kan føre til personskade, skade på aggregatet og ugyldiggjøre produsentens garanti.

**⚠ ADVARSEL**

Under drift blir eksosanlegget og avgassene som produseres varme. Hvis ikke kjøling og lufting er tilstrekkelig, eller hvis aggregatet blir blokkert eller stengt inne, kan temperaturen bli ekstremt opphetet, noe som kan føre til brann.

**⚠ ADVARSEL**

Ikke installer eller bruk dette aggregatet med lydtemper/eksosavsug eller forlengelse på plass, ellers vil du skade motoren. Unnlattelse av å overholde dette resulterer i at garantien umiddelbart blir ugyldiggjort og avsluttet.

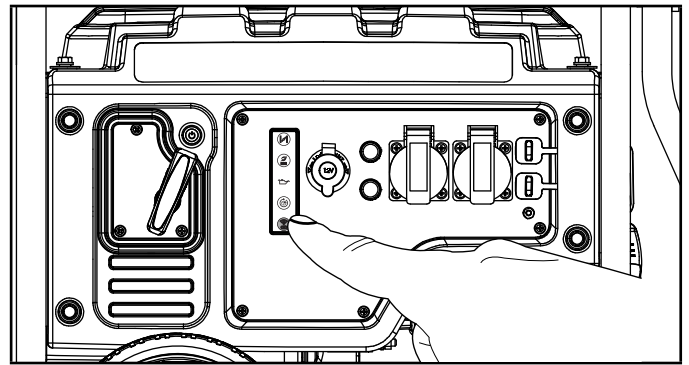

- Trykk og slipp STOPP -knappen på fjernnøkkelen. START/STOPP-knappen blinker grønt én gang, og den trådløse settknappen blinker blått én gang for å indikere at det eksterne programmet er slettet.

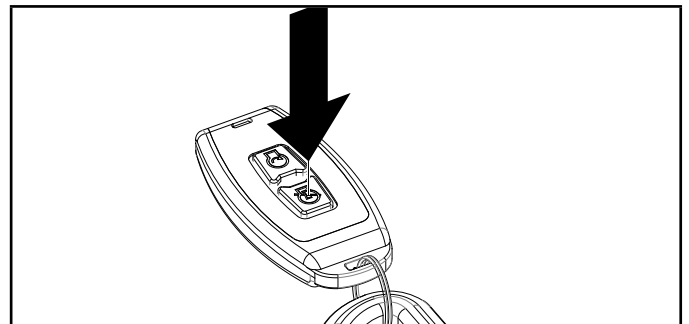

- Trykk og slipp START -knappen på fjernkontrollen. START/STOPP-knappen blinker grønt én gang, og den trådløse settknappen blinker blått igjen og igjen i blått for å indikere at fjernkontrollen er programmert.

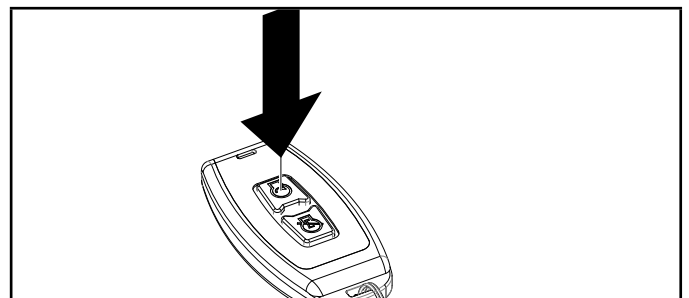

- Trykk og hold inne den trådløse innstillingsknappen i omtrent tre (3) sekunder til det blå lyset på den trådløse innstillingsknappen slukkes, og det grønne lyset på START/STOPP-knappen blinker én gang i sekundet, noe som indikerer at den er i STANDBY-modus.
- Trykk på START-knappen på fjernkontrollen for å starte motoren, og følg de eksterne STOPP-instruksjonene for å kontrollere at fjernkontrollen(e) fungerer som de skal.

**Overspenningsvern**

Elektroniske apparater, inkludert datamaskiner og mange programmerbare apparater, bruker komponenter som er designet for å fungere innenfor et smalt spenningsområde og kan bli påvirket av øyeblikkelige spenningsvariasjoner. Selv om det ikke er noen måte å forhindre spenningsvingninger på, kan du ta noen grep for å beskytte sensitivt elektronisk utstyr.

- Installer CE- og UKCA-sertifiserte plug-in overspenningsdempere på uttakene som gir strøm til det sensitive utstyret ditt.

Overspenningsdempere leveres både til enkeltstikk og til flerstikk. De er utformet for å beskytte mot praktisk talt alle kortvarige spenningsvingninger.

**Knapp for trådløs innstilling**

Den trådløse settknappen er en funksjon som lar brukeren synkronisere den eksterne fjernnøkkelen til aggregatet. Opptil to eksterne fjernnøkler kan synkroniseres med aggregatet av gangen. Følg fremgangsmåten for å tilbakestille en fjernkontroll eller synkronisere to fjernkontroller:

- Trykk én gang på START/STOPP-knappen på frontpanelet på aggregatet. Knappen blinker grønt en gang i sekundet.

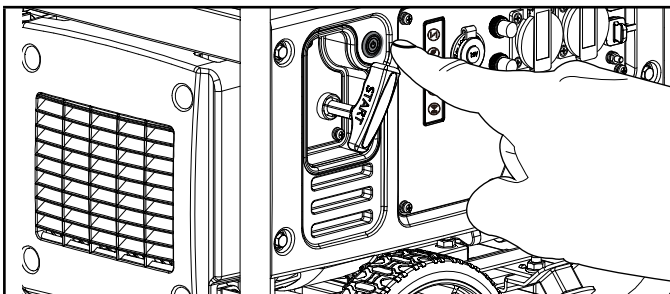

- Trykk og hold inne den trådløse settknappen i omtrent tre (3) sekunder. Den trådløse settknappen lyser blått, og START/STOPP-knappen slutter å blinke.

**🗨 MERKNAD**

To eksterne fjernnøkler kan synkroniseres med aggregatet samtidig.

**MERKNAD**

Utskiftning av et fjernkontrollbatteri betyr ikke nødvendigvis at brukeren må nullstille fjernkontrollen. Hvis fjernkontrollen ikke fungerer etter at du har byttet batteri, fortsetter du med instruksjonene for knappen for trådløs innstilling.

**Start av motoren**

1. Sørg for at aggregatet står på et flatt, vannrett underlag.
2. Vri bensinventilen til "PÅ"-posisjon.

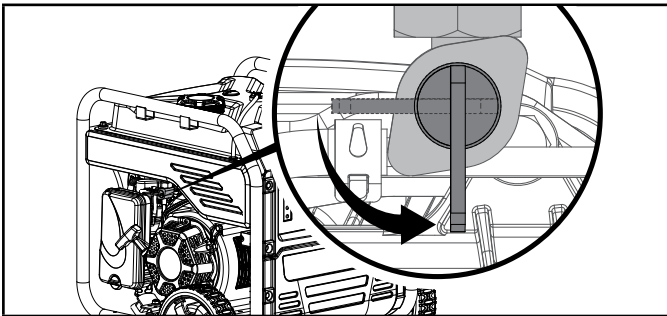
**Trådløs fjernstart**

Trådløs fjernstart er kun mulig innen 25 meters rekkevidde fra aggregatet.

IKKE forsøk å justere choken. Fjernkontrollsystemet åpner og lukker choken automatisk.

1. Trykk én gang på START/STOPP-knappen. Knappen blinker grønt.

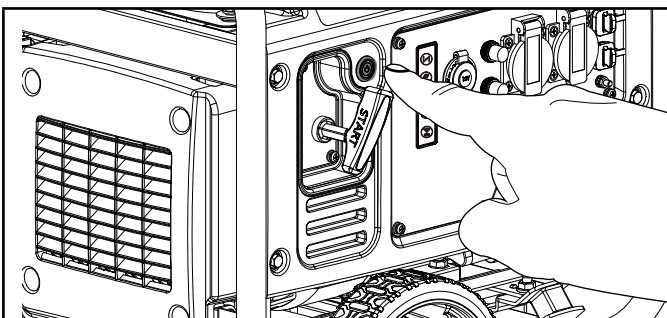

2. Trykk og slipp "START"-knappen på fjernkontrollen. IKKE hold knappen nede, bare trykk knappen inn en gang. Motoren forsøker å starte seks ganger.

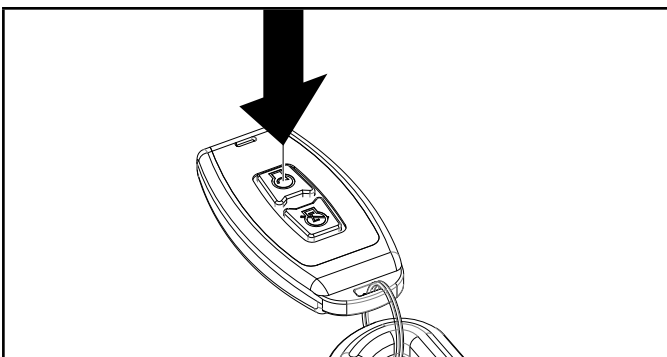
**Elektrisk start**

IKKE forsøk å justere choken. Fjernkontrollsystemet lukker og åpner choken automatisk.

1. Trykk én gang på START/STOPP-knappen. Knappen blinker grønt, men aggregatet vil ikke forsøke å starte.

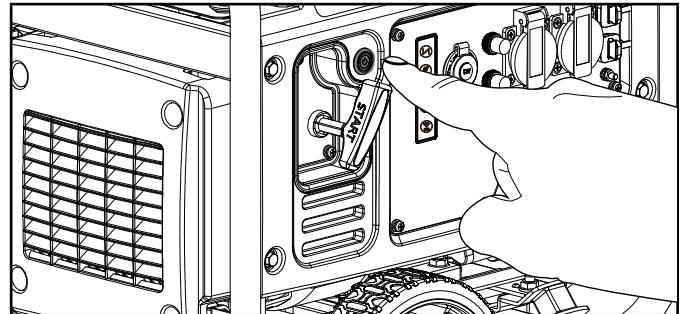

2. Trykk på START/STOPP-knappen en gang til. Knappen blinker nå grønt en gang i sekundet, og aggregatet vil forsøke å starte. Det vil være seks (6) startforsøk. Etter at aggregatet har startet, lyser knappen grønt.

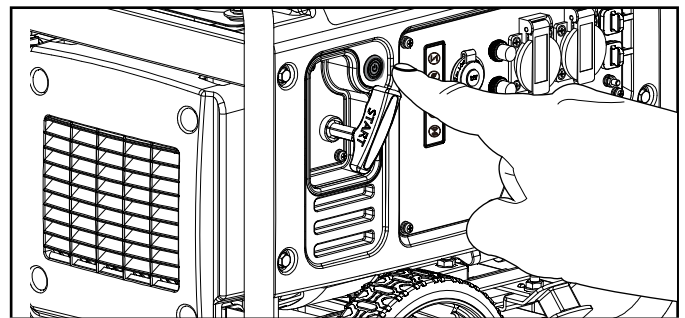
**Manuell start**

1. Koble alle elektriske belastninger fra aggregatet. Aldri start eller stopp aggregatet med elektriske apparater slått på.
2. Trykk én gang på START/STOPP-knappen. Knappen blinker grønt.

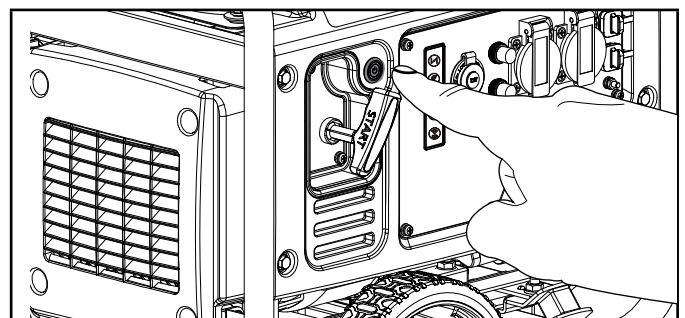

3. Trykk på choke-knappen til den lyser grønt.

NO

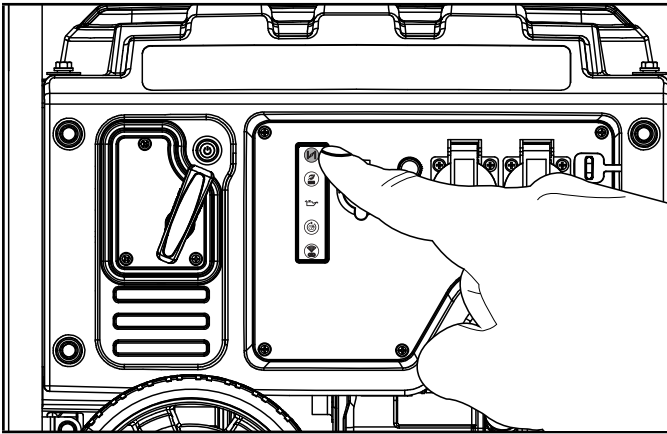

4. Dra startsnoren sakte til det blir motstand, trekk deretter raskt. Hvis flere trekk er nødvendig eller aggregatet skal startes i lav omgivelsestemperatur < 15 °C, se merknadene nedenfor.

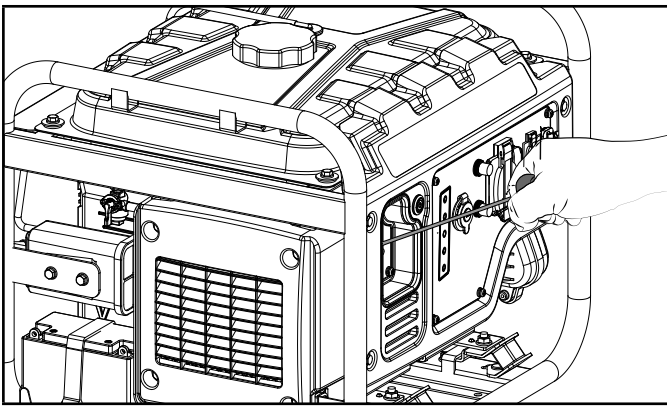

5. Trykk på choke-knappen til den ikke lenger lyser grønt.

#### MERKNAD

Hvis motoren starter, men ikke fortsetter å gå, sørg for at aggregatet står på et flatt, jevnt underlag. Motoren er utstyrt med en sensor for lavt oljenivå. Denne hindrer motoren fra å starte hvis oljenivået faller under en kritisk terskelgrense.

## Batteri

#### MERKNAD

Når START/STOPP-knappen trykkes til "STANDBY"-modus, blinker knappen grønt hvis batteriet sender ut en lading. Hvis knappen ikke blinker grønt mens du er i "STANDBY"-modus, må du kontrollere at batteritilkoblingen fortsatt er god.

#### MERKNAD

Det medfølgende 12V-batteriet lades på nytt mens motoren går, men det anbefales også at batteriet må være fulladet minst en gang i måneden eller vedlikeholdes med en dryppplader eller batteriholder (ikke inkludert), spesielt hvis aggregatet ikke brukes regelmessig. Batterier som leveres er dekket av 1 års garanti og ikke er inkludert i de utvidede 3 års garantiene som tilbys.

## Tilkobling av elektriske belastninger

La motoren stabilisere seg og varmes opp et par minutter etter oppstart.

Koble til og slå på ønsket elektrisk belastning på 220-240 V AC i enkeltfase på 50 Hz.

- IKKE koble 3-fasede belastninger til aggregatet.
- IKKE overbelast aggregatet.

#### ADVARSEL

Husk alltid å koble apparatene direkte til aggregatet og ikke koble strømledningen til noen stikkontakt eller koble til strømbryterpanelet i hjemmet. Å koble et aggregat til hjemmets elektriske kraftledninger, eller til en annen strømkilde, kalt "backfeeding", er en farlig praksis som er ulovlig i mange stater og kommuner.

Denne handlingen kan, dersom den utføres feil, skade aggregatet, apparatene, og kan forårsake alvorlig skade eller død for deg eller en verktøyarbeider når du prøver å gjenopprette strøm under en strømbryddforekomst i nabolaget som deretter uventet kan støte på høy spenning på strømlinjen og få et dødelig støt.

Enten skader oppstår eller ikke, hvis de er installert feil og ikke i gjeldende lover og koder, kan du bli bøtelagt eller strømselskapet kan koble fra strømmen din hvis denne praksisen blir funnet i hjemmet ditt.

Hvis aggregatet skal kobles til et elektrisk byggsystem, må disse tilkoblingene isolere aggregatstrømmen fra strømmettet. Du er ansvarlig for å påse at elektrisiteten som aggregatet ditt produserer ikke mates tilbake i strømmettet. Disse tilkoblingene må overholde alle gjeldende lover og koder – Kontakt ditt lokale verktøyselskap eller en kvalifisert elektriker for å installere denne tilkoblingen på riktig måte.

## Ikke overbelast aggregatet

### Kapasitet

Følg disse enkle trinnene for å beregne drifts- og oppstartswatt til dine behov:

1. Velg de elektriske apparatene du skal bruke samtidig.

- Slå sammen wattstyrken på disse. Dette er den mengden strøm du trenger for å holde enhetene dine i gang.
- Kartlegg høyeste oppstartswatt fra alle enheter i trinn 1. Legg dette tallet til antallet beregnet i trinn 2. Oppstartswatt er den ekstra kraften som trengs akkurat i det øyeblikket enkelte elektriske apparater starter opp. Ved å følge trinnene som er listet opp under "Strømstyring" garanteres det at bare en enhet starter av gangen.
- Hvis aggregatets utgangseffekt er avskåret på grunn av en overbelastningstilstand som indikeres av overbelastningslampen, senk belastningen ved å koble fra ett eller flere elementer, og trykk deretter på tilbakestillingsknappen for overbelastning før du starter aggregatet på nytt for fortsatt normal drift.

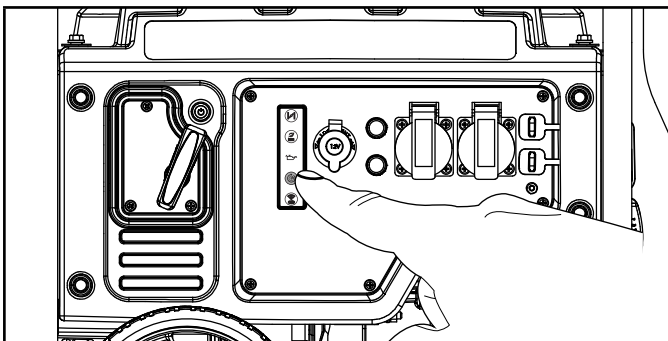

### Strømstyring

Bruk følgende formel til å konvertere volt og ampere til watt:

$$\text{Volt} \times \text{Ampere} = \text{Watt}$$

For å forlenge levetiden til aggregatet ditt og de tilkoblede enhetene, følg disse trinnene for å legge til elektrisk belastning:

- Start aggregatet uten noen elektriske belastninger tilkoblet
- La motoren gå i flere minutter for å komme opp i temperatur.
- Koble til og slå på det første apparatet. Det er best å koble til det apparatet som har den største belastningen først.
- La motoren stabilisere seg.
- Koble til og slå på det neste apparatet.
- La motoren stabilisere seg.
- Gjenta trinnene 5-6 for hvert ekstra apparat.

### MERKNAD

Aldri overskrid den spesifiserte kapasiteten når aggregatet belastes.

### Øko (økonomi)modus

Økomodusbryteren kan aktiveres for å slå på økonomimodus for å minimere drivstofforbruk og støy når enheten går med redusert elektrisk belastning på utgangen. Økomodus gjør at motoren står på tomgangshastighet mens den ikke er i bruk.

Motorhastigheten går tilbake til normal når det kobles til en elektrisk belastning. Når økonomibryteren slås av, går motoren på normal hastighet hele tiden.

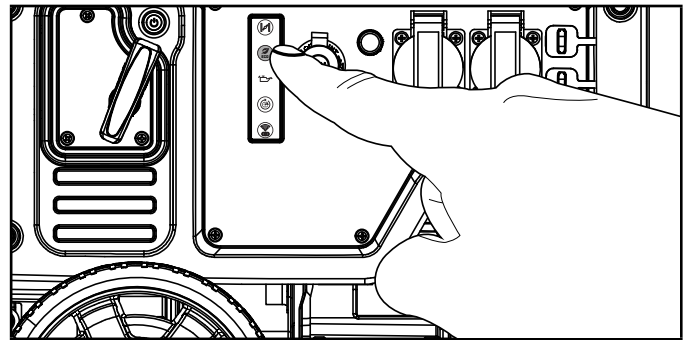

### ⚠ FORSIKTIG

I perioder med høy elektrisk belastning eller midlertidige svingninger, må økomodus være avslått.

### Paralleldrif

Champion-modellen CPG4000DHY-EU er klagt for paralleldrif og kan brukes parallelt med en annen Champion-enhet for å øke den totale mengden tilgjengelig elektrisk strøm. Et Champion-modell 75500i-UK parallellsett (selges separat) kreves for parallell drift. For en oversikt over kompatible modeller eller for å bestille et parallellsett, ring kundeservice på +44(0)1942-715-407 eller besøk

[www.championpowerequipment.co.uk](http://www.championpowerequipment.co.uk)

Detaljerte instruksjoner for installasjon av parallellsett og drift av de tilkoblede aggregatene finnes i brukerhåndboken til parallellsettet.

### Stoppe motoren

#### Ekstern stopp

- Slå av alle elektriske tilkoblede belastninger. Aldri start eller stopp aggregatet med elektriske apparater slått på.
- La aggregatet gå uten belastning i noen minutter for å stabilisere den innvendige temperaturen på motoren og aggregatet.
- Trykk på "STOPP"-knappen på fjernkontrollen.

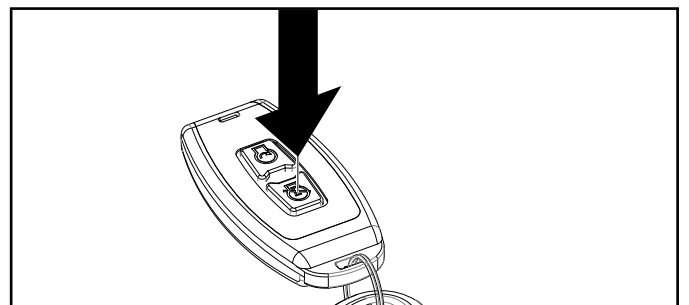



**MERKNAD**

Motoren vil slå seg av, men START/STOPP-knappen forblir i "STANDBY"-modus i 12 timer, og drivstoffventilen forblir i "ON" -posisjonen og venter på neste startinstruksjon.

For å slå aggregatet helt av, må du kontrollere at START/STOPP-knappen er i "OFF"-modus og ikke lenger blinker grønt og drivstoffventilen er slått av når aggregatet ikke skal brukes over lengre tid.

**MERKNAD**

Batteristrøm trekkes mens aggregatet er i standby-modus (START/STOPP-knappen blinker grønt).

Aggregatet forblir i standby-modus i 12 timer hvis den slås av ved hjelp av fjernkontrollen.

Hvis du vil slå av ventemodus manuelt, trykker du på og holder inne "STOPP"-knappen på fjernkontrollen i 5 sekunder eller trykker og holder inne START/STOPP-knappen på kontrollpanelet i 5 sekunder. RCM vil ikke lenger bruke batteristrøm eller vente på fjernsignal. Dette indikeres av start/stopp-knappen som ikke lenger blinker.

**Manuell stopp**

1. Slå av og koble fra alle tilkoblede elektriske belastninger. Aldri start eller stopp aggregatet med elektriske apparater slått på.
2. La aggregatet gå uten belastning i noen minutter for å stabilisere den innvendige temperaturen på motoren og aggregatet.
3. Trykk på START/STOPP-knappen.

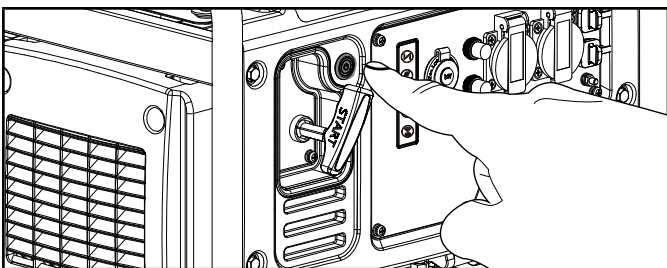

4. Vri drivstoffventilen til "Av"-posisjon.

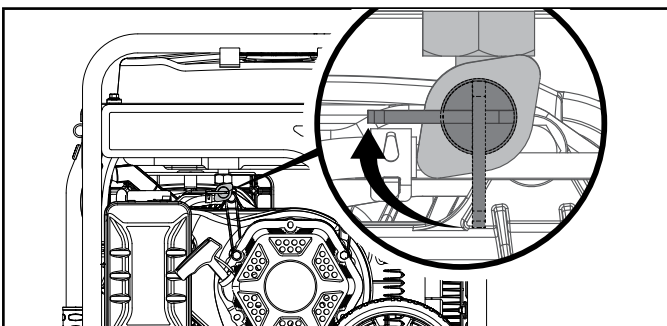

**Viktig:** Sørg alltid for at START/STOPP-knappen er "AV" og ikke opplyst, og at drivstoffventilen er i "AV"-stilling når aggregatet ikke skal brukes over lengre tid.

**MERKNAD**

Hvis motoren ikke skal brukes for en periode på to (2) uker eller lenger, se *Lagringsavsnittet* for riktig oppbevaring av motor og drivstoff.

**Flytting av aggregatet**

- Løft eller bær ALDRI aggregatet med foldehåndtaket.
- Plasser alltid aggregatet på hjulene i oppreist stilling.
- Slå ALLTID aggregatet AV og sørg for at drivstoffventilen er lukket.
- Sørg ALLTID for at motoren og eksosanlegg kjøles ned før aggregatet kan håndteres trygt (vanligvis 15–30 minutter).
  1. Begynn med å heve foldehåndtaket, som finnes på motsatt side av hjulene.
  2. Bruk håndtaket til å vippe enden av aggregatet litt opp fra bakken til den er balansert på hjulene.
  3. Rull aggregatet til ønsket sted mens du opprettholder balansen.

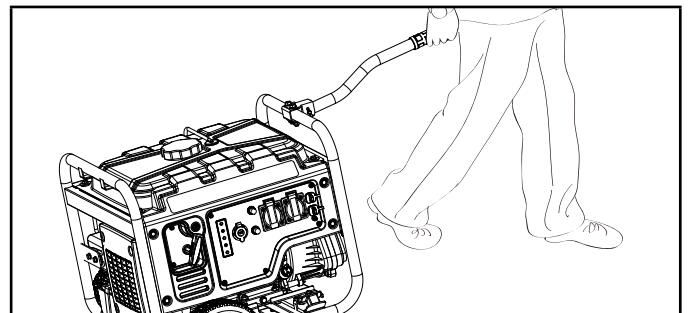

- Vipp ALDRI sidelengs mens du flytter aggregatet.
- Unnlatelse i å følge disse instruksjonene kan føre til personskade eller skade på aggregatet.

**Drift i stor høyde**

Lufttettheten i stor høyde er mindre enn ved havnivå. Motorkraften reduserer i takt med at luftmengden og blandingsforholdet mellom drivstoff og luft minsker. Motorkraft og aggregatets effekt reduseres med omtrent 3½ % for hver 300 høydemeter (1000 fot) over havnivået. I store høyder kan økt eksosutslipp også oppstå på grunn av økt berikelse av blandingsforholdet mellom luft og drivstoff. Andre problemer som kan oppstå i stor høyde er startvansker, økt bensinforbruk og svikt i tennpluggen.

For å lindre andre høydeproblemer enn det naturlige strømbruddet, kan CPE levere en hoveddyse for forgasser for bruk i stor høyde. Den alternative hoveddysen med monteringsanvisning kan fås ved



å kontakte vår Technical Support Team. Installasjonsinstruksjoner er også tilgjengelige i området Technical Bulletin på CPE-nettstedet.

Delenummeret og anbefalt minste høyde for bruk av forgasserens hoveddyse for bruk i stor høyde er oppført i tabellen nedenfor.

For å velge riktig hoveddyse for bruk i stor høyde er det nødvendig å identifisere forgassermodellen. En kode er stemplet på siden av forgasseren for dette formålet. Velg riktig Technical Support Teamdelenummer Technical Support Team på hoveddysen som tilsvarer forgasserkoden som står på forgasseren din.

Carb. Kode	Stor høyde Dysedelens nummer	Høydeområde
P22-16-H	27.131017.01.01	3,500 fot (1067 m)

### ⚠ ADVARSEL

Drift med bruk av alternativ hoveddyse for bruk i stor høyde som er lavere enn anbefalt minimumshøyde, kan skade motoren. For drift i lavere høyder må den opprinnelig medfølgende standard hoveddysen brukes. Hvis du bruker motoren med feil motorkonfigurasjon i en gitt høyde, kan det øke utslippene og redusere drivstoffeffektiviteten og ytelsen.

## VEDLIKEHOLD

Sørg for at generatoren holdes ren og lagres riktig. Enheten skal bare brukes på et flatt, vannrett underlag i et rent, tørt driftsmiljø. IKKE utsett enheten for ekstreme forhold, overdrevne støvmengder, smuss, fukt eller etsende damp.

### ⚠ ADVARSEL

Aldri bruk en skadet eller defekt generator.

### ⚠ ADVARSEL

Feil vedlikehold gjør garantien din ugyldig.

### 💬 MERKNAD

For utslippskontrollenheter og -systemer, les og forstå ditt ansvar for service som angitt i erklæringen for utslippskontrollgaranti i denne håndboken.

TEieren/brukeren er ansvarlig for alt periodisk vedlikehold. Utfør alt planlagt vedlikehold på riktig måte.

Korriger eventuelle feil før generatoren tas i bruk.

For service eller assistanse med reservedeler, kontakt vårt Technical Support Team på +44(0)1942-715-407.

## Rengjøring av generatoren

### ⚠ FORSIKTIG

IKKE sprøyt vann direkte på generatoren.

Vann kan trenge inn i generatoren via kjølespaltene og skade generatorviklingene. Det kan også forurense drivstoffsystemet.

1. Bruk en fuktig klut for å rengjøre de utvendige flatene på generatoren.
2. Bruk en børste med myk bust til å fjerne smuss og olje.
3. Bruk en luftkompressor (25 PSI) for å fjerne smuss og støv fra generatoren.
4. Inspisér alle luftventiler og kjølespalter for å sikre at de er rene og ikke tilstoppet av noe.

For å forhindre utilsiktet start, ta ut tennpluggen og koble den til jord, før eventuell service utføres.

## Skifte av motorolje

Bytt olje når motoren er varm. Se på oljespesifikasjonen for å velge riktig viskositet til akkurat ditt driftsmiljø.

1. Fjern oljeavløpspluggen med en 10 mm stikkontakt (følger ikke med) og forlenger.

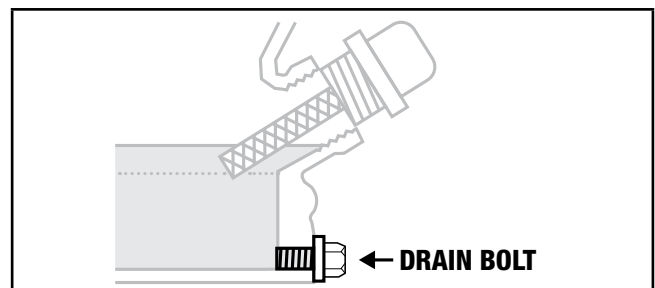

2. La oljen renne helt ut i en passende beholder.
3. Sett på plass oljeavløpspluggen.
4. Fjern oljepåfyllingslokket/peilepinnen for å fylle på olje.
5. Fyll på olje i henhold til "Fyll på motorolje" i avsnittet om montering. IKKE FYLL FOR MYE. Olje til rutinevedlikehold er ikke inkludert.
6. Avhend brukt olje på et godkjent oppsamlingssted.

### 💬 MERKNAD

Når olje er fylt på, skal det gjøres en visuell sjekk. Den skal vise olje omtrent 1-2 gjenger ned i påfyllingshullet. Hvis det benyttes peilepinne til å kontrollere oljenivået, IKKE skru inn peilepinnen når du sjekker.

NO

## Rengjøring og justering av tennplugg(ene)

1. Fjern pluggledningen fra tennpluggen.
2. Bruk en tennpluggnøkkel (ikke inkludert), eller en 13/16 in. (21 mm) pipe (ikke inkludert) til å fjerne pluggen med.
3. Undersøk elektroden på pluggen. Den skal være ren og ikke slitt for å lage gnisten som kreves for tenning.
4. Påse at tennpluggspalten er 0.028-0.031 in. (0.7-0.8 mm).

### ⚠ FORSIKTIG

Hvis tennpluggen ikke rengjøres/skiftes ut regelmessig, vil det føre til dårlig motorytelse, dårlig drivstofforbruk, eller enda verre, skadede motorkomponenter.

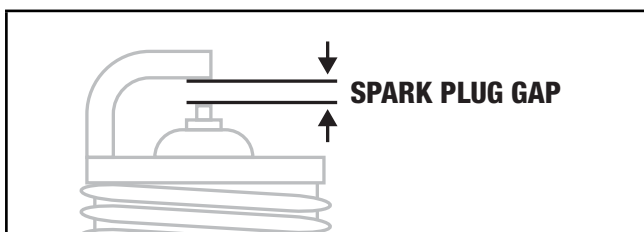

5. Se tennpluggtyper i [Spesifikasjoner](#) ved utskiftning av pluggen.
6. Sett pluggen tilbake igjen.
7. Sett pluggledningen på tennpluggen.

## Rengjøring av luftfilteret

1. Skru av dekselet og hold luftfilteret på enheten ved å dreie festeanordningen mot klokken.
2. Ta ut skumelementet.
3. Vask med flytende rengjøringsmiddel og vann. Klem det helt tørt i en ren klut.
4. Dynk det i ren motorolje.
5. Klem det i en ren, absorberende klut for å fjerne all overflødig olje.
6. Sett filteret tilbake på plass.
7. Fest luftfilterdekselet igjen og stram festeanordningen ved å dreie med klokken.

## Rengjøring av gnistfangeren

1. La motoren avkjøle seg fullstendig før det utføres service på gnistfangeren.
2. Fjern duken fra gnistfangeren.
3. Fjern forsiktig karbonavsetningene fra gnistfangeren med en stålbørste.

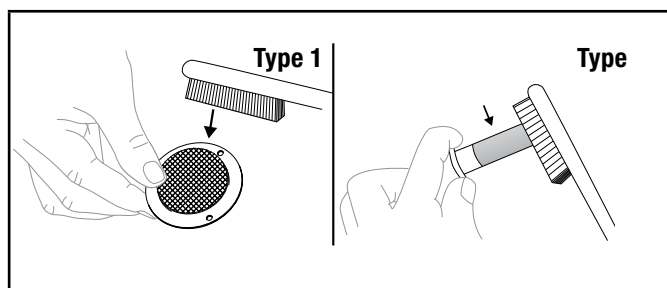

4. Bytt ut gnistfangeren hvis den er skadet.
5. Sett gnistfangeren på eksosanlegget og fest den ved å gjøre trinnene ovenfor i omvendt rekkefølge.

### ⚠ FORSIKTIG

Ved å unnlate å rengjøre gnistfangeren reduseres motorens ytelse.

### 🗨 MERKNAD

Føderale og lokale lover og administrative krav indikerer når og hvor gnistfangere er påkrevd. Ved bestilling kreves det gnistfangere for bruk av denne generatoren i nasjonalskogland. I California må denne generatoren ikke brukes på skogdekket grunn, kvistdekket mark eller gressdekket mark, med mindre motoren er utstyrt med gnistfanger.

## Justering av turtallsregulator

### ⚠ ADVARSEL

Tukling med den fabrikkinnstilte styringen for blanding av luft og drivstoff ugyldiggjør garantien din.

Blanding av luft og drivstoff er ikke justerbar. Å tukle med regulatoren kan skade generatoren og elektriske enheter og ugyldiggjør garantien din. Kontakt vår Technical Support Team på +44(0)1942-715-407 for å få informasjon om alle andre service- og/eller justeringsbehov.

## Aggregatbatteri

Aggregatet er utstyrt med en automatisk batteriladingskrets som lader batteriet mens motoren går. Batteriet opprettholder riktig lading hvis enheten brukes regelmessig (omtrent en gang annenhver uke). Hvis det brukes sjeldnere, bør batteriet kobles til en vedlikeholdslader (ikke inkludert) eller batterilader (ikke inkludert) for å holde batteriet tilstrekkelig oppladet.

Maksimal lading bør ikke overskride 1,5 ampere. Følg instruksjonene som følger med batteriladeren. Batteriet skal lades helt opp minst en gang i måneden. Hvis batteriet ikke er i stand til å starte motoren, kan det startes ved å trekke manuelt i

snorstarten. Hvis batterispenningen er ekstremt lav, kan det hende at batteriladekretsen ikke er i stand til å lade opp batteriet. Hvis så er tilfelle, må batteriet kobles til en standard billader for opplading før det kan brukes.

### Frakobling av batteriet

1. Fjern beskyttelsesdekslet fra den sorte/negative (-) ledningen på batteriet.
2. Koble fra den sorte/negative (-) ledningen fra den sorte/negative (-) terminalen på batteriet og legg hetteskruen og mutteren til side.
3. Gjenta trinn 1-2 for den røde (+) batteriledningen.
4. Lagre batteriet på et kjølig, tørt sted.

### Lading av batteriet

For et aggregat utstyrt med batterier for elektrisk start, bør prosedyrer for riktig batterivedlikehold og lagring følges. En drypplader eller batteriholder bør brukes til å lade batteriet mens aggregatet er på lager. Maksimal lading bør ikke overskride 1,5 ampere. Følg instruksjonene som følger med batteriladeren eller batteriholderen. Batteriet skal lades helt opp minst en gang i måneden.

## Batteri til fjernkontroll

### MERKNAD

- Kjøp alltid riktig størrelse og type batteri.
- Rengjør batterikontaktene og kontaktene på enhetene før batteriene installeres.
- Fjern batteriene fra utstyr som ikke skal brukes på en stund.
- Fjern batterier som er brukt opp eller hvis produktet ikke skal brukes på lang tid.

## Vedlikeholdsplan

Følg serviceintervallene som er indikert på følgende vedlikeholdsplan.

Ta service hyppigere på generatoren din når den brukes under ugunstige forhold.

Kontakt vår tekniske support på +44(0)1942-715-407 for å finne nærmeste CPE-sertifiserte serviceforhandler for ditt generator- eller motorvedlikeholdsbehov.

### HVER 8. TIME, ELLER FØR HVER BRUK

- ☐ Sjekk oljenivået
- ☐ Rengjør rundt luftinntaket og eksosanlegget

### FØRSTE 5 TIMER (INNKJØRING)

- ☐ Bytt olje

### HVER 50. TIME ELLER ÅRLIG

- ☐ Rengjør luftfilteret
- ☐ Bytt olje ved høy belastning eller ved bruk i varme omgivelser

### HVER 100. TIME ELLER ÅRLIG

- ☐ Bytt olje
- ☐ Rens/juster tennpluggen
- ☐ Rengjøring av gnistfanger
- ☐ Rengjør drivstoffventilens filter\*

### HVER 250. TIME

- ☐ Rengjøring av forbrenningskammer\*
- ☐ Kontroller/juster ventilklaringen\*

### HVERT 3. ÅR

- ☐ Skifte ut drivstoffslange\*

\*TMå utføres av kyndige, erfarne eiere eller CPE-sertifiserte servicesentre.

## LAGRING

### ⚠ ADVARSEL

For å hindre at aggregatet ditt tenner utilsiktet ved lagring, må følgende forhåndsregler følges:

- Ved lagring av aggregatet må du kontrollere at START/STOPP-knappen er "AV" og ikke opplyst og at drivstoffventilen er satt til "AV"-stilling.

## Korttidslagring (inntil 30 dager)

Etanolblandet bensin kan levre seg og tette forgasseren hvis aggregatet ikke er i gang eller forgasseren ikke dreneres innen 4 uker.

1. Sørg for at alle apparater er koblet fra aggregatet.
2. Start aggregatet som forklart i avsnittet *Start av motoren*.
3. Vri drivstoffventilen til "Av"-posisjon.
4. La motoren gå til den stopper på grunn av drivstoffmangel. Dette tar som regel et par minutter.
5. Hvis du starter ved hjelp av fjernkontrollen, trykker du på START/STOPP-knappen en gang til for å sikre at aggregatet er "AV" og ikke i "STANDBY"-modus og blinker grønt.

NO

## Mellomlagring (30 dager – 1 år)

Etanolblandet bensin som står på tanken har en levetid på maksimalt 1 år tilsatt drivstoffstabilisatorer og ved lagring på et kjølig, tørt sted.

1. Sørg for at alle apparater er koblet fra aggregatet.
2. Fyll en riktig formulert drivstoffstabilisator på tanken.
3. Vri drivstoffventilen til "PÅ"-posisjon.
4. Start og kjør aggregatet i 10 minutter slik at den behandlede bensinen går gjennom drivstoffsystemet.
5. **Alternativ 1: Tøm bensin fra forgasser**
  - 5a. Slå av aggregatet ved å trykke på START/STOPP-knappen. Hvis du starter ved hjelp av fjernkontrollen, trykker du på START/STOPP-knappen en gang til for å sikre at aggregatet er "AV" og ikke i "STANDBY"-modus og blinker grønt.
  - 5b. Vri drivstoffventilen til "Av"-posisjon.
  - 5c. Bruk avløpsbolten på forgasseren til å tømme overflødig bensin fra forgasseren i en passende beholder. Bruk en trakt (og passende slange om nødvendig) under avløpsbolten for forgasser for å unngå søl.

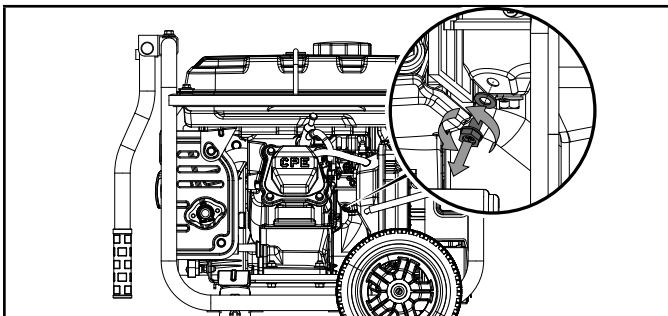

- 5d. Når bensinen slutter å strømme fra forgasseren, må du sett tilbake og stram avløpsbolten for forgasseren og sørg for å avhende den drenerte bensinen på riktig måte i henhold til lokale forskrifter eller retningslinjer.
6. **Alternativ 2: Kjør tørt**
    - 6a. Når aggregatet er i gang, vrir du drivstoffventilen til "OFF"-stilling og lar aggregatet gå til motoren stopper av fullstendig drivstoffmangel. Dette kan ta noen minutter.
    - 6b. Hvis du starter ved hjelp av fjernkontrollen, trykker du på START/STOPP-knappen en gang til for å sikre at aggregatet er "AV" og ikke i "STANDBY"-modus og blinker grønt.
  7. Fjern tennpluggen og hell omtrent en spiseskje med olje inn i sylindere.
  8. Trekk i startsnoren langsomt for å sveive motoren og slik fordele oljen og smøre sylindere.
  9. Sett tennpluggen og pluggledningen tilbake på plass.
  10. Rengjør aggregatet slik som vist i Rengjøring av aggregatet.

11. Oppbevar aggregatet på et kjølig, tørt sted, skjermet mot direkte sollys.

## Langtidslagring (over 1 år)

For lagring i mer enn 1 år, må bensintanken og forgasseren tømmes helt for bensin.

1. Aggregatet skal være AV og alle apparater frakoblet. Kontroller at START/STOPP-knappen ikke blinker grønt og ikke er i STANDBY-modus.
2. Vri drivstoffventilen til "PÅ"-posisjon.
3. Bruk avløpsbolten på forgasseren til å tømme overflødig bensin fra bensintanken og forgasseren i en passende beholder. Bruk en trakt (og passende slange om nødvendig) under avløpsbolten for forgasser for å unngå søl.
4. Når bensinen slutter å strømme fra forgasseren, må du sett tilbake og stram avløpsbolten for forgasseren og sørg for å avhende den drenerte bensinen på riktig måte i henhold til lokale forskrifter eller retningslinjer.
5. Vri drivstoffventilen til "Av"-posisjon.
6. Følg trinn 7-11 som vist i avsnittet Mellomlagring.

## Etter lagringstid

### MERKNAD

Hvis aggregatet har vært feillagret i en periode på mer enn 30 dager med etanolblandet bensin i bensintanken og/eller forgasseren, må alt drivstoff dreneres og forgasseren må rengjøres grundig for å fjerne etanolavleiring. Denne prosessen involverer teknisk avanserte oppgaver. For assistanse, ring vår Technical Support Team på +44(0)1942-715-407.

Hvis bensintanken og forgasseren ble helt tømt for all bensin før aggregatet ble satt vekk, følg trinnene nedenfor når det tas frem igjen etter lagringstiden.

1. Fyll på bensin på aggregatet som vist i avsnittet *Fyll drivstoff*.
2. Vri drivstoffventilen til "PÅ"-posisjon.
3. Etter 5 minutter sjekker du forgasseren og området rundt luftfilteret for eventuelle bensinlekkasjer. Hvis det oppdages lekkasjer, må forgasseren demonteres og rengjøres eller skiftes ut. Hvis det ikke blir funnet bensinlekkasjer, vrir du drivstoffventilen til "AV"-stilling.
4. Sjekk oljenivået på motoren og fyll på ren, ny olje ved behov. Se Oljespesifikasjoner for riktig oljetype.
5. Kontroller luftfilteret og fjern eventuelle hindringer, slik som insekter eller spindelvev. Ved behov, rens luftfilteret i henhold til Rengjøring av luftfilteret.
6. Start aggregatet i henhold til avsnittet Start av motoren.

## SPESIFIKASJONER

### Aggregatspesifikasjoner

Aggregatmodell .....	CPG4000DHY-EU
Starttype .....	Wireless, Electric, Manual
Watt (maks./under drift) .....	3600/3500
Volt AC (vekselstrøm) .....	220-240
AC (vekselstrøm) Ampere @ 220V .....	15.9
Volt DC (likestrøm) .....	12
DC-ampere .....	8
Frekvens .....	50 Hz
Fase .....	Enkel
Jordingstype .....	Neutral Floating
Vekt .....	96.8 lb. (43.9 kg)
Lengde .....	23.5 in. (59.8 cm)
Bredde .....	24.8 in. (63 cm)
Høyde .....	20.5 in. (52 cm)
Målt lydtrykksnivå (7 m økomodus) .....	64 dB(A)
Garantert lydtrykksnivå .....	96 dB(A)
Avvik ved støymåling .....	≤1.5 dB(A)

### Motorspesifikasjoner

Modell .....	YF-172IV-331
Slagvolum .....	224 cc
Type .....	4-takt OHV

### Tennplugg

OEM-type .....	NHSP F6RTC
Utskiftningstype .....	NGK BPR6ES eller tilsvarende
Avstand .....	0.028-0.031 in. (0.7-0.8 mm)

### Ventil

Inntaksklaring .....	0.13-0.17 mm. (0.005-0.007 in.)
Eksosklaring .....	0.18-0.22 mm (0.007-0.009 in.)

### MERKNAD

En teknisk bulletin om ventiljusteringsprosedyrer ligger tilgjengelig på [www.championpowerequipment.com](http://www.championpowerequipment.com).

### Oljespesifikasjoner (olje ikke inkludert)

IKKE FYLL FOR MYE.

Type .....	*Se følgende diagram
Kapasitet .....	20.3 fl. oz. / 0.6 qt. (0.6 L)

Recommended Oil Type / Tipo de aceite recomendado / Type d'huile recommandé								
			10W-30					
		5W-30			10W-40			
	5W-30 Synthetic / Sintético / Synthétique							
°F	-20	0	20	40	60	80	100	120
°C	-28.9	-17.8	-6.7	4.4	15.6	26.7	37.8	48.9
Ambient temperature / Temperatura ambiente / Température ambiante								

### MERKNAD

Temperaturen påvirker motoroljen og motorens ytelse. Endre typen motorolje som brukes, basert på temperaturen som passer til motorens behov.

### Drivstoffspesifikasjoner

Bruk ren, fersk vanlig blyfri bensin med et oktantal på minimum 87 og et etanolinnhold som er mindre enn 10%, målt etter volum. IKKE BRUK E15 eller E85. IKKE FYLL FOR MYE. Kun bruker E5 eller E10.

Bensinkapasitet .....	2.9 gal. (11 L)
-----------------------	-----------------

### Spesifikasjoner for batteri

Type .....	oppladbar, ikke-sølbare blysyre
Volt DC (likestrøm) .....	12
Kapasitet .....	7 Ah

### Temperaturspesifikasjoner

Starttemperaturområde (°F/°C) .....	5 til 104/-15 til 40
Eksternt starttemperaturområde (°F/°C) .....	5 til 104/-15 til 40

NO

### MERKNAD

**En viktig melding om temperatur:** Produktet ditt er konstruert og vurdert til kontinuerlig drift i omgivelsestemperaturer på opptil 40 °C (104 °F). Ved behov er det mulig å bruke generatoren i temperaturer som spenner fra -15°C (5°F) til 50 °C (122 °F) i kort tid. Hvis enheten utsettes for temperaturer utenfor dette området under lagring, må den innenfor dette området igjen, før bruk. Uansett skal produktet alltid brukes utendørs, på et godt ventilert sted, vekk fra dører, vinduer og ventilasjonsluker.

## FEILSØKING

Problem	Årsak	Løsning
Motoren vil ikke starte.	Ikke noe drivstoff.	Fyll på drivstoff.
	Svikt i tennplugg.	Rengjør og juster tennpluggen, eller skift den ut.
	Lavt oljenivå.	Fyll veivhuset til riktig nivå.
		Plasser aggregatet på et flatt, vannrett underlag.
	Pluggkabelen er løs.	Fest ledningen til tennpluggen.
	Drivstoffventilen er lukket.	Åpne drivstoffventilen.
	START/STOPP-knappen i "AV"-modus.	Trykk på START/STOPP-knappen til "STANDBY"-modus og deretter på nytt for å "Starte" eller se avsnittet om manuell start.
	Gammelt drivstoff eller vann i drivstoffet.	Tapp av drivstoff og erstatt med ferskt drivstoff.
Oversvømmet med drivstoff.	La enheten stå i 10 minutter.	
Motoren starter, men har grov gange.	Choken er i feil posisjon.	Beveg choken til den stopper under RUN-posisjon eller trykk på choke-knappen hvis den lyser grønt.
	Skittent luftfilter.	Rengjør eller skift luftfilteret.
	Skitten drivstoffventil.	Rengjør drivstoffventilen.
	Tilstoppet gnistfanger.	Rengjøring av gnistfanger.
Motoren starter ikke trådløst.	Batteriet til fjernkontrollen er dødt.	Skift ut batteriet til fjernkontrollen.
	Aggregatbatteriet er dødt.	Lad opp aggregatbatteriet.
	START/STOPP-knappen i "AV"-modus.	Trykk på START/STOPP-knappen til STANDBY-modus, og trykk deretter på "START" én gang på fjernkontrollen.
	Aggregatet er utenfor rekkevidden til fjernsignalet.	Fjernkontrollen må være innen 25 meter fra aggregatet.
	Hindringer mellom aggregatet og fjernkontrollen.	Klar linje mellom aggregat og fjernkontroll.
Aggregatet starter ikke:	Aggregatbatteriet er dødt.	Lad opp aggregatbatteriet.
	START/STOPP-knappen i "AV"-modus.	Trykk på START/STOPP-knappen til "STANDBY"-modus og deretter på nytt til "START".
Aggregatet slår seg av under drift.	Tomt for drivstoff.	Fyll tanken med drivstoff.
	Lavt oljenivå.	Fyll veivhuset til riktig nivå. Plasser aggregatet på et flatt, vannrett underlag.
	Tilstoppet gnistfanger.	Rengjøring av gnistfanger.
Aggregatet klarer ikke å levere nok strøm eller det overopphetes.	Aggregatet er overbelastet.	Se over belastningen og juster. Se "Tilkobling av elektriske belastninger."
	Skittent luftfilter.	Rengjør eller skift luftfilteret.
	Choke i feil posisjon.	Beveg choken til den stopper under RUN-posisjon eller trykk på choke-knappen hvis den lyser grønt.
Motoren er i gang, men det kommer ikke spenning/strøm (AC) på utgangen.	Dårlig ledningsforbindelse.	Kontroller alle tilkoblinger.
	Automatsikring er av.	Tilbakestill automatsikring.
	Feil på vekselrettermodulen.	Ring teknisk support.
	Løse kabler.	Inspiser og stram kabelkoblinger.
	AC Overbelastning: Knapp opplyst rødt	Reduser AC-belastningen og trykk på tilbakestillingsknappen for overbelastning til den lyser grønt.
	Annet.	Kontakt støttetelefonen.



Problem	Årsak	Løsning
Motoren jager eller går ujevnt.	Defekt turtallsregulator på motor.	Kontakt støttetelefonen.
	Skitten drivstoffventil.	Rengjør drivstoffventilen.
	Forgasseren er skitten og gir mager blanding.	Kontakt støttetelefonen.
	Choke i feil posisjon.	Beveg choken til den stopper under RUN-posisjon eller trykk på choke-knappen hvis den lyser grønt.
Gjentatte utslag av automatsikring.	Overbelastning.	Se over belastningen og juster. Se "Tilkobling av elektriske belastninger."
	Feil på strømledninger eller enhet.	Se etter ødelagte, bare, eller frynsete ledninger. Skift ut defekt enhet.
	Automatsikring fortsatt for varm.	La enheten stå i 5 minutter.

## JOHDANTO

Onnittelut Champion Power Equipment (CPE) -tuotteen ostosta. CPE suunnittelee, valmistaa ja tukee kaikkia tuotteitamme tiukkojen eritelmien ja ohjeiden mukaisesti. Asianmukaisella tuotetiedolla, turvallisella käytöllä ja säännöllisellä kunnossapidolla tämän tuotteen pitäisi palvella vuosien ajan.

Tämän oppaan tietojen paikkansapitävyyden ja täydellisuuden varmistamiseksi julkaisemishetkellä on pyritty tekemään kaikki mahdollinen. Pidätämme kuitenkin oikeuden muuttaa ja/tai parantaa tuotetta ja tätä asiakirjaa milloin tahansa ilman erillistä ilmoitusta.

CPE arvostaa sitä, kuinka tuotteemme suunnitellaan ja valmistetaan, kuinka niitä käytetään ja huolletaan samalla, kun varmistetaan käyttäjän ja muiden generaattorin ympärillä olevien turvallisuus. Siksi on **TÄRKEÄÄ** lukea tämä käyttöohje ja muut tuotemateriaalit perusteellisesti ja olla täysin tietoinen ja perehtynyt tuotteen kokoonpanoon, käyttöön, vaaroihin ja kunnossapitoon ennen käyttöä. Tutustu ohjeeseen ja varmista, että muutkin, jotka suunnittelevat tuotteen käyttöä, perehtyvät myös asianmukaisiin turvallisuus- ja käyttömenettelyihin ennen jokaista käyttökertaa. Käytähän aina tervettä järkeä ja varovaisuutta tuotetta käytettäessä, jotta ei aiheutuisi onnettomuuksia, omaisuusvahinkoja tai loukkaantumisia. Haluamme, että käytät ja olet tyytyväinen CPE-tuotteeseesi tulevinakin vuosina.

Kun otat yhteyttä CPE:hen osia ja/tai huoltoa tilataksesi, sinun on ilmoitettava tuotteen koko malli- ja sarjanumero. Kirjoita tuotteen tyyppikilven etiketissä olevat tiedot alla olevaan taulukkoon

<b>CPE TEKNINEN TUKITIIMI</b>
<b>MALLINUMERO</b>
<b>CPG4000DHY-EU</b>
<b>SARJANUMERO</b>
<b>OSTOPÄIVÄ</b>
<b>OSTOPAIKKA</b>

## TURVALLISUUSMERKINNÄT

Turvasymbolien tarkoituksena on kiinnittää huomio mahdollisiin vaaroihin. Turvasymbolit ja niiden selitykset ansaitsevat täyden huomion, ja ne on ymmärrettävä täysin. Turvavaroitukset eivät sinänsä poista vaaraa. Niiden antamat ohjeet tai varoitukset eivät korvaa asianmukaisia onnettomuuksien ehkäisytoimenpiteitä.

### **VAARA**

VAARA tarkoittaa vaaratilannetta, joka johtaa kuolemaan tai vakavaan loukkaantumiseen, jos sitä ei vältetä.

### **VAROITUS**

VAROITUS tarkoittaa vaaratilannetta, joka voi johtaa kuolemaan tai vakavaan loukkaantumiseen.

### **HUOMAUTUS**

HUOMAUTUS tarkoittaa vaaratilannetta, joka voi johtaa lievään tai kohtalaiseen loukkaantumiseen.

### **HUOMIO**

HUOMIO antaa tärkeinä pidettyjä, mutta ei vaaroihin liittyviä tietoja (esim. omaisuusvahinkoihin liittyvät viestit).

## TÄRKEITÄ TURVAOHJEITA

**VAARA**

Generaattorin pakokaasu sisältää hiilimonoksidia eli häkää, joka on väritöntä ja hajutonta myrkykkaasua. Hiilimonoksidin hengittäminen aiheuttaa pahoinvointia, huimausta, pyörtymisen tai kuoleman. Jos huomaat huimausta tai heikotusta, siirry heti raittiiseen ilmaan.

**KÄYTÄ GENERAATTORIA ULKONA HYVIN TUULETTUVASSA TILASSA JA OHJAA PAKOKAASUT POIS.**

ÄLÄ käytä generaattoria rakennuksen sisällä, mukaan lukien autotallit, kellarit, ryömintätilat ja suojat, kotelot tai osastot, mukaan lukien huviajoneuvon generaattoritila.

ÄLÄ päästä pakokaasuja umpinaiseen tilaan ikkunoiden, ovien, tuuletusaukkojen tai muiden aukkojen kautta.

**VAARA**

Generaattorin käyttö sisätiloissa **VOI TAPPAA MINUUTEISSA**. Generaattorin pakokaasu sisältää hiilimonoksidia. Se on myrkykkaasua, jota ei voi nähdä tai haistaa.

ÄLÄ käytä talossa tai autotallissa, **EDES** ovet ja ikkunat avattuina.

**KÄYTÄ** vain **IKKUNOIDEN, OVIENTA JA TUULETUSAUKKOJEN** ulkopuolella.

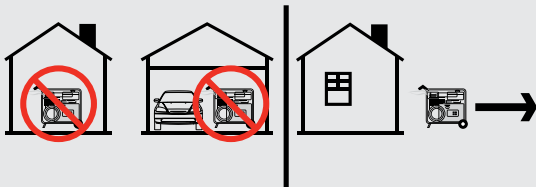

Asenna paristokäyttöiset häikävaroitimet tai pistokeliitännäiset häikävaroitimet akkuvarmennuksella valmistajan ohjeiden mukaisesti.

**VAROITUS**

Vaikka generaattorissa on kipinänestin, jätä vähintään 5 jalan (1,5 m) etäisyys kuivaan kasvillisuuteen palojen estämiseksi.

**VAARA**

Käytä laitteita, joissa suojukset ovat paikoillaan.

Pyörivät osat voivat takertua käsiin, jalkoihin, hiuksiin, vaatteisiin ja/tai tarvikkeisiin. Seurauksena voi olla irti repeytyminen tai vakava avohaava.

Pidä kädet ja jalat kaukana pyörivistä osista.

Sido pitkät hiukset kiinni ja riisu korut.

ÄLÄ käytä löysästi istuvia vaatteita, roikkuvia hihnoja tai mitään, mikä voi tarttua kiinni.

**VAARA**

Generaattori tuottaa tehokasta jännitettä

ÄLÄ kosketa paljaita johtoja tai pistorasioita.

ÄLÄ käytä sähköjohtoja, jotka ovat kuluneet, vaurioituneet tai rispaantuneet. Käytä vain Champion-sähköjohtoja niille suunnitellussa käyttötarkoituksessa.

ÄLÄ käytä generaattoria märällä säällä.

ÄLÄ anna lasten tai epäpätevien henkilöiden käyttää tai huoltaa generaattoria.

Käytä vikavirtasuojakytkintä (GFCI) kosteissa ja johtavaa materiaalia sisältävissä tiloissa, kuten metallikansilla.

Kytkeä kodin sähköjärjestelmään vaatii luettelossa mainitun 30 ampeerin siirtokytkimen, jonka on asentanut virallinen sähköasentaja ja jonka työn toimivaltainen paikallisviranomais on hyväksynyt. Liitäntöjen on eristettävä generaattorin virta sähköverkosta ja niiden on noudatettava kaikkia sovellettavia lakeja ja määräyksiä.

**VAROITUS**

Älä käytä generaattoria lääketieteellisiin ja elämää ylläpitäviin käyttötarkoituksiin.

Soita hätätapauksessa heti hätänumeroon 112.

ÄLÄ KOSKAAN käytä tätä tuotetta elämän ylläpitämiseen tai tukemiseen tarkoitettujen laitteiden virtalähteenä.

ÄLÄ KOSKAAN käytä tätä tuotetta lääkinnällisten laitteiden tai varusteiden virtalähteenä.

Ilmoita heti sähkötoimittajallesi, jos sinä tai joku kotitaloudestasi olette riippuvaisia sähkölaitteista.

Ilmoita välittömästi sähkötoimittajallesi, jos virran katkeaminen aiheuttaa sinulle tai kenellekään muulle taloudessasi hätätilanteen.

**VAROITUS**

Johdosta irrotetusta sytytystulpasta tuleva kipinä voi aiheuttaa tulipalon tai sähköiskun.

**Generaattoria huollettaessa:**

Irrota sytytystulpan johto ja pistoke ja kaikki metalliset esineet. ÄLÄ tarkista kipinää tulpan ollessa irrotettuna. Käytä vain hyväksytyjä sytytystulppien testilaitteita.

**VAROITUS**

Käynnissä olevat moottorit tuottavat lämpöä. Kosketus voi aiheuttaa vakavia palovammoja. Palava materiaali voi syttyä kosketuksesta.

ÄLÄ kosketa generaattorin kuumia pintoja, mukaan lukien äänenvaimenninjärjestelmä, kun sitä käytetään tai se on pysäytetty alle 1 tunnin ajan.

Vältä kosketusta kuumien pakokaasujen kanssa.

Anna laitteen jäähtyä ennen sen koskettamista.

Älä koskaan käytä äänenvaimentimen laajennuksia.

Jätä vähintään 3 jalan (noin 90 cm:n) etäisyys laitteen ympärille ilmankierron varmistamiseksi.

Jätä vähintään 1,5 metrin (5 jalan) etäisyys syttyviin materiaaleihin.

**VAROITUS**

Käynnistysnarun nopea vetäminen vetää käsiä ja käsivarsia moottoria kohti nopeammin kuin pystyt vapauttamaan narun. Seurauksena voi olla luunmurtumia, mustelmia tai nyrjähdyksiä. Tahaton käynnistys voi johtaa kiinni takertumiseen, raajojen irtoamiseen tai avohaavoihin.

**Käynnistäessäsi moottoria vedä käynnistysnarusta hitaasti, kunnes tunnet vastusta, ja vedä sitten narusta nopeasti välttääksesi takapotkun.**

**ÄLÄ käynnistä tai pysäytä moottoria, joka on kytketty sähkölaitteisiin ja päällä.**

**VAROITUS**

Tämä tuote sisältää suljetun akun. Älä koskaan yritä avata sitä.

Jos suljettu akku on vaurioitunut ja vuotaa nestettä se on hävitettävä välittömästi ja vaihdettava.

Kaikilla toimitetuilla paristoilla on vain 1 vuoden takuu, eivätkä ne ole osa 3 vuoden pidennettyä takuuta.

Jos kädet, silmät tai kasvat altistuvat akkunesteelle, pese ja huuhtelee makealla vedellä. Jos tämä ei ratkaise ongelmaa, tarvitaan välitöntä lääkärinhoitoa.

**VAROITUS**

Tuote sisältää nappipariston. Nieltynä se voi aiheuttaa vakavan vamman tai kuoleman jopa 2 tunnissa. Hakeuduttava heti lääkärin hoitoon.

**HUOMAUTUS**

Generaattorin käyttökapasiteetin ylittäminen voi vaurioittaa generaattoria ja/tai siihen kytkettyjä sähkölaitteita.

ÄLÄ ylikuormita generaattoria.

ÄLÄ peukaloi säädelyä nopeutta.

ÄLÄ muuta generaattoria millään tavalla.

Generaattorissasi luetellut **käynnistyswatit** ovat teho, jonka generaattori voi tuottaa keskimäärin 6 sekunnin ajan (invertteri) tai 10 minuutin ajan (avoin kehystyyppi).

**Suurin watti-arvo** on MAKSIMAALINEN wattilähtö, jonka generaattori voi käydä – ei kuitenkaan ole suositeltavaa käyttää generaattoria suurimmalla wattimäärillä keskimäärin yli 5 minuutin jaksoissa (invertteri) ja yli 60 minuutin jaksoissa (avoin kehystyyppi).

**Kun tämä aika on ohi, ja jos teho ei ole vähentynyt, ylikuormitussuoja aktivoituu ja generaattori nollautuu.**

**HUOMAUTUS**

Virheellinen käsittely tai generaattorin käyttö voi vahingoittaa sitä, lyhentää sen käyttöikää ja mitätöidä takuun.

Käytä generaattoria vain sille osoitettuihin käyttötarkoituksiin.

Käytä vain tasaisilla pinnoilla.

ÄLÄ altista generaattoria liialliselle kosteudelle, pölylle tai lialle.

ÄLÄ anna minkään materiaalin tukkia jäähdytysaukkoja.

Jos kytketyt laitteet ylikuumentuvat, sammuta ne ja irrota ne generaattorista.

**ÄLÄ käytä generaattoria, jos:**

- Sähköä ei synny
- Laite kipinöi, savuaa tai liekehtii
- Laite tärisee voimakkaasti
- Äänenvaimentimen laajennukset tai uuttojärjestelmät on lisättävä

## Polttoaineturvallisuus



**VAARA**

### POLTTOAINE JA POLTTOAINEHÖYRYT OVAT HELPOSTI SYTTYVIÄ JA RÄJÄHTÄVIÄ.

Tulipalo tai räjähdys voi aiheuttaa vakavia palovammoja tai kuoleman.

#### Bensiini ja bensiinihöyryt:

- Bensiini on erittäin syttyvää ja räjähdysherkkää.
- Bensiini voi aiheuttaa tulipaloon tai räjähdykseen syttyessään.
- Bensiini on nestemäinen polttoaine, mutta sen höyryt voivat syttyä.
- Bensiini on ihoa ärsyttävää, ja se on poistettava heti, jos sitä pääsee iholle tai vaatteisiin.
- Bensiinillä on selkeä hajunsa, mikä auttaa havaitsemaan mahdolliset vuodot nopeasti.
- Bensiini laajenee tai supistuu ympäristön lämpötilojen mukaan. Älä koskaan täytä bensiinisäiliötä aivan täyteen, koska bensiinillä on oltava tilaa laajentua lämpötilan noustessa.
- Missä tahansa bensiinikaasupalossa liekkejä ei tule sammuttaa ennen kuin polttoaineen syöttöventtiili on kiinni. Jos näin ei toimita ja kun tulipalo sammuu mutta polttoaineen syöttöä ei sammuteta, räjähdysvaara on suuri.

#### Kun lisäät tai poistat polttoainetta:

ÄLÄ sytytä tai polta savukkeita.

Sammuta generaattori ja anna sen jäähtyä aina vähintään kaksi minuuttia ennen bensiinisäiliön korkin irrottamista. Tämän jälkeen avaa bensiinin korkkia paineen vähentämiseksi bensiinisäiliöstä.

Täytä tai tyhjennä bensiiniä vain ulkona hyvin tuulettuvassa tilassa.

ÄLÄ pumpppaa bensiiniä huoltoasemalla suoraan generaattoriin. Käytä aina hyväksytyä polttoainesäiliötä polttoaineen siirtämiseksi generaattoriin.

ÄLÄ täytä polttoainesäiliötä liikaa.

Pidä bensiini aina suojassa kipinöiltä, avotulelta, merkkivaloilta, lämmöltä ja muista syttymislähteistä.

#### Generaattoria käynnistettäessä:

ÄLÄ yritä käynnistää vaurioitunutta generaattoria.

Varmista aina, että bensiinikorkki, ilmansuodatin, sytytystulppa, polttoaineletkut ja pakojärjestelmä ovat kiinnitettyinä ja kunnolla paikoillaan.

Anna aina läikkyneen bensiinin haihtua kokonaan ennen moottorin käynnistämistä.

Varmista, että generaattori lepää tiukasti tasaisella pinnalla.

#### Generaattoria käytettäessä:

ÄLÄ siirrä tai kallista generaattoria käytön aikana.

ÄLÄ kallista generaattoria tai anna polttoaineen tai öljyn vuotaa ulos.

#### Generaattoria kuljetettaessa tai huollettaessa:

Varmista, että polttoaineen sulkuventtiili on kiinni ja polttoainesäiliö on tyhjä.

Irrota sytytystulpan johto.

#### Generaattoria varastoitaessa:

Varastoi suojassa kipinöiltä, avotulelta, merkkivaloilta, lämmöltä ja muista syttymislähteistä.

Älä säilytä generaattoria tai bensiiniä uunien, boilerien tai muiden laitteiden lähellä, jotka tuottavat lämpöä tai joissa on automaattinen sytytys.

Älä säilytä generaattoria siten, että sen säiliön sisällä on polttoainetta, sillä ajan myötä se jähmettyy ja saastuttaa.



**VAARA**

ÄLÄ KOSKAAN aseta bensiinisäiliötä, bensiinikanisteria, nestekaasusylinteriä tai palavaa materiaalia pakokaasuvirran polulle moottorin käytön aikana.



**VAROITUS**

Älä koskaan käytä bensiinisäiliötä, bensiinisäiliötä tai muita rikkinäisiä, repeytyneitä tai muuten vaurioituneita varusteita.

### Safety and Dataplate Labels

These labels warn you of potential hazards that can cause serious injury. Read them carefully.

If a label comes off or becomes hard to read, contact Technical Support Team for possible replacement.

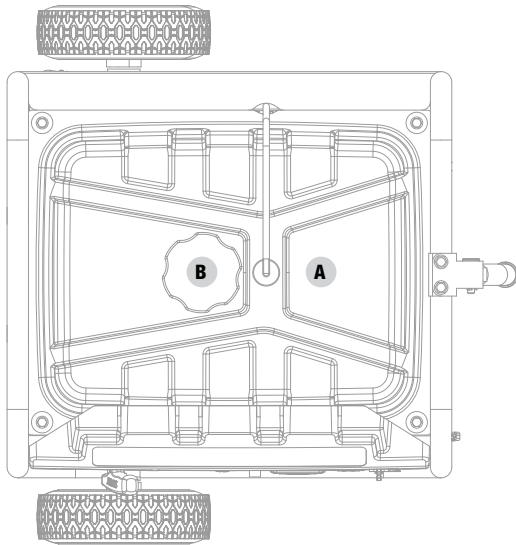

Top

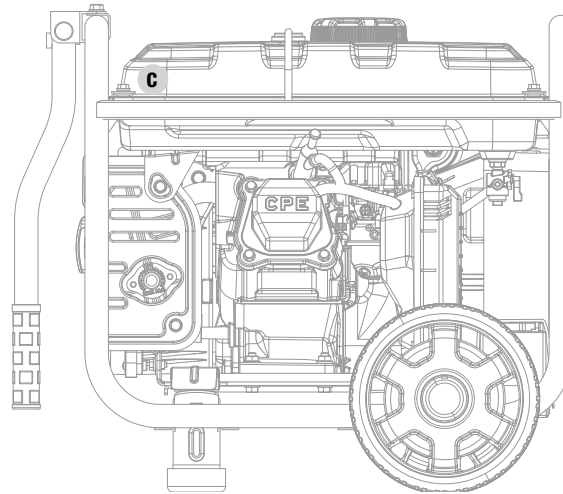









Back

	LABEL	DESCRIPTION
A		CO Danger/ Safety Icons
B		Fuel
C		Hot Surface



## Turvallisuussymbolit



Joitakin seuraavista symboleista on voitu käyttää tässä tuotteessa. Tutustu niihin ja opettele niiden merkitys. Näiden symbolien oikea tulkinta mahdollistaa tuotteen käytön turvallisemmin.

SYMBOLI	MERKITYS
	<b>Lue käyttöohje.</b> Loukkaantumisriskin vähentämiseksi käyttäjän on luettava ja ymmärrettävä käyttöohje ennen tämän tuotteen käyttöä.
	<b>Etäisyys.</b> Pidä kaikki esineet vähintään 1,5 metrin (5 ft) päässä generaattorista. Äänenvaimentimesta ja pakokaasusta tuleva lämpö voi sytyttää syttyviä esineitä.
	<b>Maadoitus.</b> Ota yhteyttä paikalliseen sähköasentajaan maadoitusvaatimusten määrittämiseksi ennen käyttöä.
	<b>Kuulosuojaus.</b> Kuulosuojaus on suositeltavaa, kun työskentelet lähellä generaattoria. Jos generaattorit melutaso on yli 85 dBA, kuulosuojaus on pakollinen. Katso melutason mittaukset sivulta Tekniset tiedot.
	<b>Sähköinen vaara.</b> Käyttö muissa kuin kuivissa olosuhteissa ja turvaohjeiden laiminlyönti voi johtaa sähköiskuun. Virheelliset kytkennät ja liitännät voivat syöttää takaisin sähkölinjoihin aiheuttaen sähköiskuvaaran. Kytkemisessä rakennukseen on käytettävä siirtokytkeitä.
	<b>Tulipalovaara.</b> Polttoaine ja polttoainehöyryt ovat helposti syttyviä ja räjähtäviä. Tulipalo tai räjähdys voi aiheuttaa vakavia palovammoja tai kuoleman. Pidä generaattori vähintään 1,5 metrin (5 ft) päässä kaikista esineistä syttymisen estämiseksi.
	<b>Palovammavaara.</b> Vähennä loukkaantumis- tai vammariskiä välttämällä koskemasta kuumiin pintoihin.
	<b>Hiilimonoksidivaara (CO).</b>
	<b>Märkien olosuhteiden vaara.</b> Älä altista sateelle tai käytä kosteissa tiloissa paitsi seuraavissa tapauksissa: Jos joudut työskentelemään sateessa tai kosteissa tiloissa, ÄLÄ käytä ilman sähkökomponenttien asianmukaista suojausta. Voidaan käyttää turvakattoa, joka on palosuojattu ja tarjoaa asianmukaisen ilmanvaihdon moottorin pakokaasuvirralle. Pidä kaikki esineet aina vähintään 1,5 metrin (5 ft) päässä generaattorista. Äänenvaimentimen pinnasta ja pakokaasuvirrasta tuleva lämpö voi sytyttää palavat materiaalit.

## Käyttöä koskevat symbolit

Joitakin seuraavista symboleista on voitu käyttää tässä tuotteessa. Tutustu niihin ja opettele niiden merkitys. Näiden symbolien oikea tulkinta mahdollistaa tuotteen käytön turvallisemmin.

SYMBOLI	MERKITYS
	Käynnistä/Pysäytä
	Langaton paripainike
	Ylikuormituksen nollauspainike
	Öljy vähissä
	Säästötilan painike
	Rikastinpainike
	12 V tasavirta
	Vikavirtasuojan nollaus: Paina

SYMBOLI	MERKITYS
	Rinnakkaisliitännät
	<b>Kelluva neutraali.</b> Nollapiiriä <b>EI OLE</b> sähköisesti kytketty generaattorin runkoon/ maahan.
	<b>Polttoaine/ bensiiniventtiili päälle/ pois päältä</b>

## Pika-aloitus, etikettien symbolit

Joitakin seuraavista symboleista on voitu käyttää tässä tuotteessa. Tutustu niihin ja opettele niiden merkitys. Näiden symbolien oikea tulkinta mahdollistaa tuotteen turvallisemman käytön.

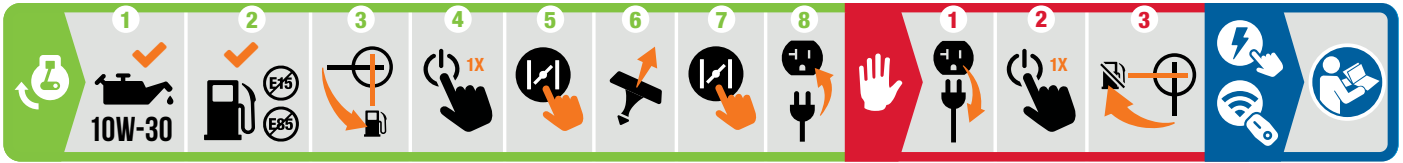

### Moottorin käynnistäminen

#### **VAARA**

**Aseta generaattori ulkosalle mahdollisimman kauas ikkunoista, ovista, ilmanvaihtolaitteista ja rakennuksista.**

- Tarkista öljyn määrä. (Yksikön mukana ei toimiteta öljyä)**  
Lisää ensimmäisellä käyttökerralla suositeltu 10W30 EI-synteettinen öljy.
- Tarkista bensiinin taso.**  
**Kun lisäät bensiiniä, käytä vähintään oktaaniarvoa 87, jossa on etanolia enintään 10 tilavuusprosenttia.**
- Käännä polttoaineventtiili "ON"-asentoon.**
- Paina START/STOP-painiketta kerran.
- Kurista moottoria  
Paina rikastinpainiketta.
- Vedä käynnistysnarusta.
- Käytä moottoria  
Paina rikastinpainiketta.
- Kytke haluamasi laite.

### Moottorin pysäyttäminen

- Sammuta ja irrota kaikki kytketyt sähkökuormat.
- Paina START/STOP-painiketta kerran.
- Käännä polttoaineventtiili "OFF"-asentoon.

### Langaton ja sähköinen käynnistys

Katso sivu 21, kohta "Operaatio".

## SÄÄTIMET JA OMINAISUUDET

Lue tämä opas huolellisesti ennen generaattorin käyttöä. Tutustu hallintalaitteiden ja ominaisuuksien sijaintiin ja toimintaan. Tallenna tämä käyttöohje tulevaa käyttöä varten.

### Generaattori

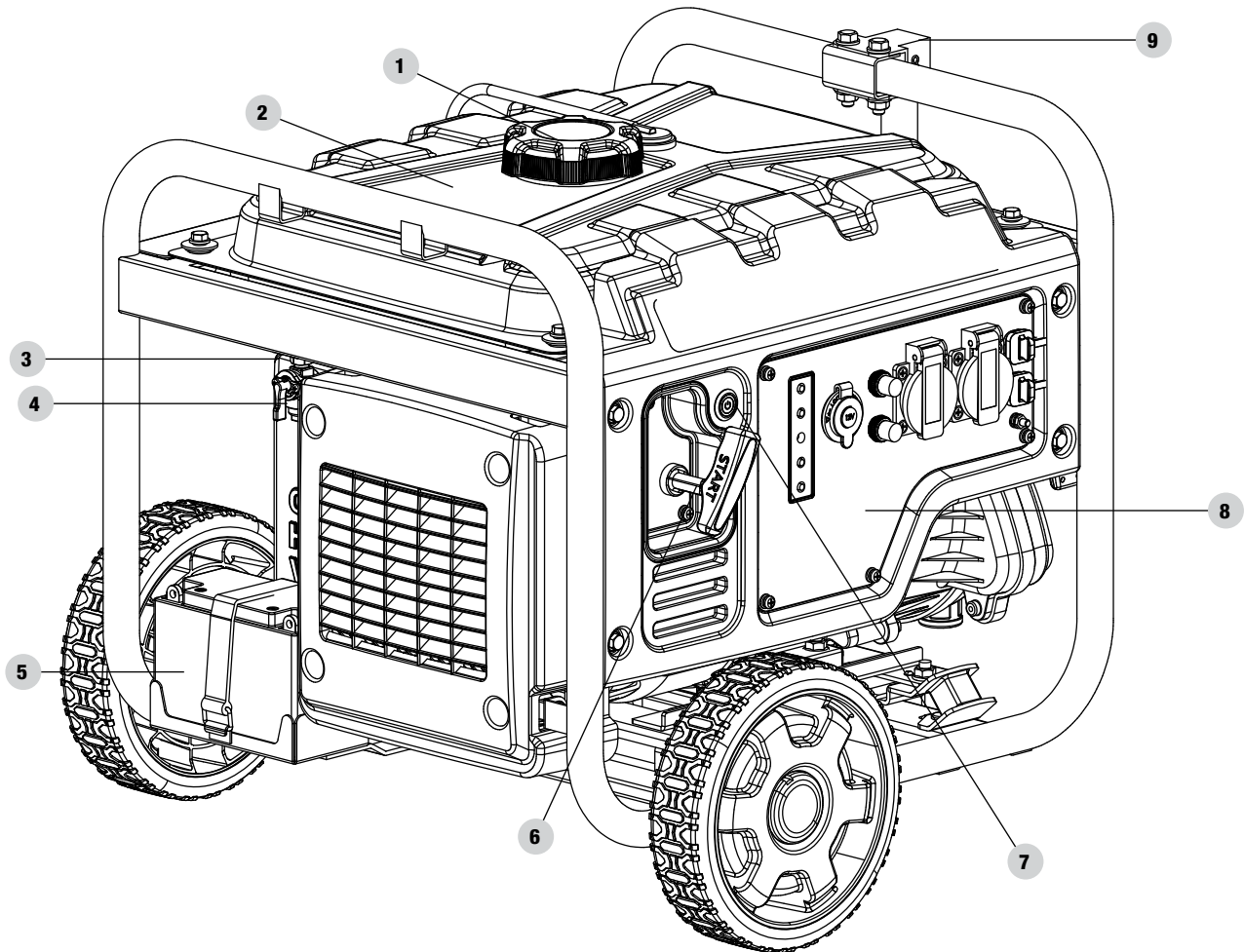

1. **Polttoainekorkki** – Irrotetaan lisättäessä polttoainetta.
2. **Bensiinisäiliö** – 2.9 gal. (11 L)
3. **Ilmansuodatin** – Suojaa moottoria suodattamalla pölyä ja roskia imuilmasta
4. **Polttoaineventtiili** – Käytetään moottorin polttoaineen syötön kytkemiseen päälle ja pois päältä.
5. **Akku** – Tuottaa 12 V:n tasavirran käynnistysjärjestelmälle.
6. **Vetonaru** – Käytetään moottorin manuaaliseen käynnistämiseen
7. **Virtapainike**
8. **Ohjauspaneeli** – Katso kohtaa "Ohjauspaneeli".
9. **Kantokahva/t** – Käytetään laitteen nostamiseen tai kantamiseen.

## Ohjauspaneeli

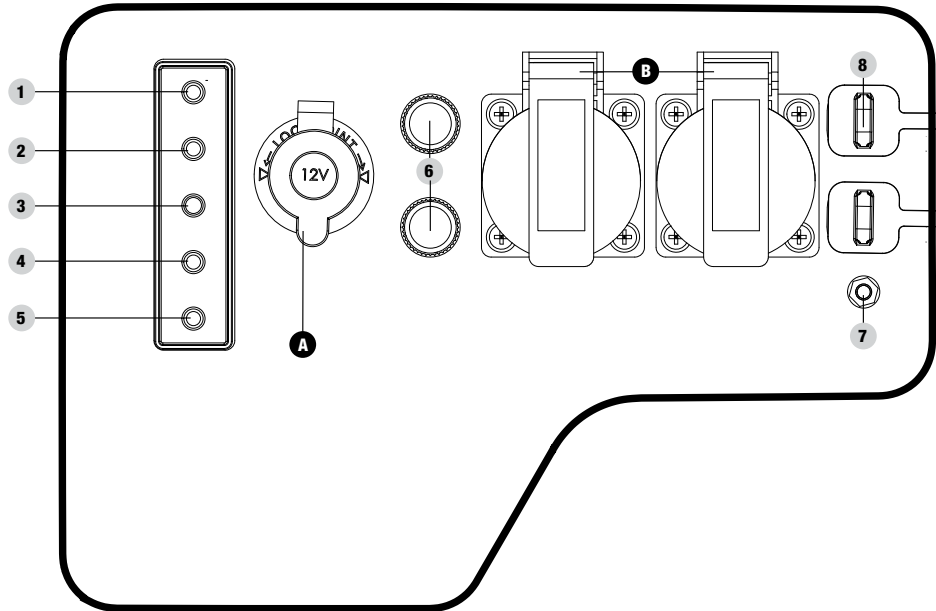

1. **Rikastinpainike** – Käytetään kylmää moottoria käynnistettäessä.
  - 1a. Vihreä - rikastin on päällä.
  - 1b. Pois - Rikastin on POIS PÄÄLTÄ.
2. **Säästötilan painike** – Ottaa käyttöön / poistaa käytöstä automaattisen joutokäynnin ohjauksen.
  - 2a. POIS päältä – Säästötila on POIS päältä.
  - 2b. Vihreä – Säästötila on päällä.
3. **Öljyn varoitusvalo** – Kun PÄÄLLÄ, moottori sammuu eikä käy. Tarkista öljyn määrä.
4. **AC-ylikuormituksen palautuspainike** – Käytetään pistorasioiden uudelleenkytkemiseen ylikuormitusvian jälkeen.
  - 4a. Vihreä – järjestelmä normaali.
  - 4b. Jatkuva punainen – ylikuormitusvaroitus.
  - 4c. Välkkyvä punainen – ylikuormitusvika. Nollaa painamalla.
5. **Langaton palautus** – Käytetään kaukosäätimen/ kaukosäätimen/-asetusten
  - 5a. Sininen – yksikkö on yhdistetty kaukosäätimeen. Nollaa painamalla.
  - 5b. Pois – Yksikköä ei ole yhdistetty kaukosäätimen kanssa
6. **Katkaisijat (Nollaus painamalla)** – Suojaa generaattoria sähköisiltä ylikuormituksilta.
7. **Maadoitusliitin** – Kysy sähköasentajalta paikallisista maadoitusmääräyksistä.
8. Rinnakkaisliitännät – Käytetään rinnakkaiskäyttöön (rinnakkaispaketti myydään erikseen).

## PISTORASIA

A		<b>12V DC, 8 A (auto)</b> Voidaan käyttää sähkön toimittamiseen 12 voltin tasavirralla 8 ampeerin sähkökuormien käyttämiseksi.
B		<b>2 x 16A Schuko 220v (EU)</b> <b>1 x 13A &amp; 1 x 16A 230v (Iso-Britannia)</b> Voidaan käyttää 220-240 V AC:n sähkötehon syöttämiseen, yksivaiheinen, 50 Hz:n sähkökuormat.

**VAROITUS**

ÄLÄ KOSKAAN käytä sekä vaihto-että tasavirtaa yhdessä, tämä vahingoittaa generaattoria ja mahdollisia laitteita.

VAIN YHTÄ NIISTÄ voidaan käyttää kerrallaan.

Pitkäaikainen altistuminen moottorin pakokaasuille voi aiheuttaa vakavan vamman tai kuoleman.

Älä lataa laitetta laturilla pakokaasun puolelta.

Pakokaasujen aiheuttama voimakas lämpö voi vahingoittaa laitetta ja aiheuttaa mahdollisen tulipalon.

## Langaton (etä)ohjain

Tämä generaattori on varustettu langattomalla kaukosäätimellä käynnistystä ja pysäyttämistä varten. Järjestelmä koostuu neljästä (4) pääkomponentista:

1. Vastaanottomoduuli (RCM)
2. Kaukosäädin
3. Käynnistys-/pysäytyspainike
4. Automaattinen kuristin

### Kaukosäätimen toiminnot ovat käytössä, kun:

1. START/STOP-painike on "STANDBY" -tilassa ja vilkkuu vihreänä kerran sekunnissa.

Kaukosäätimen toiminnot poistetaan käytöstä, kun yllä oleva ehto ei täyty.

Käynnistä generaattori langattomasti painamalla "START" -painiketta kaukosäätimessä kerran siirtyäksesi valmiustilaan, joka ilmaistaan siten, että ohjauspaneelin START/STOP-painike vilkkuu vihreänä kerran sekunnissa. Käynnistä moottori painamalla kaukosäätimen "START" -painiketta uudelleen. Moottori yrittää käynnistyä kuusi kertaa. RCM ohjaa automaattista kuristusta jokaisen käynnistysyrityksen aikana. Jos generaattori ei käynnisty, pyydä apua Champion Customer Care -tiimiltä soittamalla numeroon +44(0)1942-715-407.

Pysäytä generaattori langattomasti painamalla kaukosäätimen "STOP" -painiketta kerran.

### Kaukosäätimen virrankulutus

Kun START/STOP-painike on "STANDBY" -tilassa ja vilkkuu vihreänä kerran sekunnissa, RCM on aktiivinen ja odottaa etäsignaalia. Tämä valmiustilatoiminto vaatii pienen määrän sähkövirtaa akulta ja sammuu automaattisesti 12 tunnin kuluttua.

Kaukosäätimen "STOP" -painikkeen painaminen ja pitäminen painettuna 5 sekunnin ajan tai ohjauspaneelin START/STOP-painikkeen painaminen ja pitäminen painettuna 5 sekunnin ajan poistaa valmiustilan käytöstä manuaalisesti, eikä RCM enää kuluta akkua tai odota etäsignaalia. Tämä ilmaistaan siten, että START/STOP-painike ei enää vilku.

## RED-lausuma kaukosäätimelle

1. Tämä laite on EU:n RED-direktiivin sääntöjen mukainen. Toimintaan sovelletaan seuraavia kahta ehtoa:
  - 1a. Tämä laite ei saa aiheuttaa haitallisia häiriöitä.
  - 1b. Tämän laitteen on hyväksyttävä kaikki vastaanotetut häiriöt, mukaan lukien häiriöt, jotka voivat aiheuttaa ei-toivottua toimintaa.
2. Muutokset, joita vaatimustenmukaisuudesta vastaava osapuoli ei ole nimenomaisesti hyväksynyt, voivat mitätöidä käyttäjän valtuudet käyttää laitetta.

### HUOMAA

Tämä laite on testattu ja sen on todettu noudattavan EU:n viimeisintä "RED"-direktiiviä. Nämä rajoitukset on suunniteltu tarjoamaan kohtuullinen suoja haitallisilta häiriöiltä asuinrakennuksissa. Tämä laite tuottaa, käyttää ja voi säteillä radiotaajuusenergiaa, ja jos sitä ei ole asennettu ja

käytetty oikein ohjeiden mukaisesti, se voi aiheuttaa haitallisia häiriöitä radioviestinnän. Jos tämä laite aiheuttaa radion tai television vastaanottoon haitallisia häiriöitä, jotka voidaan todentaa kytkemällä laite pois päältä ja päälle, käyttäjää kehoitetaan yrittämään korjata häiriöt yhdellä tai useammalla seuraavista toimenpiteistä:

- Siirrä tai suuntaa vastaanottoantenni uudelleen.
- Lisää laitteen ja vastaanottimen etäisyyttä toisistaan.
- Kytke laite pistorasiaan, joka on eri virtapiirissä kuin siinä, johon vastaanotin on kytketty.

Soita +44(0)1942-715-407 tekniseen apuun saadaksesi tukea.



**Mukana toimitettavat osat****Pyöräsarja**

20,3 cm (8 tuumaa) Puhkeamaton Never Flat -pyörä .....	2
Pyörän napatulpat .....	2
Putkisokka .....	2
Suuri R-leike .....	2
Tukijalka ja sen tärinäkiinnikkeet .....	1
Laippapultti M8x16 (tukijalalle) .....	2
Kahva .....	1
Laippapultti M8x45 (kahvalle) .....	2
Laippalukkomutteri M8 .....	2

**Muu**

Öljysuppilo .....	1
Kaksiporttinen USB-sovitin (5V / 2.4A) 1 .....	1
Akun latauskaapelit 1 .....	1
Kaukoavaimenperä .....	1

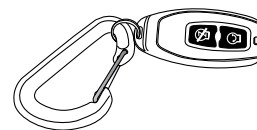
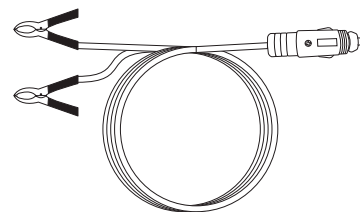
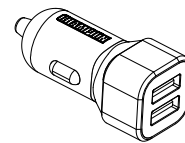
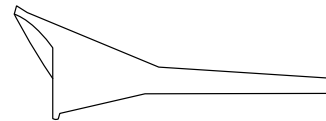
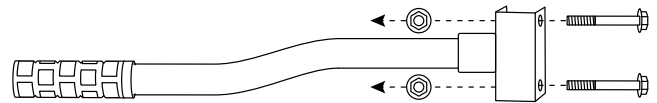
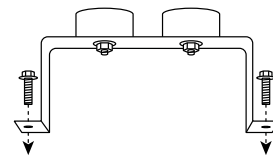
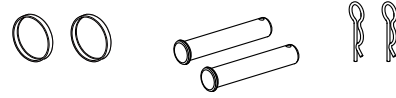
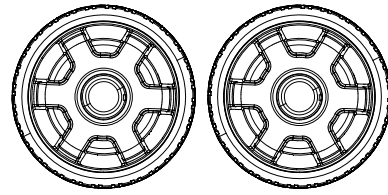

## KOKOONPANO

Generaattori vaatii jonkin verran kokoonpanoa. Tämä yksikkö toimitetaan tehtaalta ilman öljyä. Se on täytettävä asianmukaisesti polttoaineella ja öljyllä ennen käyttöä.

Jos sinulla on kysyttävää generaattorisi kokoonpanosta, ota yhteyttä Technical Support Team +44(0)1942-715-407. Pidä sarjanumero ja mallinumero käsillä.

### Pakkauksesta purkaminen

1. Aseta toimituspakkaus tukevalle, tasaiselle alustalle.
2. Poista pakkauksesta kaikki paitsi generaattori.
3. Poista generaattori varovasti laatikosta laitteen kantokahvoja käyttämällä. (Kahden ihmisen työpanos on suositeltavaa).

### Asenna pyörät

1. Ennen polttoaineen ja öljyn lisäämistä käännä generaattori varovasti ohjauspaneelin puolelle.
2. Irrota pyörännapatulppa (B) pyörästä asettamalla pieni ruuvimeisseli mukana toimitettuun aukkoon ja väännä sitä ylöspäin.
3. Liu'uta rullatappi (C) pyörän (A) läpi ulkopuolelta.
4. Liu'uta pultti rungon kiinnityskohdan läpi.
5. Työnnä r-pidike (D) rullan tapin päässä olevaan reikään.
6. Asenna navan tulppa uudelleen pyörään.
7. Kiinnitä toinenkin pyörä toistamalla ylläolevat vaiheet.

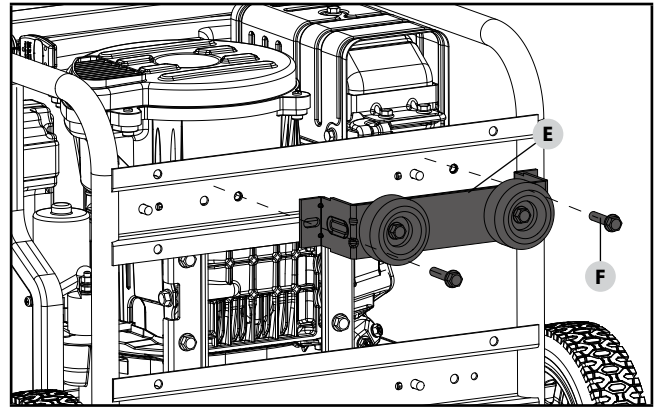
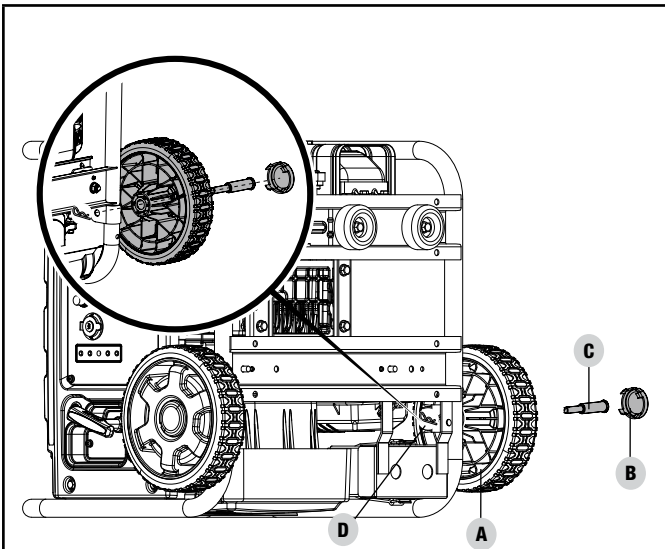

### Kahvan asentaminen

3. Aseta kahva (G) runkoon kiinnityskanavan päälle.
4. Kiinnitä kahva runkoon kahdella laipalla (H) (M8x45).
5. Aseta laippalukkomutteri (I) jokaisen pultin päähän ja kiinnitä ne tukevasti. ÄLÄ liikakiristä laippalukkomuttereita.

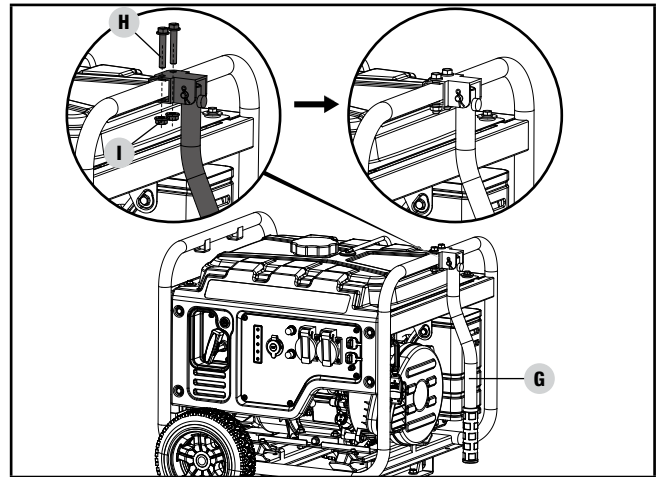

### Akun liittäminen

1. Poista suojakotelo akun punaisesta plus-johdosta (+).
2. Kiinnitä punainen (+) johto akun punaiseen (+) napaan pultilla ja kiinnitä mutterilla.
3. Toista akun mustalle (-) johdolle.

### Tukijalan asentaminen

1. Kiinnitä tukijalka (E) generaattorin runkoon laippapulteilla (F).
2. Kallista generaattoria hitaasti niin, että se lepää pyörillä ja tukijalalla.

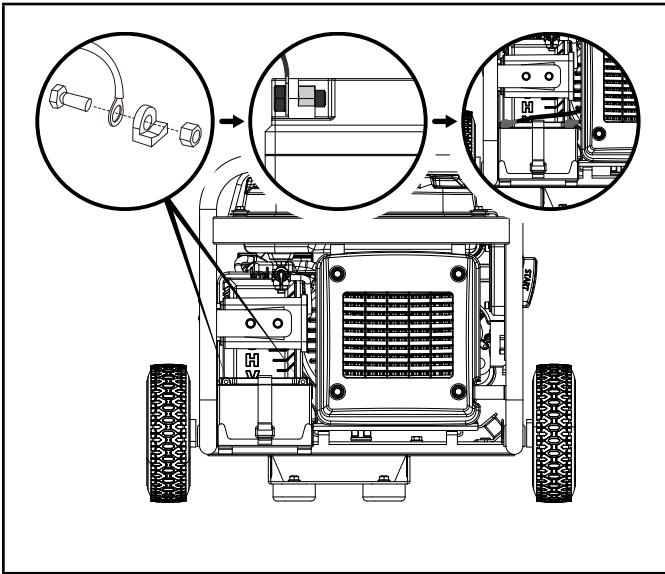

## Moottorissa ei ole öljyä, suositeltu 10w30 Ei-synteettinen moottoriöljy on lisättävä.

### ⚠️ HUOMAUTUS

ÄLÄ yritä pyörittää tai käynnistää moottoria ennen kuin sen öljymäärä on täynnä ja siihen on lisätty oikeaa, suositeltua öljytyyppiä. Näiden ohjeiden laiminlyönnistä generaattorille aiheutuvat vauriot mitätöivät takuun.

### 🗨️ HUOMIO

Generaattorin roottorissa on suljettu, esivoideltu kuulalaakeri, joka ei vaadi lisävoitelua koko laakerin eliniän aikana.

### 🗨️ HUOMIO

Suosittelu öljytyyppi tyypilliseen käyttöön on **10W-30:n moottoriöljy**. Tästä huolimatta tyypillisessä käytössä, moottorin sisäänajojakson ensimmäiset 5 tuntia mukaan lukien, voidaan käyttää tavanomaisia öljyjä, jotka on esitetty ja lueteltu "Suositeltava moottoriöljytyyppi" -kaaviossa.

Jos generaattoria käytetään äärimmäisissä lämpötiloissa, katso ohjetta "Suositeltava moottoriöljytyyppi" kaaviosta.

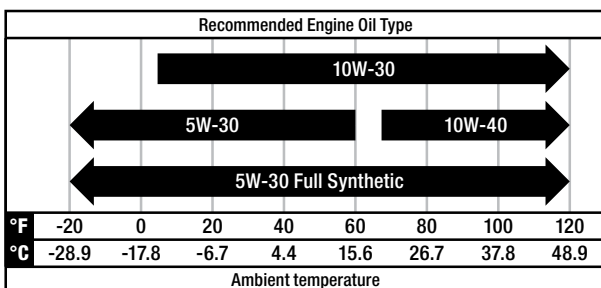

1. Sijoita generaattori tasaiselle, vaaterissa olevalle alustalle.

2. Irrota öljytäyttökorkki/mittatikku lisätäksesi öljyä.
3. Lisää öljyä 20.3 fl. oz. / 0.6 qt. (0.6 L) (ei sisälly toimitukseen) suppilolla ja aseta öljytäyttökorkki / mittatikku takaisin paikoilleen. ÄLÄ TÄYTÄ LIIKAA.

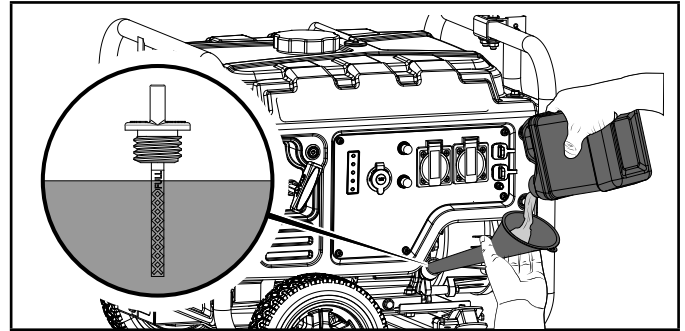

4. Tarkista moottoriöljytaso ennen jokaista käyttökertaa ja lisää öljyä tarvittaessa.

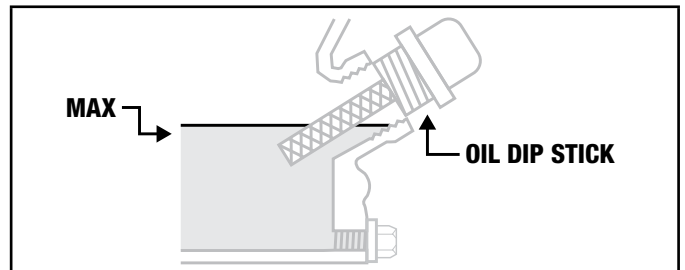

### 🗨️ HUOMIO

Tarkista öljyt usein sisäänajon aikana. Katso huolto-osioista suositellut huoltovälit.

### ⚠️ HUOMAUTUS

Tämä moottori sammuu öljyn määrän ollessa liian vähäinen, ja käynti pysähtyy, kun kampikammion öljymäärä laskee alle kynnystason.

### ⚠️ HUOMAUTUS

Hyvänä yleisenä nyrkkisääntönä öljyn täyttöaukon 2 alimman kierteen on oltava öljyn peitossa. Varmista aina, että generaattori on suorassa, äläkä koskaan kallista generaattoria tarkistaaksesi öljytasoja.

### 🗨️ HUOMIO

Ensimmäiset 5 käyttötuntia ovat yksikön sisäänajojakso. Taukojakson aikana tulee käyttää 50 % tai vähemmän käyttötehosta. Vaihda kuormaa ajoittain, jotta staattorin käämit voivat kuumentua ja jäähtyä. Kuorman säätäminen muuttaa hieman myös moottorin nopeutta ja auttaa männänrenkaita asettumaan. Vaihda öljy 5 tunnin sisäänajojakson jälkeen.

**HUOMIO**

Viiden tunnin sisäänajojakson jälkeen voidaan käyttää synteettistä öljyä. Synteettisen öljyn käyttö ei pidennä suositeltua öljynvaihtoväliä. Täyssynteettinen 5W-30-öljy helpottaa käynnistystä kylmässä ympäristössä < 5 °C (41 °F).

**Polttoaineen lisääminen****VAARA**

Polttoaine ja polttoainehöyryt ovat helposti syttyviä ja erittäin räjähtäviä.

ÄLÄ sytytä tai polta savukkeita. Tulipalo tai räjähdys voi aiheuttaa vakavia palovammoja tai kuoleman.

Täytä tai tyhjennä polttoainetta vain ulkona hyvin tuulettuvassa tilassa. ÄLÄ pumpkaa bensiiniä suoraan generaattoriin. Käytä hyväksytyä säiliötä polttoaineen siirtämiseksi generaattoriin.

Älä koskaan käytä rikkoutunutta, leikattua, revittyä tai vaurioitunutta bensiinisäiliötä, bensiinkanisteria, tai mitä tahansa muuta polttoaineen käsittelyosaa.

ÄLÄ täytä polttoainesäiliötä liikaa. Pidä polttoaine aina suojassa kipinöiltä, avotulelta, merkkivaloilta, lämmöltä ja muista syttymislähteistä.

Käytä puhdasta, tuoretta, normaalia ja lyijytöntä polttoainetta, jonka oktaaniarvo on vähintään 87 ja etanolipitoisuus alle 10 tilavuusprosenttia. 

ÄLÄ sekoita öljyä polttoaineeseen.

1. Irrota bensiinin korkki.
2. Lisää hitaasti bensiini säiliöön. Tankki on täynnä, kun bensiini saavuttaa näytöllä punaisen ympyrän. ÄLÄ TÄYTÄ LIIKAA. Polttoaine voi laajentua täyten jälkeen. Polttoainesäiliössä tarvitaan vähintään 6,4 mm tyhjää tilaa polttoaineen laajenemisen varalta. Suositus on yli 6,4 mm (1/4 tuumaa). Polttoaine voi tulla ulos säiliöstä laajenemisen seurauksena, jos se on liian täynnä, ja se voi vaikuttaa generaattorin käyttäytymiseen. Arvioitu polttoainetaso näkyy polttoainesäiliön päällä olevassa polttoainemittarissa.

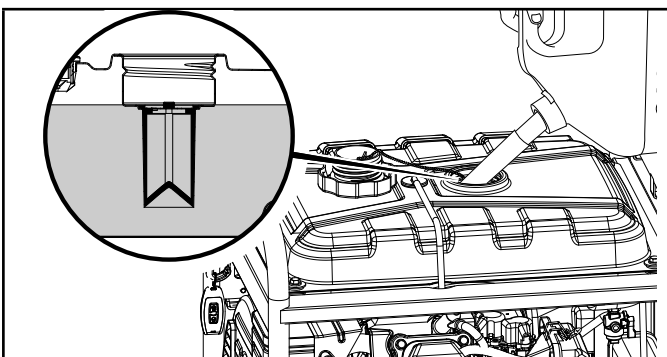

3. Ruuvaa polttoainesäiliön korkki paikalleen ja pyyhi pois vuotanut polttoaine.

**HUOMAUTUS**

Käytä lyijytöntä polttoainetta, jonka oktaaniarvo on vähintään 87 ja etanolipitoisuus alle 10 tilavuusprosenttia.

ÄLÄ sytytä savukkeita tai tupakoi säiliötä täytettäessä.

ÄLÄ sekoita öljyä ja bensiiniä keskenään.

ÄLÄ täytä polttoainesäiliötä liikaa. Täytä säiliö noin 6,4 mm (1/4 tuumaa) ylärajasta, jotta polttoaineelle jää tilaa laajentua.

ÄLÄ pumpkaa bensiiniä huoltoasemalla suoraan generaattoriin. Siirrä bensiini generaattoriin hyväksyn polttoainekanisterin avulla.

ÄLÄ täytä polttoainesäiliötä sisätiloissa.

ÄLÄ täytä polttoainesäiliötä moottorin käydessä tai ollessa kuuma.

**VAROITUS**

Bensiinin kaataminen liian nopeasti polttoainesuodattimen läpi voi johtaa bensiinin roiskumiseen generaattorin ja käyttäjän päälle täyten aikana.

**HUOMIO**

Generaattorimoottori toimii hyvin etanolisekoitepolttoaineilla, joissa 10 Prosenttia tai vähemmän etanolia. Etanoli-bensiiniseosta käytettäessä on huomioitava joitain asioita:

- Etanoli-bensiiniseokset voivat imeä enemmän vettä kuin pelkkä bensiini.
- Nämä seokset voivat lopulta erottua ja jättää vettä tai vetistä lietettä säiliöön, polttoaineventtiiliin ja kaasuttimeen. Pilaantunut polttoaine voi imeytyä kaasuttimeen ja aiheuttaa vahinkoa moottorille ja/tai vaaratilanteita.
- Jos käytetään polttoaineen stabilointiainetta varmista, että se on formuloitu toimimaan etanoli-bensiiniseosten kanssa.
- Mahdolliset vahingot tai vaarat, jotka aiheutuvat yli 10 tilavuusprosentin etanolisekoitetun bensiinin käytöstä, väärin varastoidusta bensiinistä ja/tai väärin muotoilluista stabilointiaineista, eivät kuulu valmistajan takuun piiriin.

On suositeltavaa sulkea bensiinin syöttö aina ja ajaa järjestelmässä oleva polttoaine loppuun jokaisen käytön jälkeen. Katso pidempiaikaisen varastoinnin erilliset ohjeet.

## Maadoitus

Generaattorisi on kytkettävä oikein asianmukaiseen maadoitukseen sähköiskun estämiseksi.

### VAROITUS

Generaattorin maadoittamatta jättäminen voi johtaa sähköiskuun.

Generaattorin runkoon kytketty maadoitusliitin on asennettu valmiiksi (katso sijainti kohdasta Säätimet ja ominaisuudet). Etämaadoitusta varten tulee kytkeä vankka (vähintään 12 AWG) kuparijohdin generaattorin maadoitusliittimen ja maadoituksessa kulkevien kuparitankojen väliin. Suosittelemme, että otat yhteyttä valtuutettuun sähköasentajaan varmistaaksesi paikallisten sähkömääräysten noudattamisen.

#### Kelluva neutraali\*

- Nollapiiri **EI OLE** sähköisesti kytketty generaattorin runkoon / maahan.
- Generaattori (staattorin käämi) on eristetty rungosta ja vaihtovirtapistokkeen maadoitustapista.
- Sähkölaitteet, jotka vaativat maadoitetun pistokeliitännän, eivät toimi, jos pistorasian maadoitustappi ei ole toiminnassa.

#### Nolla kytketty runkoon\*

- Nollapiiri **ON** sähköisesti kytketty generaattorin runkoon / maahan.
- Generaattorijärjestelmän maa yhdistää alarungon poikkipalkin laturin alapuolelle. Järjestelmän maadoitus on kytketty AC-neutraalijohtoon.

\*Katso määritetyt maadoitustyytit Tekniset tiedot -osiosta.

## KÄYTTÖ

### Generaattorin sijoittaminen

#### VAROITUS

ÄLÄ KOSKAAN käytä asenna tätä generaattoria ahtaisiin tiloihin, kuten rakennuksiin, autotalliin, kellariin, ryömintätilaan, vajaan, ajoneuvoon, koteloon tai kaappiin, mukaan lukien virkistysajoneuvon generaattorilokero.

ÄLÄ KOSKAAN käytä tai käynnistä generaattoria maastoauton, asuntoauton, perävaunun, kuorma-auton sängyn (säännölliset sivut, litteät tai muut kokoonpanot) takana, portaiden alla, portaissa, seinien tai rakennusten vieressä tai muussa paikassa, joka ei salli generaattorin riittävää jäähdytystä tai pakokaasun asianmukaista poistumista äänenvaimenninjärjestelmästä.

Tämän generaattorin käyttöä tai varastointia ei suositella märissä sääolosuhteissa, kuten sateessa tai lumessa. Generaattorin käyttö märissä olosuhteissa voi johtaa vakavaan loukkaantumiseen tai kuolemaan sähköiskun vuoksi. Jos sitä on käytettävä kostealla tai märällä säällä, on käytettävä suositeltua peitettä turvallisuuden vuoksi.

Joissakin USA:n osavaltioissa voidaan vaatia, että generaattorit rekisteröidään paikalliseen sähköyhtiöön, kun niitä käytetään rakennustyömailla, ja niihin voidaan soveltaa lisäsääntöjä ja määräyksiä. Ota yhteyttä paikalliseen kuntaviranomaiseen.

Generaattoria tulee aina käyttää tasaisella, vaaterissa olevalla alustalla (vaikka se ei olisi käytössä).

Generaattorien tulee olla vähintään 1,5 m:n etäisyydellä kaikesta palavasta materiaalista.

Generaattorien kaikilla sivuilla on oltava vähintään 91,4 cm tyhjä tila ilmavirtausta varten, jotta jäähdytys, huolto ja ylläpito ovat riittävän tehokkaita.

#### VAROITUS

Sijoita generaattori hyvin ilmastoituun tilaan. ÄLÄ sijoita generaattoria tuuletusaukkojen tai imuaukkojen läheisyyteen, josta pakokaasu voi vetäytyä ahtaisiin tiloihin tai tiloihin, joissa on ihmisiä.

Ota huomioon tuuli- ja ilmavirrat generaattoria sijoittaessasi.

Anna generaattoreiden aina jäähtyä kunnolla ennen kuljetusta tai varastointia.

Asianmukaisten turvatoimenpiteiden noudattamatta jättäminen voi johtaa henkilövahinkoon, generaattorin vaurioitumiseen ja valmistajan takuun mitätöimiseen.

**VAROITUS**

Käytön aikana äänenvaimentimet ja pakokaasut kuumenevat. Jos riittävää jäähdytys- ja ilmankiertotilaa ei ole saatavana tai jos generaattori on tukossa tai peitetty, lämpötilat voivat kuumentua erittäin voimakkaasti ja aiheuttaa tulipalon.

**VAROITUS**

Älä asenna tai käytä tätä generaattoria äänenvaimentimen/pakokaasun poistolaitteen tai pakoputken jatkeen kera, muuten vahingoitat moottoria. Tämän noudattamatta jättäminen johtaa siihen, että takuu mitätöidään välittömästi ja irtisanotaan.

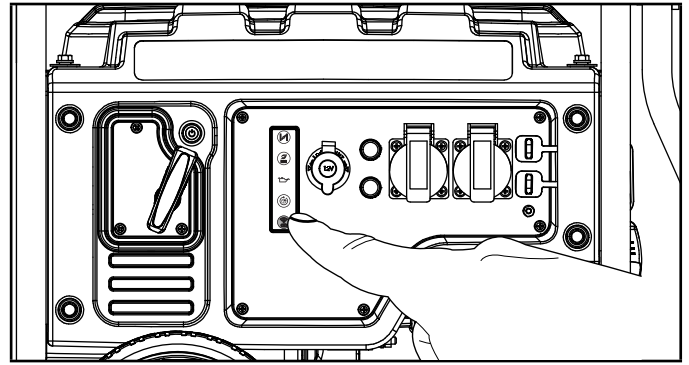

3. Paina kaukosäätimen STOP  -painiketta ja vapauta se. START/STOP-painike vilkkuu vihreänä kerran ja langaton asetuspainike vilkkuu sinisenä kerran osoittaakseen, että etäohjelma on poistettu.

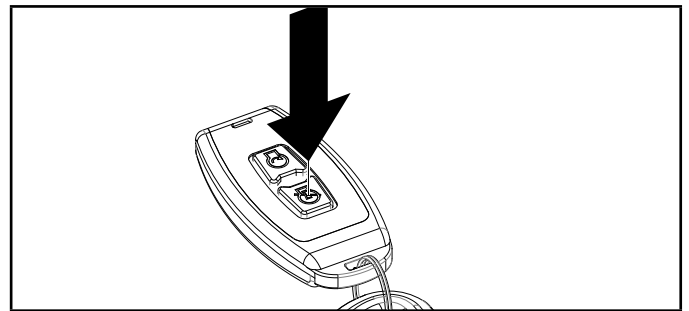

4. Paina kaukosäätimen STOP  -painiketta ja vapauta se. START/STOP-painike vilkkuu vihreänä kerran ja langaton asetuspainike vilkkuu sinisenä jälleen kerran sinisenä osoittaakseen, että kaukosäädin on ohjelmoitu.

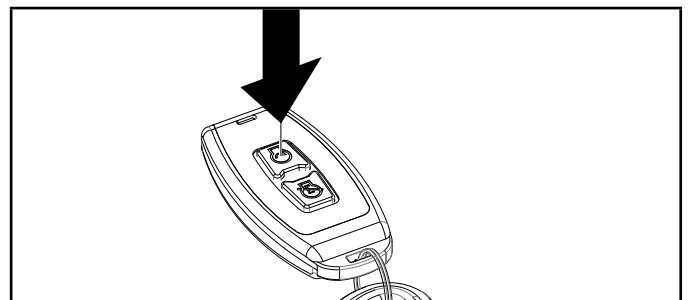

5. Pidä langatonta asetuspainiketta painettuna noin kolmen (3) sekunnin ajan, kunnes langattoman asetuspainikkeen sininen valo sammuu ja START/STOP-painikkeen vihreä valo vilkkuu kerran sekunnissa osoittaen, että se on "STANDBY" -tilassa.
6. Käynnistä moottori painamalla kaukosäätimen START-painiketta ja seuraa STOP-etäohjeita varmistaaksesi, että kaukosäätimet toimivat oikein.

**Ylijännitesuoja**

Elektroniikkalaitteet, mukaan lukien tietokoneet ja monet ohjelmoitavat laitteet, käyttävät komponentteja, jotka on suunniteltu toimimaan kapealla jännitealueella ja joihin hetkelliset jänniteenvaihtelut voivat vaikuttaa. Jännitteen heilahteluja ei voida estää, mutta voit suojata herkkiä elektronisia laitteita.

- Asenna CSA & UKCA -sertifioidut UL1449-lisälaitteiden ylijännitesuojat herkkiä laitteita syöttäviin pistorasioihin. Ylijännitesuojat toimitetaan yhdelle tai useammalle pistorasialle. Ne on suunniteltu suojaamaan käytännöllisesti katsoen kaikilta lyhytaikaisista jänniteenvaihteluilta.

**Langaton asetuspainike**

Langaton asetuspainike on ominaisuus, jonka avulla käyttäjä synkronoi kaukosäätimen avaimenperän generaattoriin. Generaattoriin voidaan synkronoida generaattoriin enintään kaksi etäavaimenperää kerrallaan. Nollaa kaukosäädin tai synkronoi kaksi kaukosäädintä noudattamalla seuraavia vaiheita:

1. Paina START/STOP-painiketta kerran generaattorin etupaneelissa. Painike vilkkuu vihreänä kerran sekunnissa.

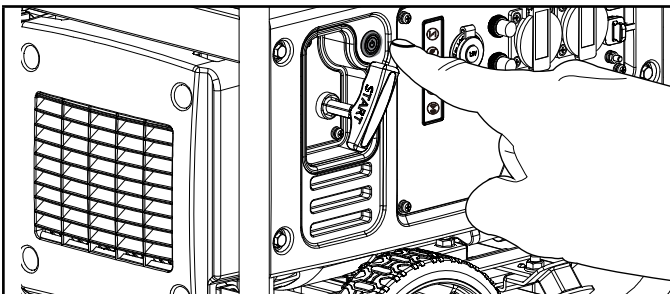

2. Pidä langatonta asetuspainiketta painettuna noin kolmen (3) sekunnin ajan. Langaton asetuspainike palaa sinisenä ja START/STOP-painike lakkaa vilkkumasta.

**HUOMIO**

Generaattoriin voidaan synkronoida generaattoriin kaksi kaukoavaimenperää kerrallaan.



**HUOMIO**

Kaukoavaimenperän pariston vaihtaminen ei välttämättä edellytä, että käyttäjä nolaa kaukosäätimen. Jos kaukoavaimenperä ei toimi akun vaihdon jälkeen, jatka seuraamalla langattoman asetuspainikkeen ohjeita.

**Moottorin käynnistäminen**

1. Sijoita generaattori tasaiselle, vaaterissa olevalle alustalle.
2. Käännä polttoaineventtiili ON-asentoon.

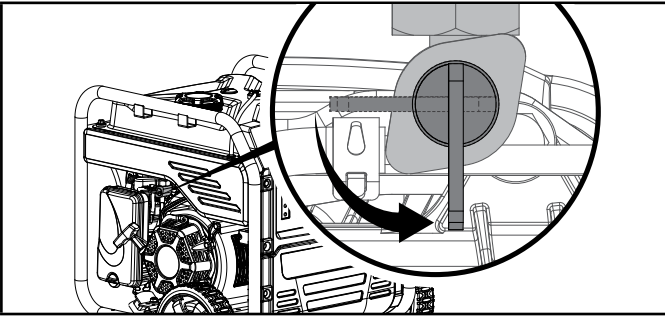
**Langaton etäkäynnistys**

Langaton etäkäynnistys on mahdollista 80 metrin päässä generaattorista.

**ÄLÄ yritä säätää rikastinta. Etä- ja sähköjärjestelmä sulkevat ja avaavat rikastimen automaattisesti.**

1. Paina START/STOP-painiketta kerran. Painike vilkkuu vihreänä.

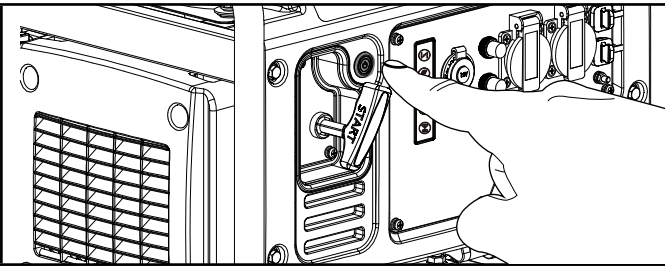

2. Paina ja vapauta kaukosäätimen "START" -painiketta. ÄLÄ pidä painiketta painettuna, vaan paina painiketta vain kerran. Moottori yrittää käynnistyä kuusi kertaa.

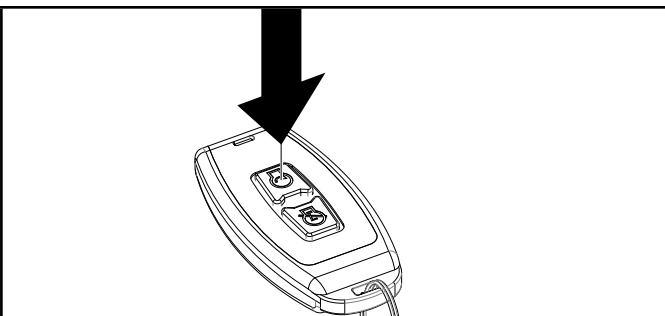
**Sähkökäynnistys:**

ÄLÄ yritä säätää rikastinta. Etäjärjestelmä sulkee ja avaa rikastimen automaattisesti.

1. Paina START/STOP-painiketta kerran. Painike vilkkuu vihreänä, mutta generaattori ei yritä käynnistyä.

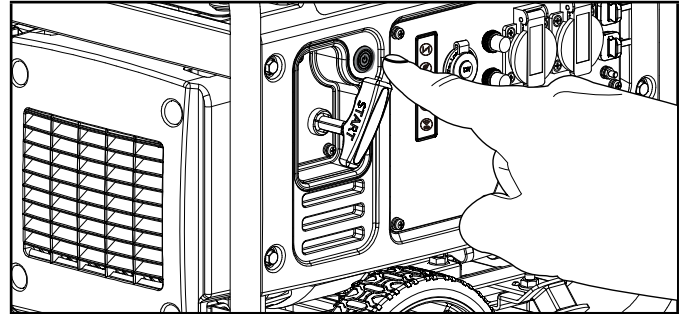

2. Paina START/STOP-painiketta toisen kerran. Painike vilkkuu nyt vihreänä kerran puolella sekunnissa ja generaattori yrittää käynnistyä. Aloitusyrityksiä on kaikkiaan kuusi (6). Kun generaattori käynnistyy, painikkeen valo muuttuu kiinteäksi vihreäksi.

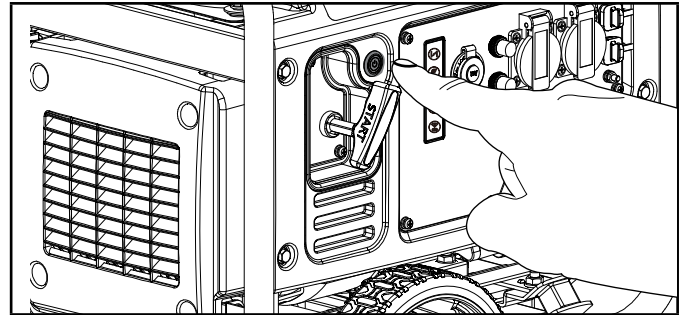
**Manuaalinen käynnistys:**

1. Kytke irti kaikki sähkökuormat generaattorista. Älä koskaan käynnistä tai pysäytä generaattoria, kun siihen liitetyt laitteet ovat päällä.
2. Paina START/STOP-painiketta kerran. Painike vilkkuu vihreänä.

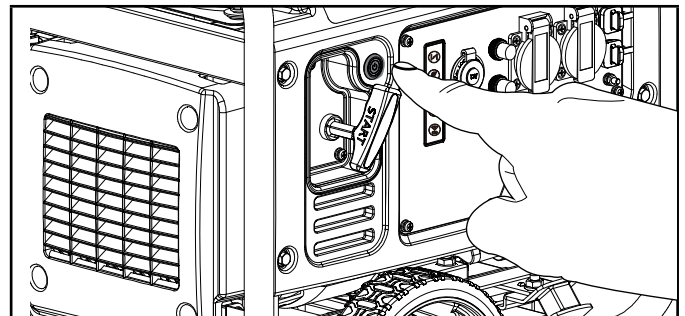

3. Paina kuristinpainiketta, kunnes se palaa vihreänä.

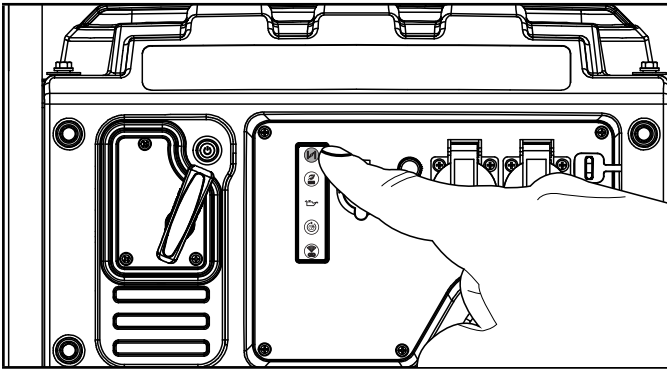

4. Vedä käynnistysnarusta hitaasti, kunnes tunnet vastusta, ja vedä sitten narusta nopeasti. Jos tarvitaan useita vetoja tai käynnistys tapahtuu kylmässä ympäristön lämpötilassa < 15 °C (59 °F), katso alla olevat ilmoitukset.

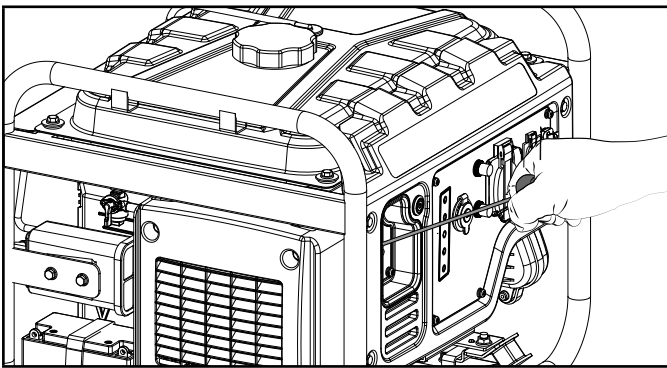

5. Paina kuristinpainiketta, kunnes se ei enää palaa vihreänä.

### HUOMIO

Jos moottori käynnistyy, mutta ei jatka käymistä varmista, että generaattori on tasaisella ja vaaterissa olevalla pinnalla. Moottori on varustettu alhaisen öljytason anturilla, joka estää moottoria käymästä, jos öljymäärä laskee kriittisen kynnyksen alapuolelle.

## Akku

### HUOMIO

Kun START/STOP-painike painetaan "STANDBY" -tilaan, painike vilkkuu vihreänä, jos akku lähettää virtaa. Jos painike ei vilku vihreänä "STANDBY" -tilassa, tarkista, että akkuyhteys on edelleen hyvä.

### HUOMIO

Mukana toimitettu 12 V: n akku latautuu uudelleen moottorin ollessa käynnissä, mutta on myös suositeltavaa, että akku ladataan täyteen vähintään kerran kuukaudessa tai sitä ylläpidetään virtalaturilla tai akun ylläpitäjillä (ei sisälly toimitukseen), varsinkin jos generaattoria ei käytetä säännöllisesti. Toimitetut akut kuuluvat 1 vuoden takuun piiriin, mutta ne eivät sisälly tarjottuun laajennettuun 3 vuoden takuuajkaan.

## Sähkökuormien kytkeminen

Anna moottorin vakautua ja lämmitä muutama minuutti käynnistuksen jälkeen.

Yhdistä pistoke ja kytke päälle haluamasi 220-240 voltin yksivaiheinen vaihtovirta, 50 Hz.

- ÄLÄ kytke 3-vaiheisia kuormia generaattoriin.
- ÄLÄ ylikuormita generaattoria.

### VAROITUS

Muista aina kytkeä laitteesi suoraan generaattoriin, äläkä kytke generaattorin virtajohtoa mihinkään pistorasiaan tai kotisi katkaisijapaneeliin. Generaattorin kytkeminen kotiin tuleviin sähköyhtiön voimalinjoihin tai toiseen, "takaisinsyötöksi" kutsuttuun virtalähteeseen, on vaarallinen käytäntö, joka on laitonta monissa USA:n osavaltioissa ja kunnissa.

Väärin toteutettuna tämä toimenpide voi vahingoittaa generaattoriasi ja laitteitasi. Lisäksi se voi aiheuttaa vakavan vamman tai kuoleman sinulle tai sähköasentajalle, joka yrittäessään korjata virtakatkoa naapurustossa saattaa yllättäen saada vastaansa korkean jännitteen sähkölinjassa ja saada kohtalokkaan sähköiskun.

Jos asennus on tehty väärin eikä sovellettavien lakien ja sääntöjen mukaisesti, ja tällä tavalla tehty toimenpide löytyy kodistasi, saatat joutua maksamaan sakkoja, tai sähköyhtiö voi katkaista virran kodistasi, vaikka vammoja ei olisikaan aiheutettu.

Jos generaattori kytketään rakennuksen sähköjärjestelmään, näiden liitäntöjen on eristettävä generaattorin teho sähköverkosta. Olet vastuussa siitä, että generaattorisi sähkö ei johdu takaisin sähköverkkoihin. Näiden liitäntöjen on oltava kaikkien sovellettavien lakien ja määräysten mukaisia – Pyydä paikallista sähköyhtiötä tai pätevää sähköasentajaa asentamaan tämä liitäntä oikein.

## Älä ylikuormita generaattoria

### Kapasiteetti

Noudata näitä yksinkertaisia ohjeita laskeaksesi käyttötarkoituksesi kannalta tarpeellinen käyttö- ja käynnistysteho:

1. Valitse sähkölaitteet, joita aiot käyttää samanaikaisesti.
2. Näiden kohteiden käytönaikainen wattien kokonaismäärä. Tämä on se määrä tehoa, joka tarvitaan niiden pitämiseen käynnissä.
3. Tunnista kaikkien vaiheessa 1 yksilöityjen laitteiden suurin lähtöteho. Lisää tämä numero vaiheessa 2 laskettuun numeroon. Käynnistysjännite on ylimääräinen virranpurkaus, jota tarvitaan joidenkin sähkökäyttöisten laitteiden käynnistämiseen. Kohdassa "Virranhallinta" lueteltujen vaiheiden noudattaminen takaa, että vain yksi laite käynnistyy kerrallaan.
4. Jos generaattorin teho katkaistaan ylikuormitustilan vuoksi, minkä vaihtovirran ylikuormituksen vilkkuva valo osoittaa, vähennä kuormaa irrottamalla yksi tai useampi laite ja jatka siten normaalia toimintaa painamalla vaihtovirran ylikuormituksen nollauspainiketta ennen generaattorin uudelleenkäynnistämistä normaalin toiminnan jatkamiseksi.

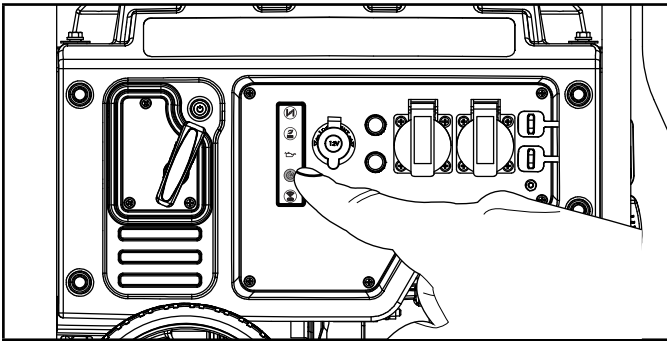

### Virranhallinta

Käytä seuraavaa kaavaa muuntaaksesi jännite ja ampeerit wateiksi:

$$\text{Voltti} \times \text{ampeeri} = \text{watti}$$

Voit pidentää generaattorisi ja siihen liitettyjen laitteiden käyttöikää lisäämällä sähkökuormaa seuraavia ohjeita noudattaen:

1. Käynnistä generaattori ilman sähkökuormaa.
2. Anna moottorin käydä useita minutteja ja lämmitä.
3. Kytke virta ja käynnistä ensimmäinen laite. On parasta kiinnittää ensin laite, jolla on suurin kuorma.
4. Anna moottorin tasaantua.
5. Kytke virta ja käynnistä seuraava laite.
6. Anna moottorin tasaantua.
7. Toista vaiheet 5-6 jokaisen uuden laitteen kohdalla.

### HUOMIO

Älä koskaan ylitä määritettyä kapasiteettia lisättäessä kuormia generaattoriin.

## Säästötila (Eco)

Eco-tilan painike voidaan aktivoida polttoaineenkulutuksen ja melun minimoimiseksi, kun yksikköä käytetään pienennetyn sähkötehon aikana. Eco-tila antaa moottorin käydä joutokäynnillä, kun sitä ei käytetä.

Moottorin käyntinopeus normalisoituu, kun sähköinen kuorma kytketään. Kun säästökytkin on pois päältä, moottori käy jatkuvasti normaalilla kierrosluvulla.

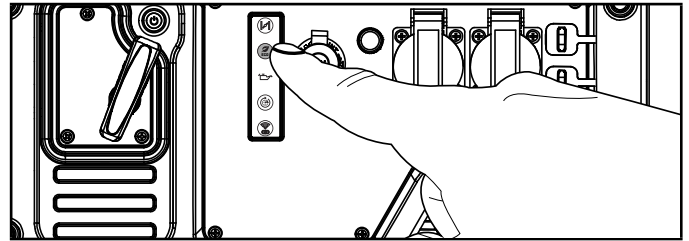

### HUOMAUTUS

Jos sähkökuormitus on korkea tai hetkellinen vaihtelu suurta, Eco-tilan PITÄÄ OLLA kytkettynä pois päältä.

## Rinnakkaiskäyttö

Champion-malli CPG4000DHY-EU on rinnakkaisvalmis ja sitä voidaan käyttää samanaikaisesti toisen Champion-yksikön kanssa käytettävissä olevan kokonaistehon lisäämiseksi. Rinnakkaiskäyttöön tarvitaan Champion-malli 75500i-UK rinnakkaisarja (myydään erikseen). Tilaa yhteensopivien mallien luettelo asiakaspalvelusta soittamalla numeroon +44(0)1942-715-407 tai käy osoitteessa [www.championpowerequipment.com](http://www.championpowerequipment.com).

Yksityiskohtaiset ohjeet kytkettyjen generaattoreiden rinnakkaisasennuksesta ja käytöstä ovat sarjan käyttöohjeissa.

## Moottorin pysäyttäminen

### Etäpysäytys

1. Sammuta kaikki sähköiset kuormat. Älä koskaan käynnistä tai pysäytä generaattoria, kun siihen liitetyt laitteet ovat päällä.
2. Anna generaattorin käydä ilman kuormaa useita minutteja moottorin ja generaattorin sisäisten lämpötilojen tasaamiseksi.
3. Paina kaukosäätimen "STOP" -painiketta.

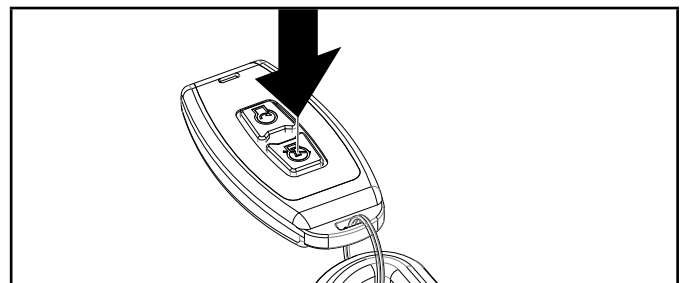

**HUOMIO**

Moottori sammuu, mutta START/STOP-painike pysyy "STANDBY" -tilassa 12 tuntia ja polttoaineventtiili pysyy "ON" -asennossa odottamassa seuraavaa käynnistysohjetta.

Sulje generaattori kokonaan, varmista, että START/STOP-painike on "OFF" -tilassa eikä enää vilku vihreänä ja polttoaineventtiili on kytketty "OFF" -asentoon, kun generaattoria ei käytetä pitkään aikaan.

**HUOMIO**

Akun virta vedetään, kun generaattori on valmiustilassa (START/STOP-painike vilkkuu vihreänä).

Generaattori pysyy valmiustilassa 12 tuntia, jos se sammutetaan kaukosäätimellä.

Voit kytkeä valmiustilan manuaalisesti pois päältä pitämällä kaukosäätimen "STOP" -painiketta painettuna 5 sekunnin ajan tai pitämällä ohjauspaneelin START/STOP-painiketta painettuna 5 sekunnin ajan. RCM ei enää kuluta akkua tai odota etäsignaalia. Tämä ilmaistaan siten, että START/STOP-painike ei enää vilku.

**Manuaalinen pysäytys**

1. Sammuta ja irrota kaikki kytketyt sähkökuormat. Älä koskaan käynnistä tai pysäytä generaattoria, kun siihen liitetyt laitteet ovat päällä.
2. Anna generaattorin käydä ilman kuormaa useita minutteja moottorin ja generaattorin sisäisten lämpötilojen tasaamiseksi.
3. Paina START/STOP-painiketta.

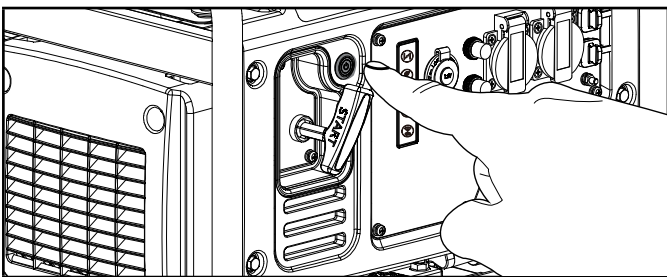

4. Käännä polttoaineventtiili OFF-asentoon.

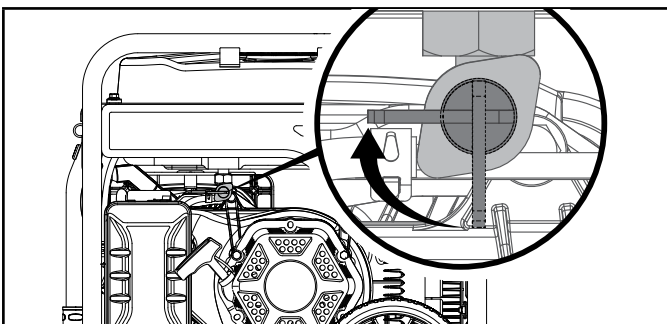

**Tärkeää:** Varmista aina, että START/STOP-painike on "OFF" eikä valaistu ja polttoaineventtiili on "OFF" -asennossa, kun generaattoria ei käytetä pitkään aikaan.

**HUOMIO**

Jos moottoria ei käytetä vähintään kahteen (2) viikkoon, katso kohdasta *Varastointi* lisätietoja moottorin ja polttoaineen asianmukaisesta varastoinnista.

**Generaattorin siirtäminen**

- ÄLÄ KOSKAAN nosta tai kuljeta generaattoria taitettavan kahvan avulla.
  - Aseta generaattori aina pyöriille pystyasentoon.
  - Sammuta AINA generaattori ja varmista, että polttoaineventtiili on kiinni.
  - Varmista AINA, että moottori ja äänenvaimennin ovat jäähtyneet, jotta generaattoria voidaan käsitellä turvallisesti (yleensä 15-30 minuuttia).
1. Aloita nostamalla taitettava kahva, joka löytyy pyörien vastakkaiselta puolelta.
  2. Kallista generaattorin päätä kahvan avulla hieman maasta, kunnes pyörät ovat tasapainossa.
  3. Rullaa generaattori tasapaino säilyttäen haluttuun paikkaan.

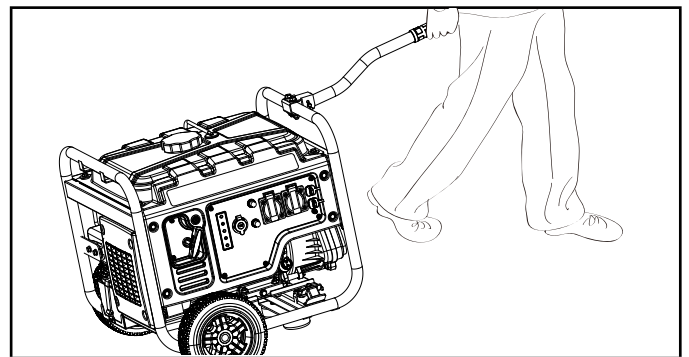

- ÄLÄ KOSKAAN kallista generaattoria sivuttain liikuttaessasi sitä.
- Näiden ohjeiden noudattamatta jättäminen voi johtaa henkilövahinkoihin tai generaattorin vaurioitumiseen.

**Käyttö korkealla**

Ilman tiheys korkealla on suurempi kuin merenpinnan tasolla. Moottorin teho laskee ilmassa ja ilman ja polttoaineen suhteen vähentyessä. Moottorin teho ja generaattorin teho vähenevät noin 3,5 % jokaista merenpinnan korkeuden ylittävää 300 metriä kohden. Suurissa korkeuksissa pakokaasupäästöjen lisääntyminen voi myös johtua ilma-polttoainesuhteen lisääntyneestä rikastumisesta. Muita korkean ongelmia voivat olla kovat käynnistykset, lisääntynyt polttoaineenkulutus ja sytytystulppien likaantuminen.



CPE voi toimittaa suurille korkeuksille tarkoitettun kaasuttimen pääsuuttimen lievittääkseen muita korkean käytön ongelmia kuin luonnollista virtahäviötä. Vaihtoehtoinen pääsuutin ja asennusohjeet ovat saatavissa ottamalla yhteyttä Technical Support Team . Asennusohjeet ovat saatavana myös CPE-verkkosivuston teknisestä tiedotteesta.

Osanumero ja suositeltava vähimmäiskorkeus korkealla käytettävän kaasuttimen pääsuuttimen käyttämiseen on lueteltu seuraavassa taulukossa.

Oikean pääsuuttimen valintaa varten pitää tunnistaa kaasuttimen malli. Tätä tarkoitusta varten koodi on leimattu kaasuttimen sivulle. Valitse oikea suuttimen osanumero, joka vastaa kaasuttimesta löytyvää kaasuttimen koodia.

Carb. Koodi	Käyttö korkealla merenpinnasta Suuttimen osanumero	Korkeusalue
P22-16-H	27.131017.01.01	1067 m (3,500 ft.)

### VAROITUS

Käyttö vaihtoehtoisella pääsuuttimella suositellun minimikorkeuden alapuolella olevissa korkeuksissa voi vahingoittaa moottoria. Alemmissa korkeuksissa on käytettävä alun perin toimitettua vakiomallin pääsuutinta. Moottorin käyttäminen väärällä moottorin kokoonpanolla tietyllä korkeudella voi lisätä sen päästöjä ja vähentää polttoainetehokkuutta ja suorituskykyä.

## HUOLTO

Varmista, että generaattori pysyy puhtaana ja että sitä varastoidaan oikein. Käytä laitetta vain tasaisella alustalla puhtaassa ja kuivassa käyttöympäristössä. ÄLÄ altista laitetta ääriolosuhteille, liialliselle pölylle, lialle, kosteudelle tai syövyttävälle höyryille.

### VAROITUS

Älä koskaan käytä vaurioitunutta tai viallista generaattoria.

### VAROITUS

Väärä huolto mitätöi takuun.

### HUOMIO

Lue ja ymmärrä päästövalvontalaitteiden ja -järjestelmien huoltovastuu tämän käyttöohjeen päästöjenrajoituksen takuulausekkeessa.

Omistaja/käyttäjä on vastuussa kaikista määräaikaishuolloista.

Suorita kaikki määräaikaishuollot oikeaan aikaan.

Korjaa kaikki ongelmat ennen generaattorin käyttöä.

Ota yhteys huolto- tai varaosapalveluun Technical Support Team / +44(0)1942-715-407.

## Generaattorin puhdistaminen

### HUOMAUTUS

ÄLÄ suihkuta generaattoriin vettä suoraan.

Vesi voi päästä generaattoriin jäähdytysaukkojen kautta ja vaurioittaa generaattorin käämejä. Se voi saastuttaa polttoainejärjestelmän.

1. Puhdista generaattorin ulkopinnat kostealla liinalla.
2. Poista lika ja öljy pehmeällä harjalla.
3. Puhdista lika ja roskat generaattorista kompressorilla (25 PSI).
4. Tarkasta kaikki tuuletusaukot ja jäähdytysaukot varmistaaksesi, että ne ovat puhtaat ja esteettömät.

Tahattoman käynnistymisen estämiseksi pitää sytytystulpan johdin irrottaa ja maadoittaa ennen minkään huollon suorittamista.

## Moottoriöljyn vaihtaminen

Vaihda öljy moottorin ollessa lämmin. Katso öljytiedoista sopiva öljyalaatu käyttöympäristöllesi.

1. Irrota öljyn tyhjennystulppa 10 mm räikkävaimella (ei sisällä toimitukseen) ja jatkovarrella.

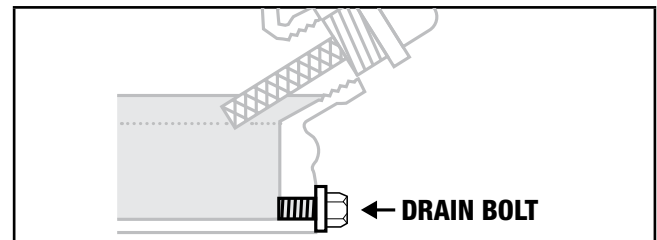

2. Anna öljyn valua kokonaan sopivaan astiaan.
3. Vaihda öljyn tyhjennystulppa.
4. Irrota öljyntäyttökorkki/mittatikku lisätäksesi öljyä.
5. Lisää öljyä kohdan "Moottoriöljyn lisääminen" mukaisesti. ÄLÄ TÄYTÄ LIIKAA. Öljyä ei sisällä rutiinihuoltoon.
6. Hävitä käytetty öljy hyväksytyssä jätehuoltolaitoksessa.

### HUOMIO

Kun öljyä on lisätty, silmämääräisessä tarkastuksessa tulee näkyä öljyä noin 1-2 kierteen mitalta täyttöaukosta. Jos käytät mittatikua öljytason tarkistamiseen, ÄLÄ ruuvaa mittatikua tarkistuksen aikana.

## Sytytystulpan puhdistaminen ja säätäminen

1. Irrota sytytystulpan johto.
2. Poista sytytystulppa sytytystulpan irrotustyökälulla 13/16 in. (21 mm) (ei mukana).
3. Tarkasta tulpan elektrodi. Sen on oltava puhdas eikä se saa olla kulunut syttymiseen tarvittavan kipinän tuottamiseksi.
4. Varmista, että sytytystulpan rako on 0.028-0.031 in. (0.7-0.8 mm).

### ⚠ HUOMAUTUS

Sytytystulpan säännöllisen puhdistamisen tai vaihtamisen laiminlyönti johtaa moottorin huonoon suorituskykyyn, huonoon polttoaineenkulutukseen tai moottorin osien vakaviin vaurioihin.

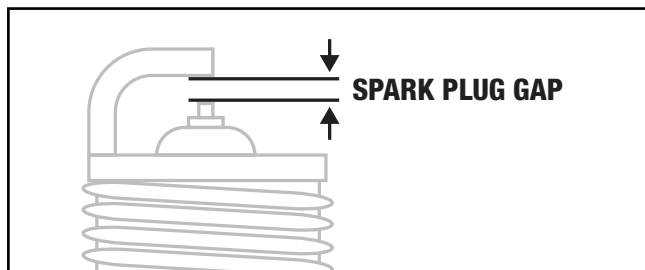

5. Katso sytytystulpan suosituksista [lisätietoja](#) tulpan vaihtamisesta.
6. Asenna pistoke kunnolla takaisin paikalleen.
7. Kiinnitä sytytystulpan johto pistokkeeseen.

## Ilmansuodattimen puhdistaminen

1. Irrota kansi, joka pitää ilmansuodattimen kokoonpanoon kääntämällä kiinnintä vastapäivään.
2. Poista vaahtomuovielementti.
3. Pese nestemäisessä pesuaineessa ja vedessä. Kuivaa huolellisesti puhtaalla liinalla.
4. Kyllästä puhtaalla moottoriöljyllä.
5. Kuivaa huolellisesti imukykyisellä liinalla ylimääräinen öljy pois.
6. Aseta suodatin paikalleen.
7. Kiinnitä ilmansuodattimen kansi uudelleen ja kiristä kiinnitin kääntämällä myötäpäivään.

## Kipinänestimen puhdistaminen

1. Anna moottorin jäähtyä kokonaan ennen kipinänestimen huoltoa.
2. Irrota kipinänestimen ritilä.
3. Poista hiilijäämät varovasti kipinänestimestä teräsharjalla.

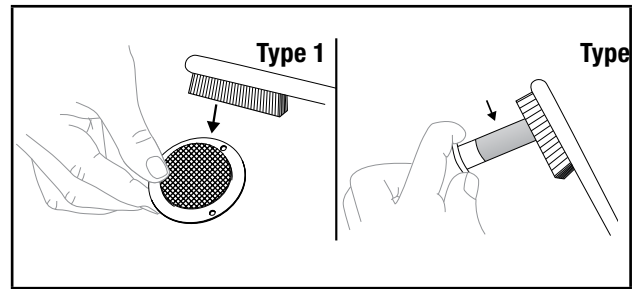

4. Vaihda kipinänestin, jos se on vaurioitunut.
5. Aseta kipinänestin äänenvaimentimeen ja kiinnitä kääntämällä käänteisessä järjestyksessä.

### ⚠ HUOMAUTUS

Kipinänestimen puhdistamatta jättäminen heikentää moottorin suorituskykyä.

### 🗨 HUOMIO

Lainsäädännössä ja hallinnollisissa vaatimuksissa ilmoitetaan, milloin ja missä kipinänestimiä vaaditaan. Kipinänestimiä tarvitaan tämän generaattorin käyttämiseen kansallismetsäalueilla. Kaliforniassa tätä generaattoria ei saa käyttää missään metsä-, pensaikko- tai ruohopeitteisessä maastossa, paitsi jos moottori on varustettu kipinänestimellä.

## Ohjaimen säätö

### ⚠ VAROITUS

Tehdasasetusten muuttaminen mitätöi takuun.

Ilma-polttoaineseosta ei voida säätää. Säätimen muuttaminen voi vahingoittaa generaattoriasi ja sähkölaitteitasi ja mitätöidä takuun. Technical Support Team / +44(0)1942-715-407 vastaa kaikista muista huolto- ja/tai säätötarpeista.

## Generaattorin akku

Generaattorisi on varustettu automaattisella akun latauspiirillä, joka lataa akun moottorin ollessa käynnissä. Akku ylläpitää asianmukaista latausta, jos laitetta käytetään säännöllisesti (noin joka toinen viikko). Jos akku käytetään harvemmin, akku on kytkettävä laturiin (sisältyy toimitukseen) tai akun ylläpitäjään, jotta akku pysyy oikein ladattuna.

Suurin latausnopeus ei saa ylittää 1,5 ampeeria. Noudata akkulaturin mukana toimitettuja ohjeita. Akku on ladattava täyteen vähintään kerran kuukaudessa. Jos akku ei pysty käynnistämään moottoria, moottori voidaan käynnistää vetämällä manuaalisesti moottorin käynnistysnarua. Jos akun jännite on erittäin alhainen, latauspiiri ei ehkä pysty lataamaan akku uudelleen. Siinä



tapauksessa akku on kytkettävä tavalliseen auton akkulatariin uudelleenlatausta varten, ennen kuin sitä voidaan käyttää.

### Akun irrottaminen

1. Poista suojakotelo akun mustasta miinusjohdosta.
2. Irrota musta miinusjohto (-) akun mustasta miinusnavasta (-) ja säilytä kantaruuvi ja mutteri.
3. Toista vaiheet 1-2 punaisen plusjohdon (+) kohdalla.
4. Säilytä akkua viileässä, kuivassa paikassa.

### Lataa akku

Akulla varustetun generaattorin kohdalla sähkökäynnistyksessä on noudatettava akkujen asianmukaista huolto- ja varastointiohjeita. Akun lataamiseen tulee käyttää virtalaturia tai akun ylläpitäjää generaattorin varastoinnin aikana. Suurin latausnopeus ei saa ylittää 1,5 ampeeria. Noudata ylläpitolaturin tai akun ylläpitäjälaitteen mukana toimitettuja ohjeita. Akku on ladattava täyteen vähintään kerran kuukaudessa.

### Etäohjaimen akku

#### 

- Osta aina oikean kokoinen ja oikean luokan akku, joka sopii parhaiten aiottuun käyttöön.
- Puhdista akun ja laitteen kontaktit ennen akun asentamista.
- Poista akut laitteista, joita ei käytetä pitkään aikaan.
- Irrota akut, jos ne ovat tyhjä tai jos tuotetta ei ole tarkoitus käyttää pitkään aikaan.



### Huoltovälit

Noudata seuraavassa huoltoaikataulussa ilmoitettuja huoltovälejä.

Huolla generaattoria useammin, jos työskentelet epäsuotuisissa olosuhteissa.

Technical Support Team / +44(0)1942-715-407 kertoo lähimmän CPE-sertifioitun huoltoliikkeen generaattorisi tai moottorin huoltotarpeita varten.



#### JOKA 8. TUNTI TAI ENNEN JOKAISTA KÄYTTÖÄ

-  Tarkista öljyn määrä
-  Puhdista ilman imuaukon ja äänenvaimentimen ympäriltä





#### ENSIMMÄISET 5 KÄYTTÖTUNTIA (SISÄÄNAJO)

-  Vaihda öljy



#### 50 TUNNIN VÄLEIN TAI VUOSITTAIN

-  Puhdista ilmansuodatin
-  Vaihda öljy, jos työskentelet raskaalla kuormituksella tai kuumassa ympäristössä

#### AINA 100 KÄYTTÖTUNNIN VÄLEIN TAI PÄIVITTÄIN

-  Vaihda öljy
-  Puhdista/säädä sytytystulppa
-  Puhdista kipinänestin
-  Puhdista polttoaineventtiilin suodatin\*

#### AINA 250 TUNNIN VÄLEIN

-  Puhdista palokammio\*
-  Tarkista/säädä venttiilin vällys \*

#### AINA 3 VUODEN VÄLEIN

-  Vaihda polttoaineletku\*

*Suorittavat asiantuntevat, kokeneet omistajat t*

## VARASTOINTI

### 

Seuraavia varotoimenpiteitä on noudatettava, jotta vältetään generaattorin vahingossa tapahtuva käynnistyminen varastoinnin aikana:

- Kun siirrät generaattorin säilytykseen, varmista, että START/STOP-painike on "OFF" eikä siinä pala valo, ja että polttoaineventtiili on asetettu "OFF" -asentoon.

### Lyhytaikainen varastointi (korkeintaan 30 päivää)

Etanolisekoitettu bensiini voi saostua ja tukkia kaasuttimen, jos generaattoria ei käytetä kuukauden aikana, tai kaasutinta ole tyhjennetty 4 viikon kuluessa.

1. Varmista, että kaikki laitteet on irrotettu generaattorista.
2. Käynnistä generaattori kohdassa *Moottorin käynnistys* annettujen ohjeiden mukaan.
3. Käännä polttoaineventtiili OFF-asentoon.
4. Anna moottorin käydä, kunnes polttoaineen puute on pysäyttänyt moottorin. Tämä kestää yleensä muutaman minuutin.
5. Jos aloitat kaukosäätimen käytön, paina START/STOP-painiketta vielä kerran varmistaaksesi, että generaattori on "POIS" eikä "STANDBY" -tilassa ja vilkkuu vihreänä.

## Keskipitkä varastointi (30 päivää - 1 vuosi)

Säiliössä olevan bensiinin enimmäissäilyvyys on enintään yksi vuosi, kun siihen on lisätty asianmukaista polttoaineen stabilointiaineita ja sitä varastoidaan viileässä, kuivassa paikassa.

1. Varmista, että kaikki laitteet on irrotettu generaattorista.
2. Lisää oikein formuloitua polttoaineen vakauttajaa säiliöön.
3. Käännä polttoaineventtiili "ON"-asentoon.
4. Käynnistä ja aja generaattoria 10 minuuttia, jotta käsitelty bensiini pyörii polttoainejärjestelmän läpi.

### 5. Vaihtoehto 1: Tyhjennä bensiini kaasuttimesta

5a. Sammuta generaattori painamalla START/STOP-painiketta. Jos aloitat kaukosäätimen käytön, paina START/STOP-painiketta vielä kerran varmistaaksesi, että generaattori on "POIS" eikä "STANDBY" -tilassa ja vilkkuu vihreänä.

5b. Käännä polttoaineventtiili OFF-asentoon.

5c. Käytä kaasuttimen tyhjennyspulttia tyhjentääksesi ylimääräisen bensiinin kaasuttimesta sopivaan astiaan. Käytä suppiloa (ja tarvittaessa sopivaa letkua) kaasuttimen tyhjennyspultin alla vuotamisen välttämiseksi.

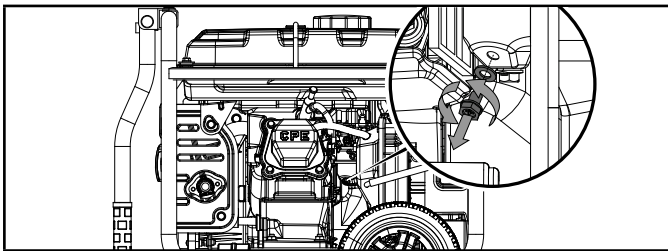

5d. Kun bensiini lakkaa virtaamasta kaasuttimesta, vaihda ja kiristä kaasuttimen tyhjennyspultti ja hävitä valutettu bensiini asianmukaisesti paikallisten määräysten tai ohjeiden mukaisesti.

### 6. Vaihtoehto 2: Kuivaksi ajaminen

6a. Kun generaattori on käynnissä, käännä polttoaineventtiili "OFF" -asentoon ja anna generaattorin käydä, kunnes moottori pysähtyy polttoaineen saannin täyden loppumisen vuoksi. Tämä voi kestää muutaman minuutin.

6b. Jos aloitat kaukosäätimen käytön, paina START/STOP-painiketta vielä kerran varmistaaksesi, että generaattori on "POIS" eikä "STANDBY" -tilassa ja vilkkuu vihreänä.

7. Irrota sytytystulpan hattu ja sytytystulppa ja kaada noin ruokalusikallinen öljyä sylinteriin.
8. Vedä kelausjohtoa hitaasti pyörittääksesi moottoria, levittääksesi öljyn ja voidellaksesi männän.
9. Asenna sytytystulppa ja sytytystulpan hattu takaisin.
10. Puhdista generaattori puhdistusohjeiden mukaisesti.
11. Säilytä generaattoria viileässä, kuivassa paikassa, joka ei ole suorassa auringonvalossa.

## Pitkäaikainen varastointi (yli 1 vuosi)

Yli vuoden varastointia varten bensiinisäiliö ja kaasutin on tyhjennettävä kokonaan bensiinistä.

1. Generaattorin on oltava pois päältä ja kaikki laitteet irrotettava. Varmista, että START/STOP-painike ei vilkku vihreänä ja on "STANDBY" -tilassa.
2. Käännä polttoaineventtiili "ON"-asentoon.
3. Käytä kaasuttimen tyhjennyspulttia tyhjentääksesi ylimääräinen bensiini bensiinisäiliöstä ja kaasuttimesta sopivaan astiaan. Käytä suppiloa (ja tarvittaessa sopivaa letkua) kaasuttimen tyhjennyspultin alla vuotamisen välttämiseksi.
4. Kun bensiini lakkaa virtaamasta kaasuttimesta, vaihda ja kiristä kaasuttimen tyhjennyspultti ja hävitä valutettu bensiini asianmukaisesti paikallisten määräysten tai ohjeiden mukaisesti.
5. Käännä polttoaineventtiili OFF-asentoon.
6. Noudata *lyhytaikaisen* varastoinninvaiheita 7-11.

## Käyttöönotto varastosta

### HUOMIO

Jos generaattoria on varastoitu väärin yli 30 päivän ajan, ja bensiinisäiliössä tai kaasuttimesta on ollut etanolipitoista bensiiniä, kaikki polttoaine on tyhjennettävä ja kaasutin on puhdistettava perusteellisesti etanolista. Tämä prosessi sisältää teknisesti monimutkaisia tehtäviä. Lisäohjeita antaa Technical Support Team / +44(0)1942-715-407.

Jos bensiinisäiliö ja kaasutin tyhjennettiin kunnolla kaikesta bensiinistä ennen generaattorin varastointia, noudata seuraavia vaiheita poistaessasi sen varastosta.

1. Lisää polttoainetta generaattoriin kohdan *Lisää polttoainetta mukaan*.
2. Käännä polttoaineventtiili "ON"-asentoon.
3. Tarkista viiden minuutin kuluttua kaasuttimesta ja ilmansuodattimista, ettei bensiiniä ole vuotanut. Jos vuotoja löytyy, kaasutin on purettava ja puhdistettava tai vaihdettava. Jos bensiinivuotoja ei löydy, käännä polttoaineventtiili "OFF" -asentoon.
4. Tarkista moottoriöljymäärä ja lisää tarvittaessa puhdasta, tuoretta öljyä. Katso oikean tyyppiset öljyt kohdasta Öljyjen tekniset tiedot.
5. Tarkista ja tyhjennä ilmansuodattimesta mahdolliset esteet, kuten hyönteiset tai hämähäkit. Puhdista ilmansuodatin tarvittaessa kohdan Puhdista ilmansuodatin mukaan.
6. Käynnistä generaattori kohdan *Moottorin käynnistäminen* mukaan.

## TEKNISET TIEDOT

## Generaattorin tekniset tiedot

Generaattorin moottori .....	CPG4000DHY-EU
Käynnistystyyppi .....	Wireless, Electric, Manual
Wattia (Max/Juoksu) .....	3600/3500
Voltia AC .....	220-240
AC Amp per 220 V .....	15.9
Voltia DC .....	12
DC A .....	8
Taajuus .....	50 Hz
Vaiheita .....	yksi
Maadoitustyyppi .....	Neutral Floating
Paino .....	96.8 lb. (43.9 kg)
Pituus .....	23.5 in. (59.8 cm)
Leveys .....	24.8 in. (63 cm)
Korkeus .....	20.5 in. (52 cm)
Mitattu äänenpainetaso (7m Eco Mode).....	64 dB (A)
Taattu äänitehotaso.....	96 dB (A)
Melun mittauksen epävarmuus.....	≤1,5 dB (A)

## Moottorin tekniset tiedot

Malli .....	YF-172IV-331
Offset .....	224 cc
Tyyppi .....	4-tahti OHV

## Sytytystulppa

OEM-tyyppi .....	NHSP F6RTC
Vaihtotyyppi .....	NGK BPR6ES tai vastaava
Vällys .....	0.028-0.031 in. (0.7-0.8 mm)

## Venttiili

Imu, vällys .....	0.13-0.17 mm. (0.005-0.007 in.)
Pako, vällys .....	0.18-0.22 mm (0.007-0.009 in.)

## HUOMIO

Venttiilin säätömenetelmiä koskeva tekninen tiedote on saatavana osoitteesta [www.championpowerequipment.co.uk](http://www.championpowerequipment.co.uk).

## Öljyn tekniset tiedot (öljy ei sisälly hintaan)

ÄLÄ TÄYTÄ LIIKAA.

Tyyppi .....	*Katso seuraava kaavio
Kapasiteetti .....	20.3 fl. oz. / 0.6 qt. (0.6 L)

Recommended Oil Type / Tipo de aceite recomendado / Type d'huile recommandé									
			10W-30						
		5W-30				10W-40			
	5W-30 Synthetic / Sintético / Synthétique								
°F	-20	0	20	40	60	80	100	120	
°C	-28.9	-17.8	-6.7	4.4	15.6	26.7	37.8	48.9	
Ambient temperature / Temperatura ambiente / Température ambiante									

## HUOMIO

Lämpötila vaikuttaa moottoriöljyn ja moottorin suorituskykyyn. Vaihda käytetyn moottoriöljyn tyyppi lämpötilan perusteella moottorin tarpeisiin sopivaksi.

## Polttoaineen tekniset tiedot

Käytä liijytöntä polttoainetta, jonka oktaaniarvo on vähintään 87 ja etanolipitoisuus alle 10 tilavuusprosenttia. ÄLÄ KÄYTÄ E15 tai E85. ÄLÄ TÄYTÄ LIIKAA. Käytä vain bensiinityyppejä E5 tai E10.

Bensiinin kapasiteetti .....

2.9 gal. (11 L)

## Akun tekniset tiedot

.....	Ladattava tyyppi, vuotamaton lyijyhappo
Voltia DC .....	12
Kapasiteetti .....	7 Ah

## Lämpötilatiedot

Käynnistyksen lämpötila-alue (°C/°F) .....	-15...40/5...104
Käynnistyksen lämpötila-alue (°C/°C) .....	-15...40/5...104

## HUOMIO

**Tärkeä viesti lämpötilasta:** Tuotteesi on suunniteltu ja mitoitettu jatkuvalla käytöllä ympäristön lämpötilassa maks. 104 °F (40 °C). Tarvittaessa sitä voidaan käyttää lämpötiloissa, jotka vaihtelevat välillä -15 °C...50 °C lyhyen ajan. Jos se altistetaan tämän alueen ulkopuolella oleville lämpötiloille varastoinnin aikana, se tulee palauttaa tälle lämpötila-alueelle ennen käyttöä. Joka tapauksessa tuotetta on käytettävä aina ulkona, hyvin ilmvassa tilassa ja kaukana ovista, ikkunoista ja tuuletusaukoista.

## VIANMÄÄRITYS

Ongelma	Syy	Ratkaisu
Moottori ei käynnisty.	Ei polttoainetta.	Lisää polttoainetta.
	Viallinen sytytystulppa.	Puhdista ja säädä tai vaihda sytytystulppa.
	Öljyn määrä alhainen.	Täytä kampikammio oikeaan tasoon.
		Sijoita generaattori tasaiselle, vaaterissa olevalle alustalle.
	Sytytystulpan johdin löysällä.	Kiinnitä johdin sytytystulppaan.
	Polttoaineventtiili on kiinni.	Avaa polttoaineventtiili.
	START/STOP-painike "OFF" -tilassa.	Paina START/STOP-painike "STANDBY" -asentoon, ja sitten uudelleen "Käynnistä" -asentoon, tai katso neuvoja käyttöoppaan Aloitus-osioista.
	Vanhaa polttoainetta tai vettä polttoaineessa.	Tyhjennä polttoaineet ja korvaa uudella polttoaineella.
Polttoainetta tulee liikaa.	Anna yksikön seistä 10 minuuttia.	
Moottori käynnistyy, mutta käy epätasaisesti.	Rikastin on väärässä asennossa.	Siirrä rikastinta, kunnes se pysähtyy RUN-asennossa, tai paina rikastinpainiketta, jos se palaa vihreänä.
	Likainen ilmansuodatin.	Puhdista tai vaihda ilmansuodatin.
	Likainen polttoaineventtiili.	Puhdista polttoaineventtiili.
	Tukossa oleva kipinänestin.	Puhdista kipinänestin.
Moottori ei käynnisty langattomasti.	Etäohjaimen akku on tyhjä	Vaihda etäohjaimen akku
	Generaattorin akku on tyhjä	Lataa generaattorin akku
	START/STOP-painike "OFF" -tilassa.	Paina START/STOP-painiketta "STANDBY" -tilaan ja paina sitten "START" kerran kaukosäätimellä.
	Generaattori etäsignaalin ulkopuolella.	Kaukosäätimen on oltava metrin säteellä generaattorista.
	Esteitä generaattorin ja kaukosäätimen välillä.	Raivaa linja generaattorin ja kaukosäätimen välille.
Generaattori ei käynnisty sähköisesti	Generaattorin akku on tyhjä	Lataa generaattorin akku
	START/STOP-painike "OFF" -tilassa.	Paina START/STOP-painiketta "STANDBY" -asentoon, ja sitten uudelleen "START"-asentoon.
Moottori sammuu kesken käytön.	Polttoaine lopussa.	Täytä polttoainesäiliö.
	Öljyn määrä alhainen.	Täytä kampikammio oikeaan tasoon. Sijoita generaattori tasaiselle, vaaterissa olevalle alustalle.
	Tukossa oleva kipinänestin.	Puhdista kipinänestin.
Generaattori ei pysty toimittamaan tarpeeksi virtaa tai ylikuumenee	Generaattori on ylikuormittunut	Tarkista kuorma ja säädä. Katso "Sähkökuormien kytkeminen".
	Likainen ilmansuodatin.	Puhdista tai vaihda ilmansuodatin.
	Kuristin väärässä asennossa.	Siirrä rikastinta, kunnes se pysähtyy RUN-asennossa, tai paina rikastinpainiketta, jos se palaa vihreänä.

Ongelma	Syy	Ratkaisu
Moottori käy, mutta vaihtovirtaa ei ole.	Huono johtoyhteys.	Tarkista kaikki liitännät.
	Vikavirtasuojia on avoinna.	Kuittaa vikavirtasuojia.
	Viallinen invertterimoduuli.	Soita tekniselle tukitiimille.
	Johdotus löysällä.	Tarkista ja kiristä johtoliitokset.
	AC-ylikuormitus: Painike palaa punaisena	Vähennä vaihtovirran kuormitusta ja paina ylikuormituksen palautuspainiketta, kunnes se palaa vihreänä.
	Muu seikka.	Ota yhteys tukeen.
Moottorin kierrokset seilaavat tai moottori pätkii.	Moottorin ohjain on viallinen.	Ota yhteys tukeen.
	Likainen polttoaineventtiili.	Puhdista polttoaineventtiili.
	Kaasutin on likainen ja käy laihalla seoksella.	Ota yhteys tukeen.
	Kuristin väärässä asennossa.	Siirrä rikastinta, kunnes se pysähtyy RUN-asennossa, tai paina rikastinpainiketta, jos se palaa vihreänä.
Toistuva vikavirtasuojan laukeaminen.	Ylikuorma.	Tarkista kuorma ja säädä. Katso "Sähkökuormien kytkeminen".
	Vialliset virtajohdot tai laite.	Tarkista vaurioiden, paljaiden tai kuluneiden johtojen varalta. Vaihda viallinen laite.
	Katkaisija on edelleen liian kuuma.	Anna yksikön jäähtyä 5 minuutin ajan.

Parts Diagram

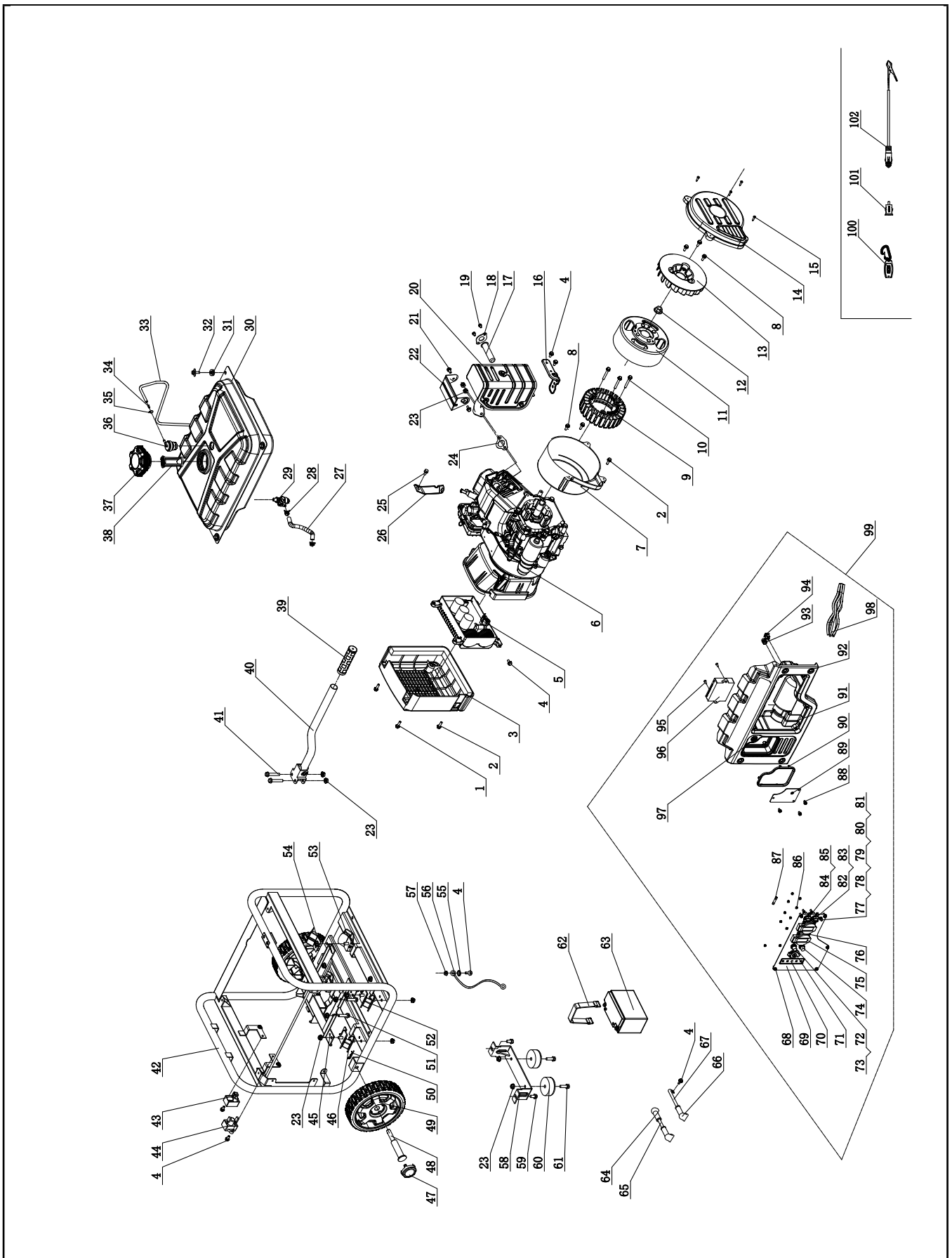



## Parts List

#	Part Number	Description	Qty.
1	1.5789.0625	Flange Bolt M6 x 25	2
2	1.5789.0620	Flange Bolt M6 x 20	4
3	85.220005.01	Protection Cover, Control Unit	1
4	1.5789.0612	Flange Bolt M6 x 12	7
5	85.221000.10	Control Unit, 3.3KW, 230V/50Hz, Wireless Parallel	1
5.1	85.221000.10.1	220V/50Hz	1
6	CPG4000DHY-EU	Engine, 224cc	1
7	85.190002.01	End Housing, Motor	1
8	1.5789.0615	Flange Bolt M6 x 15	4
9	85.191200.16	Stator Assembly	1
10	1.9074.14.0650	Bolt/Washer Assembly M6 x50	3
11	85.191100.03	Rotor Assembly	1
12	2.02.006	Nut M14 x 1.5	1
13	83.190001.01	Fan, Generator	1
14	85.190003.01	End Cover, Generator	1
15	1.845.4219	Screw ST4.2 x 19	4
16	85.100100.01.2	Bracket, Muffler	1
17	46.101300.08	Spark Arrester Assembly	1
18	46.101503.08	Plate, Spark Arrester	1
19	1.9074.4.0514	Screw/Washer Assembly M5 x 14	2
20	85.101000.01.2	Muffler Assembly	1
21	1.5789.0610	Flange Bolt M6 x 10	2
22	85.101203.01.2	Cover, Exhaust Pipe	1
23	1.6177.1.08	Lock Nut M8, Flange	18
24	26.100001.00	Gasket, Muffler	1
25	1.5789.0608	Flange Bolt M6 x 8	1
26	23.090006.21	Holder, Air Cleaner	1
27	85.070011.01	Pipe, Fuel, 140mm	1
28	2.06.007	Clamp, Ø8 x b6	2
29	85.070400.01	Fuel Valve	1
30	85.071000.02.48	Fuel Tank, 11L, Yellow	1
31	122.070015.01	Mount Vibration, Fuel Tank	4
32	2.08.143.1	Flange Bolt/Washer Assembly M6 x 20	4
33	85.070014.02	Pipe, Reversal Valve, 540mm	1

#	Part Number	Description	Qty.
34	24.070030.00	Hole, Breather Tube	1
35	2.06.006	Clamp, Ø7 x Ø1	1
36	152.070800.00	Reversal Valve	1
37	122.070100.09	Fuel Tank Cap	1
38	122.070300.03	Fuel Filter	1
39	152.200702.00	Cover, Handle	1
40	122.200700.03.2	Handle	1
41	1.5789.0845	Flange Bolt M8 x 45	2
42	61170.0.2	Frame, 520 x 481 x 444mm	1
43	5.1820.001	Charger	1
44	5.1800.003	Rectifier	1
45	85.201600.01	Supporter	1
46	85.201200.01	Motor Mount, 1	1
47	122.201701.11.48	8 in. Wheel, PU, Yellow	2
48	122.201501.23.1	Pin Roll, Wheel, Ø16 x Ø10 x 97, Black	2
49	122.201702.11.48	Wheel Cover, Tooth Profile 8-10 in, Black	2
50	2.16.001.1	Pin Ø2 x 33, "R" Shape, Black	2
51	1.5789.0832	Flange Bolt M8 x 32	4
52	85.201200.02	Motor Mount, 2	2
53	85.201200.03	Motor Mount, 3	1
54	85.100007.01	Insulation Board, Motor Mount	1
55	1.862.06	Lock Washer Ø6, Toothed	1
56	5.1900.093	Grounding Line, 180mm	1
57	1.6177.1.06	Lock Nut M6, Flange	1
58	152.200002.00.2	Support Leg 60 mm	1
59	1.5789.0816	Flange Bolt M8 x 16	2
60	152.201400.00	Rubber, Support	2
61	1.5789.0825	Flange Bolt M8 x 25	2
62	122.200904.00	Pinch, Rubber	1
63	9.1000.07001	Battery 12V7AH	1
64	152.200013.02.3	Jacket, Wire, Red	2
65	5.1900.022	Red Wire, 700 mm, Battery	1
66	152.200013.02	Jacket, Wire, Black	1
67	5.1900.023	Black Wire, 480 mm, Battery	1

EN

#	Part Number	Description	Qty.
68	1.9074.4.0512.1	Screw/Washer Assembly M5 x 12, Black	5
69	85.019.12.2	Control Panel, Black	1
70	83.210016.01	Speed Limiter	1
71	5.1110.005	Receptacle, DC 12V	1
72	5.1200.308	8Amp Circuit Breaker, Push Button	1
73	5.1870.014	Circuit Breaker Cover, Push Button	2
74	5.1210.916	16Amp Circuit Breaker, Push Button	1
75	5.1120.013.1	Receptacle, Black	2
76	1.819.0414.2	Screw M4 x 14	8
77	1.5783.0520.3	Bolt M5 x 20, Green	1
78	1.93.05.3	Lock Washer Ø5, Green	2
79	1.862.05	Lock Washer Ø5, Toothed	1
80	1.6170.05.3	Nut M5, Green	2
81	1.97.1.05.3	Washer Ø5, Green	2
82	83.210001.00.1	Connect Port, 220-240V, Black	1
83	5.1870.010.1	Receptacle Cover, Connect Port, Black	1
84	83.210001.00.3	Connect Port, 220-240V, Red	1
85	5.1870.010	Receptacle Cover, Connect Port, Red	1
86	1.6177.1.04.2	Lock Nut M4, Flange	10
87	5.1280.003	Fuse, 10A	1
88	1.9074.4.0514.1	Screw/Washer Assembly M5 x 14, Black	3
89	85.061200.01.2	Guide Plate, Rope, Black	1
90	85.200106.01	Protector, Front Cover	1
91	85.210002.02	Control Box	1
92	1.5789.0615.1	Flange Bolt M6 x 15, Black	4
93	5.1460.017	Pilot Lamp	1
94	5.1040.004	Remote Exercise Button	1
95	1.845.4216	Screw ST4.2 x 16	2
96	5.1830.025	Remote Control	1
97	5.1040.013	Switch, Button Start	1
98	CPG4000DHY-EU.21.10	Wire Assembly	1

#	Part Number	Description	Qty.
99	CPG4000DHY-EU.21	Control Panel Assembly	1
100	9.2600.002	Remote Control	1
101	9.1700.008	Plug, USB 5V/2.4A	1
102	9.1600.012	Cables, 12V, 2m	1

# Engine Parts Diagram

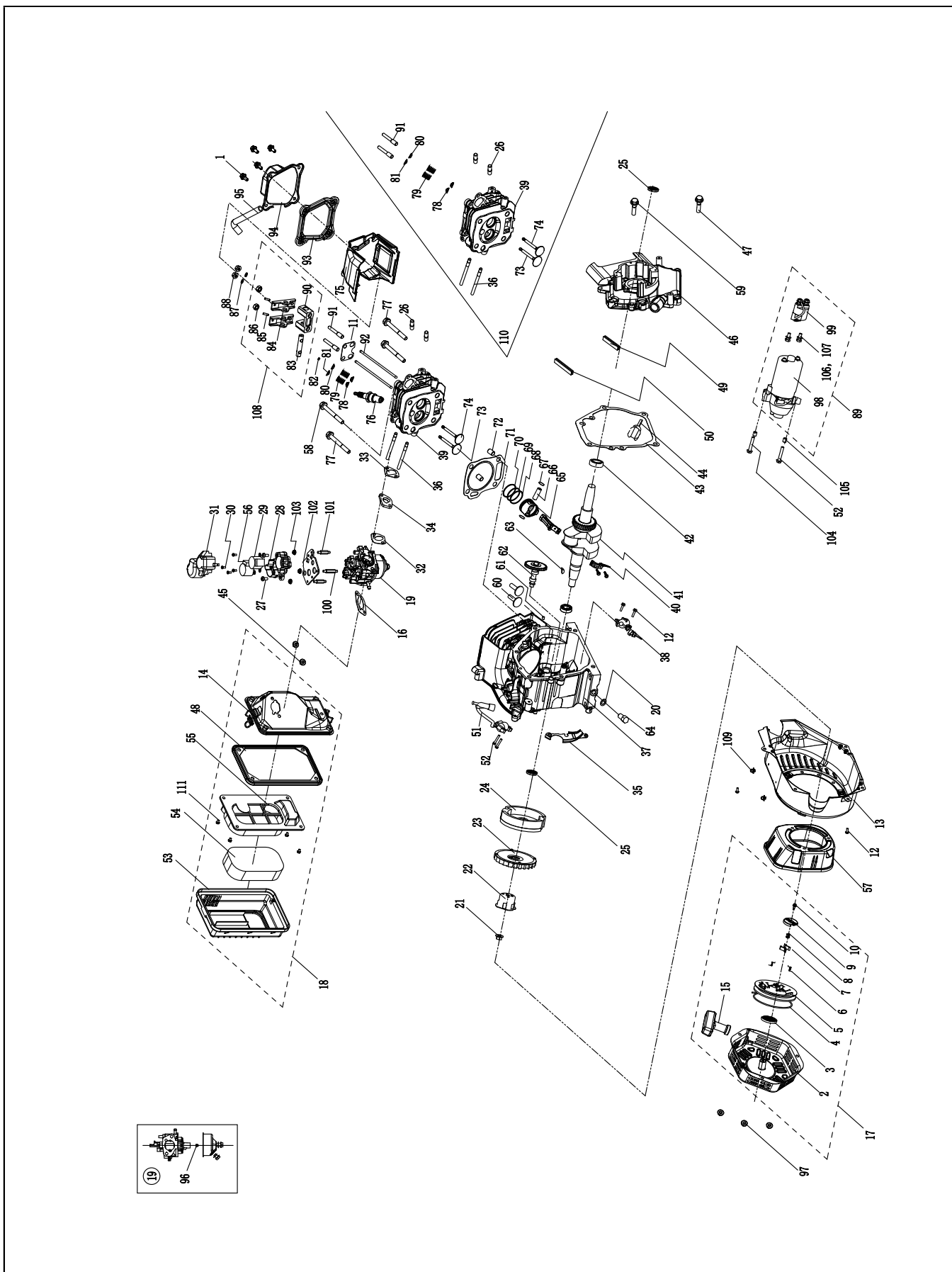

EN

## Engine Parts List

#	Part Number	Description	Qty.
1	1.5789.0615	Flange Bolt M6 x 15	4
2	85.061100.00.2	Cover, Recoil Starter, Black	1
3	21.061005.00	Spring, Recoil Starter	1
4	2.10.003.1	Rope Ø4 x 1550, Black	1
5	21.061001.01	Reel, Recoil Starter	1
6	45.060003.00	Spring, Ratchet	2
7	45.060002.00	Starter Ratchet, Steel	2
8	45.060009.00	Spring, Ratchet Guide	1
9	45.060007.00	Ratchet Guide	1
10	45.060008.00	Screw, Ratchet Guide	1
11	24.040004.00	Guide Plate, Push Rod	1
12	1.5789.0612	Flange Bolt M6 x 12	6
13	85.080100.02.48	Fan Cover, Yellow	1
14	85.091100.01	Base, Air Cleaner	1
15	21.061300.01.48	Handle, Recoil, Soft, Yellow	1
16	24.130004.20	Gasket, Air Cleaner	1
17	85.061000.01	Recoil Assembly	1
18	85.091000.01	Air Cleaner Assembly	1
19	85.131000.06	Carburetor	1
20	2.03.016	Washer Ø10 x Ø16 x 1.5, Drain Bolt	1
21	2.02.006	Nut M14 x 1.5	1
22	23.060001.01	Pulley, Starter	1
23	27.080001.00	Cooling Fan	1
24	24.120100.10	Flywheel	1
25	2.11.001	Oil Seal Ø25 x Ø41.3 x 6	2
26	2.01.010	Stud Bolt M8 x 35	2
27	1.9074.4.0512.1	Screw M5 x 12, Black	2
28	85.132100.03	Support, Stepper Motor	1
29	85.132200.01	Stepper Motor	1
30	1.823.0306.1	Screw M3 x 6	4
31	81.132001.00	Cover, Stepper Motor	2
32	22.130003.00	Gasket, Carburetor	1
33	24.130002.00	Gasket, Insulator	1
34	27.130001.00	Insulator, Carburetor	1
35	27.080600.00	Air Guide, Right Side	1
36	2.01.003	Stud Bolt M6 x 90	2
37	85.030100.01.1	Crankcase	1
38	21.127000.02	Oil Level Sensor	1
39	26.010100.01	Cylinder Head, 224cc	1

#	Part Number	Description	Qty.
40	27.050200.00	Connecting Rod	1
41	85.050100.01	Crankshaft	1
42	1.276.6205	Bearing 6205	2
43	24.030008.00	Gasket, Crankcase Cover	1
44	46.031000.00.48	Oil Dipstick Assembly, Yellow	1
45	1.6177.06	Flange Nut M6	2
46	85.030007.01	Cover, Crankcase	1
47	1.5789.0832	Flange Bolt M8 x 32	5
48	23.091002.21	Seal, Air Cleaner	1
49	27.030013.01	Seal Strip, Crankcase Cover, Short	1
50	27.030013.00	Seal Strip, Crankcase Cover, Long	1
51	22.123000.02	Ignition Coil	1
52	1.5789.0625	Flange Bolt M6 x 25	3
53	27.091200.01	Cover, Air Cleaner	1
54	23.091003.21	Element, Air Cleaner	1
55	23.091001.21	Separator, Air Cleaner	1
56	45.132200.03	Stepper Motor, Choke Valve	1
57	85.220005.02	Protective Cover, Control Unit, Engine	1
58	2.08.121	Flange Bolt M10 x 65	1
59	1.5789.0840	Flange Bolt M8 x 40	1
60	25.040013.00	Lifter, Valve	2
61	2.04.001	Dowel Pin Ø9 x 14	2
62	27.041000.00	Camshaft	1
63	2.14.012	Woodruff Key 4 x 7.5 x 19	1
64	2.08.037	Drain Bolt M10 x 1.25 x 25	1
65	27.050005.00.1	Piston	1
66	23.050003.00	Pin, Piston	1
67	2.09.001	Circlip Ø18 x Ø1	2
68	27.050303.00	Ring, Oil	1
69	27.050302.00	Ring, Second Piston	1
70	27.050301.00	Ring, First Piston	1
71	27.030009.01	Gasket, Cylinder Head	1
72	2.04.003	Dowel Pin Ø10 x 14	2
73	23.040002.02	Valve, Intake	1
74	23.040006.02	Valve, Exhaust	1
75	85.080200.01	Air Shroud, Cylinder	1
76	2.15.002(F6RTC)	Spark Plug F6RTC	1

#	Part Number	Description	Qty.
77	1.5789.0865	Flange Bolt M8 x 65	3
78	23.040017.00	Oil Seal, Valve, Steel	2
79	21.040003.00	Spring, Valve	2
80	21.040007.00	Retainer, Exhaust Valve Spring	1
81	21.040001.00	Retainer, Intake Valve Spring	1
82	21.040008.00	Rotator, Exhaust Valve	1
83	24.040202.00	Shaft, Rocker Arm	1
84	22.040009.00	Rocker Arm	2
85	22.040012.00	Screw, Valve Adjustment	2
86	21.040021.00	Nut M6 x 0.5, Lock	2
87	1.97.1.06	Washer Ø6	2
88	1.6177.1.06	Lock Nut M6, Flange	2
89	27.125000.01	Starter Motor Assembly	1
90	24.040201.00	Retainer, Rocker Arm	1
91	23.040010.00	Bolt, Rocker Arm	2
92	27.040005.00	Push Rod	2
93	21.020002.01	Gasket, Cylinder Head Cover	1
94	24.021000.00	Cover, Cylinder Head	1
95	23.020001.02	Breather Tube, 112 + 35 mm	1
96	27.131017.01	Main Jet, Standard	1
	27.131017.01.01	Main Jet, Altitude	/
97	1.6177.1.05	Lock Nut M5, Flange	3
98	27.125100.00	Starter Motor	1
99	23.125000.03	Relay, Starter, Three Gear	1
100	85.130006.04	Support 20mm, Support plate	1
101	85.130006.03	Support 15mm, Support plate	2
102	85.130005.03	Support, Stepper Motor	1
103	1.6177.1.04.2	Lock Nut M4, Flange	3
104	1.5789.0629	Flange Bolt M6 x 29	1
105	2.04.005	Dowel Pin Ø8 x 10	2
106	1.93.05	Lock Washer Ø5	2
107	1.16674.0516	Flange Bolt M5 x 16	2
108	24.040200.00	Rocker Arm Assembly	1
109	2.05.001	Clamp, (Ø8 x 6.5)	2
110	27.010000.00	Cylinder Head Assembly	1
111	2.08.166	Flange Bolt M5x12	4

Wiring Diagram

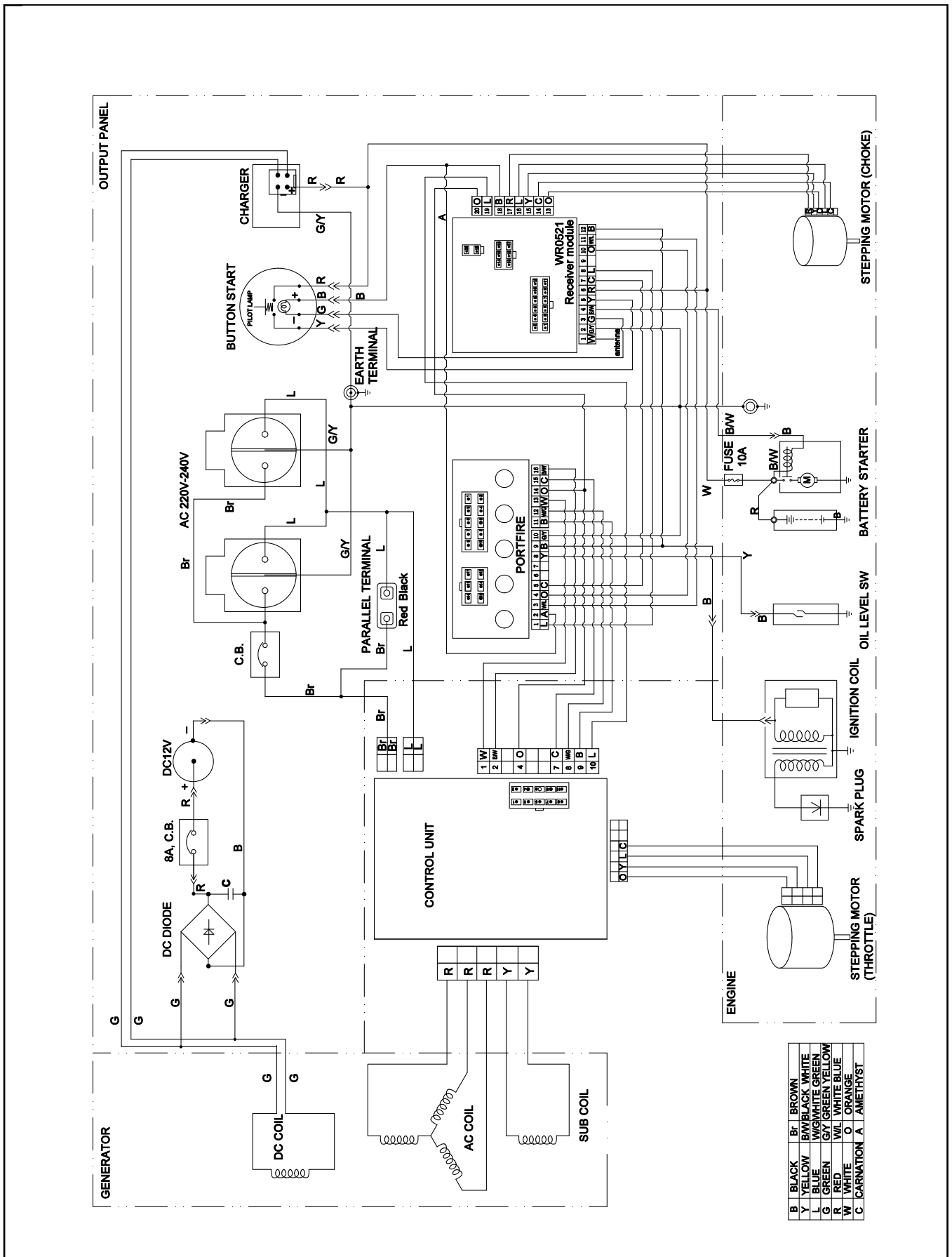



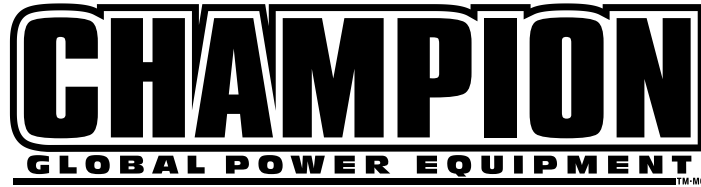

## **Champion Power Equipment Europe Service & Technical Contacts**

### **United Kingdom:**

BPE Holdings  
Unit 17-18  
Bradley Hall Trading Estate  
Bradley Lane, Standish  
Wigan, WN6 0XQ, UK  
Tel: +44 (0) 1942 715 407  
technical@bpeholdings.co.uk

### **Germany:**

BPE Solutions Deutschland GmbH  
Altrottstraße 31  
D-69190 Walldorf  
Germany  
Tel: +49 6227/655996-3  
support@bpeholdings.de

### **France:**

BPE Solutions France SAS  
3 Boulevard de Belfort  
59000 Lille  
France  
sav@bpeholdings.fr

### **Sweden:**

BPE Nordic AB  
Valnäsgratan 2  
44252 Ytterby  
Sweden  
Tel: +46 (0)31280985  
info@championgenerators.se